



CE

A 2025 LL

Cod.4-102943B del 04/2012

Italiano	Manuale d'uso	3
English	Operator's manual	33
Français	Manuel d'utilisation	63
Deutsch	Betriebsanleitung	93
Español	Manual de uso	123

I diritti di traduzione, di memorizzazione elettronica, di riproduzione e di adattamento totale o parziale con qualsiasi mezzo (compresi microfilm e copie fotostatiche) sono riservati.

Le informazioni contenute in questo manuale sono soggette a variazioni senza preavviso.

Italiano

All rights reserved. No part of this publication may be translated, stored in an electronic retrieval system, reproduced, or partially or totally adapted by any means (including microfilm and photostats) without prior permission.

The information contained herein may be subject to modifications without prior notice.

English

Les droits de traduction, de mémorisation électronique, de reproduction et d'adaptation complète ou partielle par tout type de moyen (y compris microfilms et copies photostatiques) sont réservés.

Les informations fournies dans ce manuel peuvent être modifiées à tout moment et sans préavis.

Français

Alle Rechte der Übersetzung, der Speicherung, Reproduktion sowie der gesamten oder teilweisen Anpassung durch ein beliebiges Mittel (einschließlich Mikrofilm und Fotokopien) sind vorbehalten.

Die in diesem Handbuch enthaltenen Informationen können ohne Vorbescheid geändert werden.

Deutsch

Reservados los derechos de traducción, grabación electrónica, reproducción y adaptación total o parcial con cualquier medio (incluidos microfilmes y copias fotostáticas). Las informaciones contenidas en el presente manual pueden sufrir variaciones sin aviso previo.

Español

Elaborazione grafica e impaginazione

Ufficio **P**ubblicazioni **T**ecniche

ISTRUZIONI ORIGINALI

SOMMARIO

INTRODUZIONE.....	4
TRASPORTO, STOCCAGGIO E MOVIMENTAZIONE.....	4
Condizioni trasporto macchina.....	4
Condizioni dell'ambiente di trasporto e stoccaggio macchina.....	5
Movimentazione.....	5
SBALLATURA / MONTAGGIO.....	5
SOLLEVAMENTO / MOVIMENTAZIONE.....	7
SPAZIO D'INSTALLAZIONE.....	7
Condizioni ambientali di lavoro.....	8
ALLACCIAMENTO ELETTRICO E PNEUMATICO.....	8
NORME DI SICUREZZA.....	9
DESCRIZIONE DELLO SMONTAGOMME.....	10
DATI TECNICI.....	10
DIMENSIONI D'INGOMBRO.....	11
ACCESSORI A RICHIESTA.....	11
CONDIZIONI DI UTILIZZO PREVISTE.....	11
PRINCIPALI ELEMENTI DI FUNZIONAMENTO.....	12
Legenda etichette di pericolo.....	14
STALLONATURA.....	14
Come stabilire da quale lato della ruota smontare il pneumatico.....	14
Istruzioni speciali.....	15
Stallonatura.....	15
BLOCCAGGIO RUOTA.....	17
PNEUMATICI CON FIANCO MORBIDO.....	19
Smontaggio.....	19
Montaggio.....	20
PROCEDURA OMOLOGATA DI SMONTAGGIO E MONTAGGIO PNEUMATICI UHP E RUN FLAT.....	22
PNEUMATICI CON FIANCO RIBASSATO.....	22
Smontaggio.....	22
Montaggio.....	23
GONFIAGGIO.....	24
Gonfiaggio.....	24
Gonfiaggio delle ruote tubeless (solo per versioni T.I.).....	25
RICERCA GUASTI.....	25
MANUTENZIONE.....	27
INFORMAZIONI SULLA DEMOLIZIONE.....	29
INFORMAZIONI AMBIENTALI.....	29
INDICAZIONI E AVVERTENZE SULL'OLIO.....	30
MEZZI ANTINCENDIO DA UTILIZZARE.....	30
GLOSSARIO.....	31
SCHEMA ELETTRICO GENERALE.....	31
SCHEMA IMPIANTO PNEUMATICO.....	31

INTRODUZIONE

Scopo di questa pubblicazione è quello di fornire al proprietario e all'operatore istruzioni efficaci e sicure sull'uso e la manutenzione dello smontagomme.

Se tali istruzioni verranno attentamente seguite, la macchina Vi darà tutte le soddisfazioni di efficienza e durata che sono nella tradizione del costruttore, contribuendo a facilitare notevolmente il Vostro lavoro.

Si riportano di seguito le definizioni per l'identificazione dei livelli di pericolo, con le rispettive diciture di segnalazione utilizzate nel presente manuale:

PERICOLO

Pericoli immediati che provocano gravi lesioni o morte.

ATTENZIONE

Pericoli o procedimenti poco sicuri che possono provocare gravi lesioni o morte.

AVVERTENZA

Pericoli o procedimenti poco sicuri che possono provocare lesioni non gravi o danni a materiali.

Leggere attentamente queste istruzioni prima di mettere in funzione l'apparecchiatura. Conservare questo manuale, assieme a tutto il materiale illustrativo fornito assieme all'apparecchiatura, in una cartellina vicino alla macchina, per agevolarne la consultazione da parte degli operatori.

La documentazione tecnica fornita è parte integrante della macchina, pertanto in caso di vendita dell'apparecchiatura, tutta la documentazione dovrà esservi allegata.

Il manuale è da ritenersi valido esclusivamente per il modello e la matricola macchina rilevabili dalla targhetta applicata su di esso.



ATTENZIONE

Attenersi a quanto descritto in questo manuale: eventuali usi dell'apparecchiatura non espressamente descritti

sono da ritenersi di totale responsabilità dell'operatore.

Nota

Alcune illustrazioni contenute in questo libretto sono state ricavate da foto di prototipi: le macchine della produzione standard possono differire in alcuni particolari.

Queste istruzioni sono destinate a persone aventi un certo grado di conoscenza di meccanica. Si è quindi omesso di descrivere ogni singola operazione, quale il metodo per allentare o serrare i dispositivi di fissaggio. Evitare di eseguire operazioni che superino il proprio livello di capacità operativa, o di cui non si ha esperienza. Se occorre assistenza, contattare un centro di assistenza autorizzato

TRASPORTO, STOCCAGGIO E MOVIMENTAZIONE

Condizioni trasporto macchina

Lo smontagomme deve essere trasportato nel suo imballo originale e mantenuto nella posizione indicata sull'imballo stesso.

- Dimensioni imballo:

- larghezza mm 800
- profondità mm 1140
- altezza mm 970

- **Peso imballo:**

- versione STD
in cartone kg 259
in legno kg 269
- versione T.I.
in cartone kg 273
in legno kg 283

Condizioni dell'ambiente di trasporto e stoccaggio macchina

Temperatura: $-25^{\circ} \div +55^{\circ}\text{C}$.

ATTENZIONE

Per evitare danneggiamenti non sovrapporre altri colli sull'imballo.

Movimentazione

Per lo spostamento dell'imballo infilare le forche di un muletto negli appositi scassi posti sul basamento dell'imballo stesso (pallet) (fig.1).

Per lo spostamento della macchina fare riferimento al capitolo SOLLEVAMENTO E MOVIMENTAZIONE.

AVVERTENZA

Conservare gli imballi originali per eventuali trasporti futuri.

SBALLATURA / MONTAGGIO



ATTENZIONE

Eeguire con attenzione le operazione di sballatura, montaggio, sollevamento e installazione di seguito descritte.

L'inosservanza di tali raccomandazioni può provocare danneggiamenti alla macchina e pregiudicare la sicurezza dell'operatore.

- Liberare la macchina dalla parte superiore dell'imballo, accertarsi che non abbia subito danni durante il trasporto e individuare i punti di fissaggio al pallet.
- La macchina è composta da cinque gruppi principali (fig.1):

- 1 testata
- 2 protezione palo
- 3 scatola con manometro
- 4 serbatoio aria (solo versione T.I.)
- 5 cassone
- 6 valvola comando torretta LL
- 7 supporto maniglia + cilindretto

- Liberata la testata 1, si consiglia di metterla in posizione orizzontale per evitare che possa cadere e danneggiarsi.

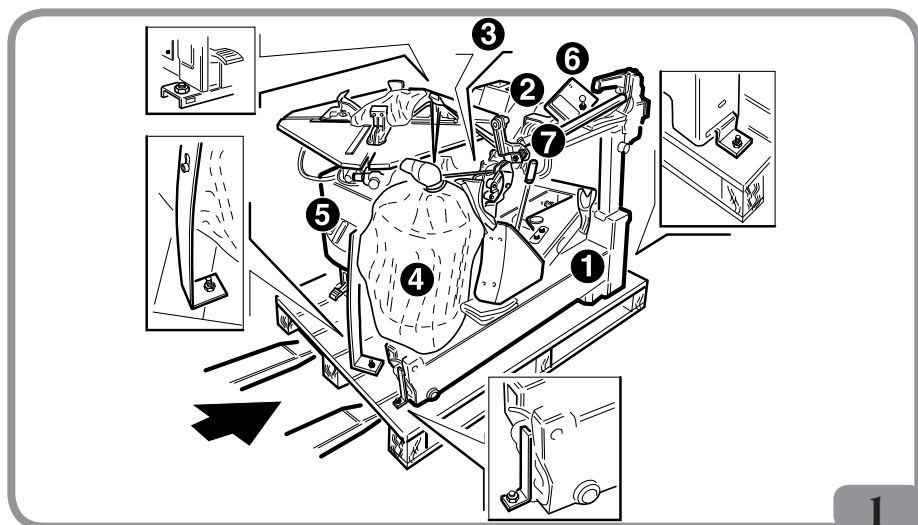

Procedere con il montaggio delle varie parti (Fig. 2):

- Togliere il cofano laterale.
- Inserire il tubo aria G nel foro A dietro il cilindro ribaltamento palo.
- Montare la testata I, inserire il perno B nel foro C e bloccare con vite e rondella D.
- Inserire il perno E nel foro F e nel cavalletto F1 del cilindro ribaltamento palo e bloccarlo con l'anello M.
- Collegare il tubo G al raccordo intermedio collegato al rubinetto alzapalo H.
- Montare la scatola con manometro 3 sul palo I e bloccarla con vite e rondella S.
- Montare la protezione del palo 2 e bloccare con viti e rondelle L.

- Inserire il bocchettone del serbatoio 4 nel tubo Q, fissare il serbatoio 4 alla macchina con dadi e rondelle R e serrare la fascetta O sul tubo Q (solo versione T.I.).
- Aprire il braccio stallonatore Z.
- Inserire il tampone distanziale U sul perno del cilindro stallonatore V, richiudere il braccio stallonatore facendo ripassare il perno cilindro stallonatore attraverso il blocchetto orientabile.
- Il dado T andrà avvitato sul perno cilindro stallonatore V solo quando la macchina sarà installata e allacciata alla linea pneumatica. Serrare il dado T fino a quando P è 3-4mm.
- montare la valvola comando torretta LL, il

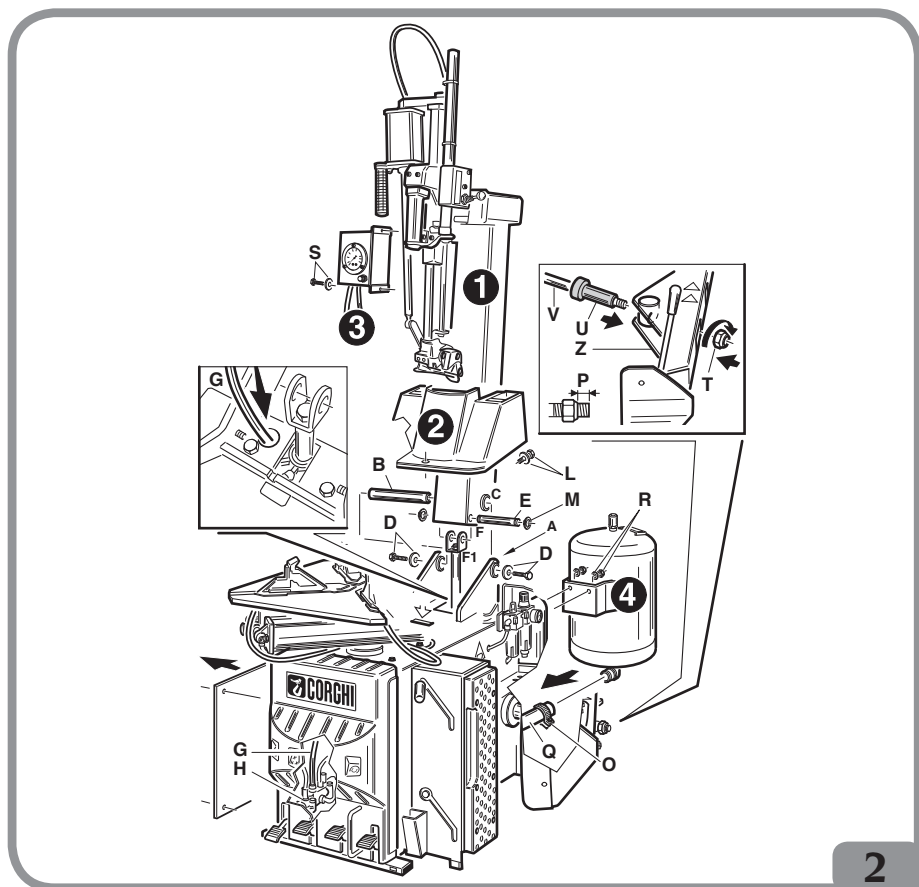

2

supporto maniglia + cilindretto e collegare i tubi di alimentazione aria. (vedi Fig. 2a)

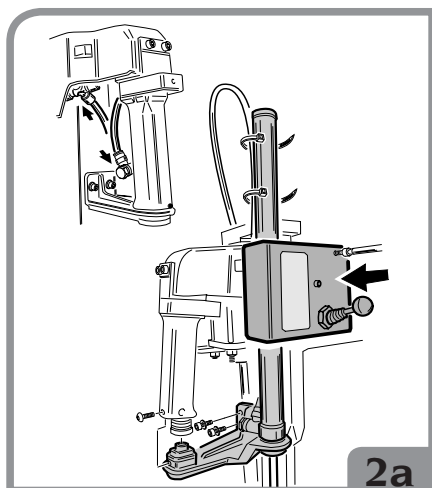

SOLLEVAMENTO / MOVIMENTAZIONE

Per la rimozione della macchina dal pallet agganciarla come in fig.3.

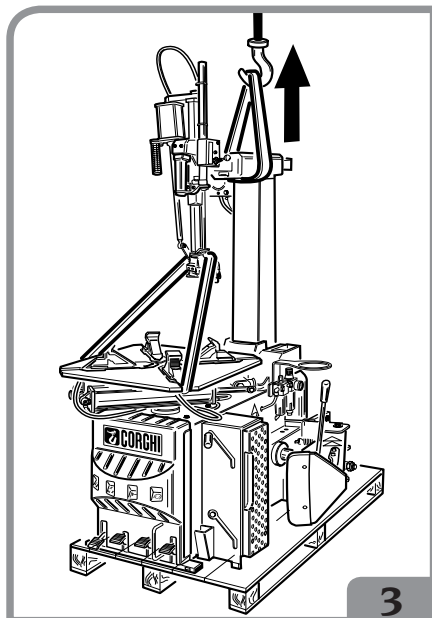

Tale punto di sollevamento deve essere utilizzato ogni volta che si intenda variare il luogo di installazione della macchina stessa. Si ricorda che quest'ultima operazione deve essere eseguita solo dopo aver scollegato la macchina dalla rete elettrica e pneumatica di alimentazione.

SPAZIO D'INSTALLAZIONE

 **ATTENZIONE**

Al momento della scelta del luogo d'installazione è necessario osservare le normative vigenti della sicurezza sul lavoro.

IMPORTANTE: per un corretto e sicuro utilizzo dell'attrezzatura, raccomandiamo un valore di illuminazione dell'ambiente di almeno 300 lux.

 **AVVERTENZA**

Se l'installazione viene eseguita in un luogo aperto è necessario che la macchina sia protetta da una tettoia.

Portare lo smontagomme nella posizione di lavoro desiderata, rispettando le misure minime indicate in fig.4.

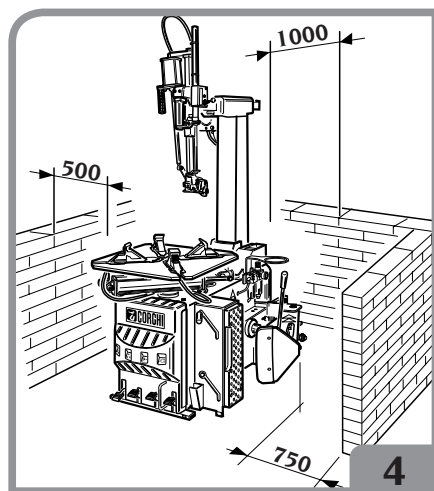

Condizioni ambientali di lavoro

- Umidità relativa 30% ÷ 95% senza condensazione.
- Temperatura 0°C ÷ 50°C.



ATTENZIONE

Non è ammesso l'utilizzo della macchina in atmosfera potenzialmente esplosiva.

ALLACCIAMENTO ELETTRICO E PNEUMATICO



ATTENZIONE

Tutte le operazioni per l'allacciamento elettrico della macchina alla rete di alimentazione devono essere effettuate unicamente da personale professionalmente qualificato.

- Il dimensionamento dell'allacciamento elettrico va eseguito in base:
- alla potenza elettrica assorbita dalla macchina, specificata nell'apposita targhetta dati macchina.
- alla distanza tra la macchina operatrice ed il punto di allacciamento alla rete elettrica, in modo che la caduta di tensione a pieno carico risulti non superiore al 4% (10% in fase di avviamento) rispetto al valore nominale della tensione di targa.

L'utilizzatore deve:

- montare sul cavo di alimentazione una spina conforme alle normative vigenti
- collegare la macchina ad una propria connessione elettrica dotata di un apposito interruttore automatico differenziale di tipo A o B con sensibilità 30mA.

ATTENZIONE: solo l'interruttore automatico differenziale di tipo A e B prescritto interviene correttamente per tutte le correnti di guasto possibile sulla macchina.

- montare dei fusibili di protezione della linea di alimentazione, dimensionati secon-

do le indicazioni riportate nello schema elettrico generale contenuto nel presente manuale

- predisporre l'impianto elettrico d'officina con un circuito di protezione di terra efficiente.

- Per evitare l'uso della macchina da parte di personale non autorizzato, si consiglia di disconnettere la spina di alimentazione quando rimane inutilizzata (spenta) per lunghi periodi.

- Nel caso in cui il collegamento alla linea elettrica di alimentazione avvenga direttamente tramite il quadro elettrico generale, senza l'uso di alcuna spina, è necessario predisporre un interruttore a chiave o comunque chiudibile tramite lucchetto, per limitare l'uso della macchina esclusivamente al personale addetto.

Per il corretto funzionamento della macchina è necessario che la rete di alimentazione pneumatica abbia un campo di pressione non inferiore a 8 bar e non superiore a 16 bar.

NOTA

La macchina è dotata di un regolatore di pressione tarato a 10 bar (uso standard della macchina). Operando su cerchioni deboli (come, ad esempio, ruote di auto storiche) si consiglia di abbassare momentaneamente la pressione a 7÷8 bar.



ATTENZIONE

Per il corretto funzionamento della macchina

è indispensabile un buon collegamento di terra.

NON collegate MAI il filo della messa a terra al tubo del gas, dell'acqua, al filo del telefono o ad altri oggetti non idonei.

Prima di procedere all'allacciamento elettrico e pneumatico, assicurarsi che la macchina sia nella configurazione sotto descritta (fig.5):

- i pedali A e B (se presente) in posizione "tutto basso"

- il palo C in posizione verticale (non ribaltato).

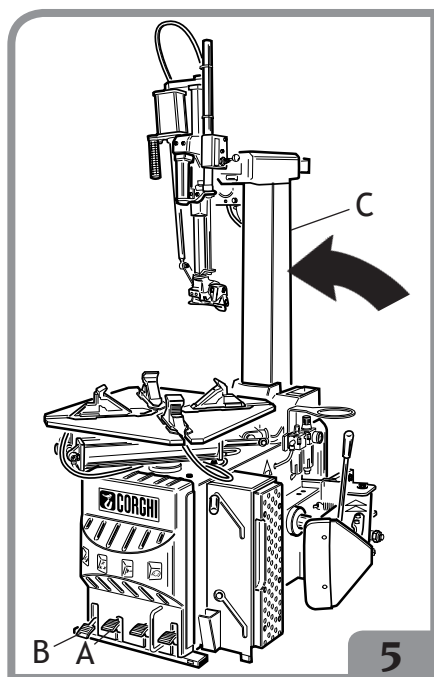

NORME DI SICUREZZA

L'apparecchiatura é destinata ad un uso esclusivamente professionale.



ATTENZIONE

Sull'attrezzatura può operare un solo operatore alla volta.



ATTENZIONE

L'inosservanza delle istruzioni e delle avvertenze di pericolo, può provocare gravi lesioni agli operatori e ai presenti. Non mettere in funzione la macchina prima di aver letto e compreso tutte le segnalazioni di pericolo, attenzione e avvertenza di questo

manuale.

Per operare correttamente con questa macchina occorre essere un operatore qualificato e autorizzato in grado di capire le istruzioni scritte date dal produttore, essere addestrato e conoscere le regole di sicurezza. Un operatore non può ingerire droghe o alcool che potrebbero alterare le sue capacità.

È comunque indispensabile:

- Sapere leggere e capire quanto descritto.
- Conoscere le capacità e le caratteristiche di questa macchina.
- Mantenere le persone non autorizzate lontano dalla zona di lavoro.
- Accertare che l'installazione della macchina sia stata eseguita in conformità a tutte le normative e regolamentazioni vigenti in materia.
- Accertare che tutti gli operatori siano adeguatamente addestrati, che sappiano utilizzare l'apparecchiatura in modo corretto e sicuro e che vi sia una supervisione adeguata.
- Non dimenticare mai sulla macchina dadi, bulloni, utensili od altro che durante il lavoro potrebbero inserirsi tra parti in movimento della macchina stessa.
- Non toccare linee o l'interno di motori e apparecchiature elettriche senza prima assicurarsi che sia stata tolta la corrente.
- Leggere con attenzione questo libretto e imparare ad usare la macchina correttamente e in sicurezza.
- Tenere sempre disponibile in luogo facilmente accessibile questo manuale d'uso e manutenzione e non trascurare di consultarlo.



ATTENZIONE

Evitare di togliere o rendere illeggibili gli autoadesivi di Avvertenza, Attenzione o Istruzione. Sostituire qualsiasi adesivo che non sia più leggibile o sia venuto a mancare. Nel caso che uno o più adesivi si siano staccati o siano stati danneggiati è possibile reperirli presso il rivenditore più vicino.

- Durante l'uso e le operazioni di manutenzione della macchina, osservare i regolamenti unificati di antinfortunistica industriale per alte tensioni.
- Variazioni o modifiche non autorizzate alla macchina sollevano il costruttore da ogni responsabilità per qualsiasi danno o incidente da esso derivato. In particolare la manomissione o la rimozione dei dispositivi di sicurezza costituiscono una violazione alle normative della Sicurezza sul Lavoro.



ATTENZIONE

Durante le operazioni di lavoro e manutenzione raccogliere i capelli lunghi e non indossare abiti ampi o svolazzanti, cravatte pendenti, collane, anelli, orologi da polso che possono essere presi da parti in movimento.

DESCRIZIONE DELLO SMONTAGOMME

L' A 2025LL è uno smontagomme a funzionamento elettro-pneumatico. Lavora su qualsiasi tipo di cerchione intero a canale con dimensioni e pesi indicati nel paragrafo DATI TECNICI.

Di costruzione solida, la macchina lavora tenendo la ruota in posizione verticale per la stallonatura e orizzontale per il montaggio e lo smontaggio. Gli azionamenti sono eseguiti dall'operatore con i piedi mediante pedaliera e con le mani azionando valvole e leve.

DATI TECNICI

- Capacità di bloccaggio autocentrante
 - dall'interno.....da 13" min
 - dall'esterno.....da 10" a 24"
- Larghezza del cerchio.....da 3,5" a 14"
- Diametro massimo copertura
.....1100 mm (43")
- Larghezza massima copertura
.....360 mm (14")
- Apertura stallonatore:
 - posizione normale...da 45 mm a 300 mm
 - posizione racing.....da 125 mm a 380 mm
- Forza di stallonatura
.....15000 N (press. 10 bar)
- Alimentazione elettrica
 - monofase.....115-230±10%Volt 50/60Hz
 - trifase.....230-400±10%Volt 50/60Hz
 - DV.....230±10%Volt 1ph 50/60Hz
- Pressione di esercizio.....8 - 10 bar
- Peso.....244 kg (versione T.I. 258 kg)
- Livello di rumorosità in condizioni di lavoro.....≥ 70 dB (A)

Modello	Motorizzazione	Kw	Numero di giri/1°	Coppia Nm	Peso della comp. elettrica/elettronica Kg
A2025LL	400Volt/3ph 50Hz	0,75	8,5	1200	11,5
	200/230Volt/3ph 60Hz	0,75	8,5	1200	11,5
	200/230Volt/3ph 50Hz	0,75	8,5	1200	11,5
	200/230Volt/1ph 50Hz	0,75	8,5	800	11,5
	200/230Volt/1ph 60Hz	0,75	8,5	800	11,5
	115Volt/1ph 60Hz	0,75	8,5	800	11,5
	200/230Volt/1ph 50/60Hz DV	0,75	6-15	1200	10,2
	MOTORE ARIA	/	6,5	800	/

DIMENSIONI D'INGOMBRO

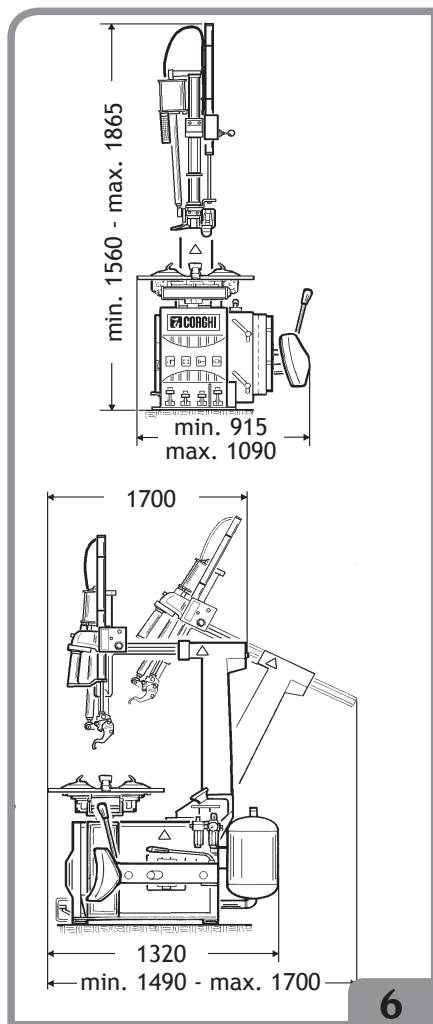

ACCESSORI A RICHIESTA

Kit KDP MK2 per SP2000.....8-11100013
 Montante SP2000.....8-11100026
 Stallonat. pneumatico SP2000D...80125567
 Modulo base PU1500.....8-11100027

Montante PU1500.....8-11100031
 Kit premi-alza talloni.....8-11100030
 Kit montante SP3000.....8-11100122
 Kit SP3000.....8-11100123

CONDIZIONI DI UTILIZZO PREVISTE

Lo smontagomme è stato progettato esclusivamente per montare e smontare pneumatici, utilizzando gli strumenti di cui è dotato secondo quanto descritto in questo manuale.



ATTENZIONE

Ogni altro utilizzo diverso da quello descritto è da considerarsi improprio ed irragionevole.

La macchina è dotata di un sistema di gonfiaggio indipendente dalle altre funzioni sopra descritte. Prestare molta attenzione nel suo utilizzo (leggere il capitolo GONFIAGGIO).

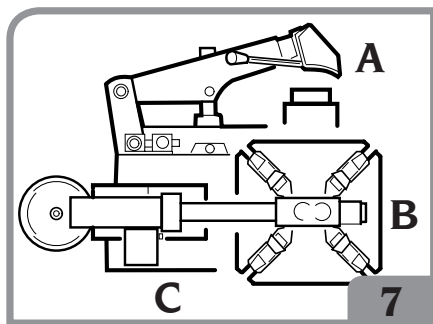

In fig. 7 sono rappresentate le posizioni occupate dall'operatore durante le varie fasi di lavoro:

- A Stallonatura
- B Smontaggio e montaggio
- C Zona gonfiaggio.



ATTENZIONE

L'operazione di ribalto palo deve essere eseguita dalla posizione C di lavoro (fig. 7), tenendo le mani lontano dalle parti in

movimento della macchina.



ATTENZIONE

Per arrestare la macchina in condizioni d'emergenza:

- staccare la spina d'alimentazione elettrica;
- isolare la rete d'alimentazione pneumatica scollegando la valvola d'interruzione (inserto rapido) (fig. 7a).

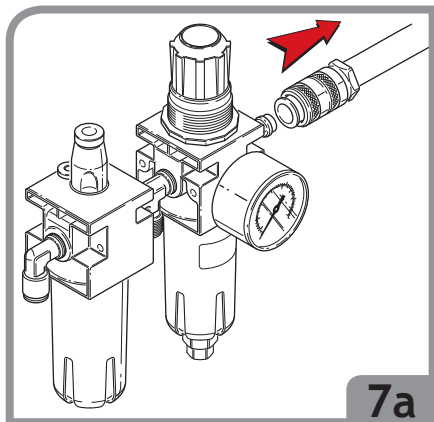

ATTENZIONE

Durante il lavoro è sconsigliato l'uso di attrezzature che non siano originali CORGHI.

PRINCIPALI ELEMENTI DI FUNZIONAMENTO



ATTENZIONE

Imparate a conoscere la vostra macchina: conoscerne l'esatto funzionamento è la migliore garanzia di sicurezza e prestazioni.

Imparate la funzione e la disposizione di tutti i comandi.

Controllare accuratamente il corretto funzionamento di ciascun comando della macchina.

Per evitare incidenti e lesioni, l'apparecchiatura dev'essere installata adeguatamente, azionata in modo corretto e sottoposta a periodica manutenzione.

- 1 Cilindro azionamento braccio verticale
- 2 Pulsante bloccaggio: pulsante a tre posizioni stabili
 - A) Salita
 - B) Discesa
 - C) Bloccato
- 3 Braccio verticale e orizzontale (per il posizionamento dell'utensile di smontaggio/montaggio).
- 4 Utensile leva la leva di montaggio/smontaggio (per lo smontaggio e montaggio del pneumatico dal cerchio).
- 5 Palo mobile ribaltabile.
- 6 Cuneo di bloccaggio (per il bloccaggio del cerchio sull'autocentrante).
- 7 Piatto autocentrante (piattaforma rotante su cui si appoggia la ruota).
- 8 Pedale comando palo mobile (5) (pedale a due posizioni stabili per il ribaltamento del gruppo palo).
- 9 Pedale comando apertura e chiusura cunei di bloccaggio (6) (pedale a tre posizioni stabili per apertura/chiusura avvicinamento cunei).
- 10 Pedale comando stallonatore (pedale a due posizioni per l'azionamento della palette stallonatrice (13)).
- 11 Pedale comando rotazione piatto autocentrante (7) (pedale a tre posizioni):
 - Posizione 0 (stabile) piatto fermo
 - Premuto verso il basso (Posizione instabile) rotazione senso orario.
 - Sollevato (Posizione instabile) rotazione senso antiorario.
- 12 Pedale di gonfiaggio (pedale a due posizioni nel modello STD e a tre posizioni nella versione T.I. che permette

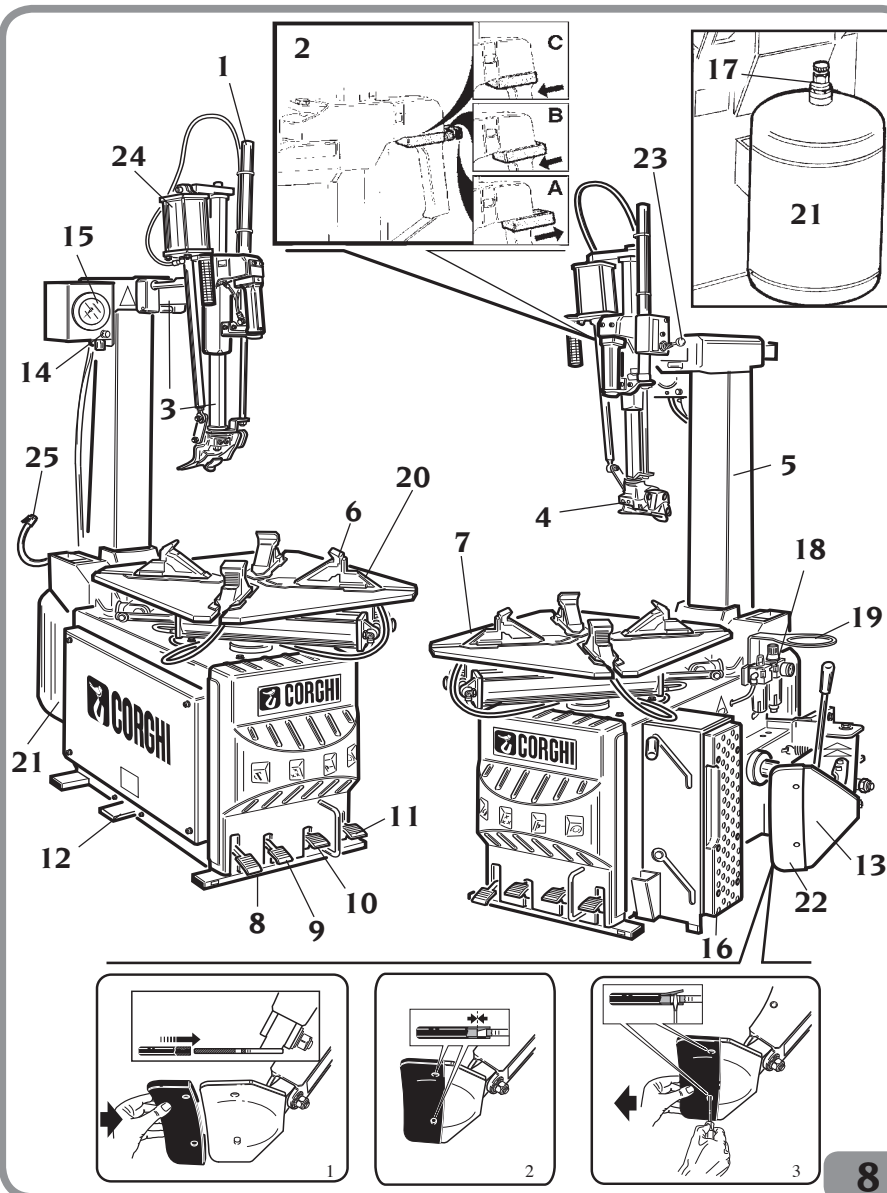

I

8

di gonfiare la ruota attraverso il raccordo Doyfe (21).

- 13 Paletta stallonatrice (paletta mobile per staccare il tallone dal cerchio).
- 14 Pulsante di sgonfiaggio (pulsante che permette di scaricare l'aria in eccesso

all'interno della ruota).

- 15 Manometro (per la lettura della pressione della ruota).
- 16 Appoggio cerchio.
- 17 Valvola di sicurezza (pressione max 12 bar) (solo nella versione T.I.).

- 18 Gruppo filtro Regolatore + Lubrificatore (gruppo che permette di regolare, filtrare deumidificare e lubrificare l'aria di alimentazione).
- 19 Contenitore per grasso.
- 20 Ugelli di gonfiaggio (attraverso gli ugelli un getto d'aria fa espandere i talloni della copertura, per realizzare la tenuta e permettere il gonfiaggio) (solo nella versione T.I.).
- 21 Serbatoio aria (solo nella versione T.I.).
- 22 Protezione paletta.
- 23 Valvola comando torretta LL
- 24 Cilindro movimento unghia
- 25 Raccordo Doyfe (bocchettone da applicare sulla valvola della ruota per il gonfiaggio)



ATTENZIONE

Per le caratteristiche tecniche, le avvertenze, la manutenzione ed ogni altra informazione sul serbatoio aria, consultare il relativo manuale d'uso e manutenzione fornito con la documentazione della macchina.

Legenda etichette di pericolo



Pericolo di schiacciamento.
Non inserire mai nessuna parte del corpo tra paletta stallonatrice, cerchio e appoggio cerchio.



Nella fase di bloccaggio del cerchio sull'autocentrante, non inserire mai le mani fra cuneo di bloccaggio e cerchio.



MAI sostare dietro la macchina.



Durante l'abbassamento della torretta non inserire MAI le mani fra ruota e torretta.

STALLONATURA



AVVERTENZA

In questa fase di lavoro si possono presentare livelli di rumore valutati a 85dB(A). Si consiglia pertanto di indossare una protezione antirumore.

Come stabilire da quale lato della ruota smontare il pneumatico

Fig.9

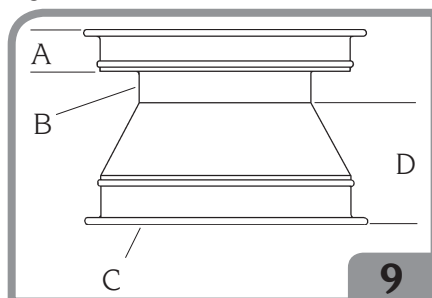

- A Lato stretto - Lato di montaggio del pneumatico
- B Canale del cerchio
- C Ruota
- D Lato lungo - Non è possibile montare un pneumatico da questo lato. I due lati possono essere quasi uguali

ma si usa soltanto il lato stretto per il montaggio e lo smontaggio. Identificare il lato di montaggio della ruota e rovesciare questo lato verso l'alto (verso la torretta di montaggio/smontaggio dello smontagomme).

Istruzioni speciali

Ruote in lega

Sono in commercio cerchi con canale ri-dottissimo o addirittura mancante (questi cerchi non hanno l'approvazione DOT).

Fig.9a

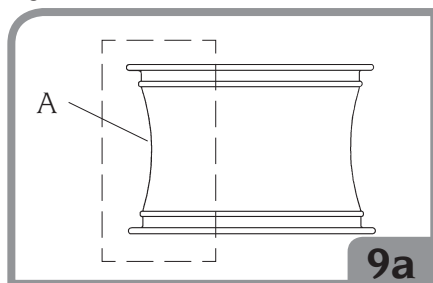

A Canale del cerchio mancante



PERICOLO

In questi casi possono prodursi danni al pneumatico, al cerchio o ad entrambi, con il rischio che il pneumatico esploda sotto pressione provocando gravi lesioni o morte. In caso di montaggio di questi tipi di ruote, è necessario esercitare particolare attenzione.

Ruote europee ad alte prestazioni (curvatura asimmetrica)

Alcune ruote europee presentano curvature e molto accentuate, eccetto in corrispondenza del foro della valvola. Su queste ruote la stallonatura deve essere eseguita in corrispondenza del foro della valvola e sul lato inferiore che superiore.

Fig.9b

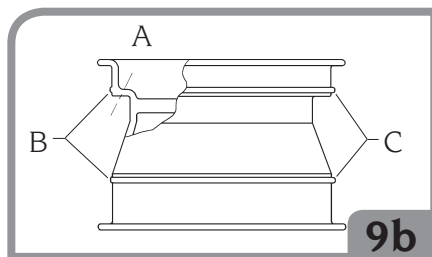

- A Foro valvola
- B Curvatura leggera
- C Curvatura accentuata

Ruote per Corvette, BMW, Lamborghini e altre ruote con "Sistema di segnalazione per bassa pressione"

Alcuni tipi di ruote ad alte prestazioni sono provvisti di un trasmettitore di pressione fissato al cerchio con una cinghia sul lato opposto al foro della valvola. Su queste ruote la stallonatura deve essere eseguita inizialmente in corrispondenza del foro della valvola, sia sul lato inferiore che superiore.

Fig.9c

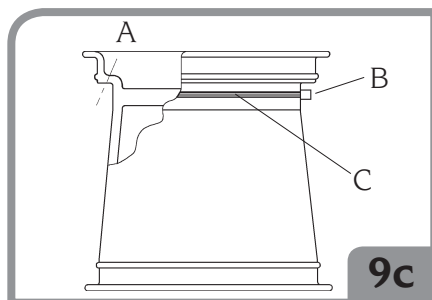

- A Foro valvola
- B Trasmettitore
- C Cinghia di montaggio

Stallonatura

- Sgonfiare completamente il pneumatico togliendo la valvola.

Oltre ad agire sulla leva A fig.10 per regolare l'appoggio cerchio nella posizione richiesta dalla larghezza della ruota da stallonare, bisogna regolare la posizione della paletta tramite il perno, B fig.10a, in base alla

dimensione del pneumatico.

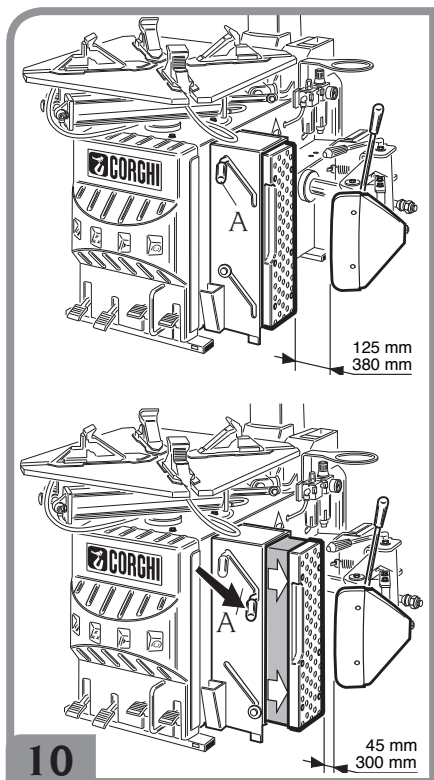

10

EXTENSIBLE ARM

A Standard position

B Large wheels position

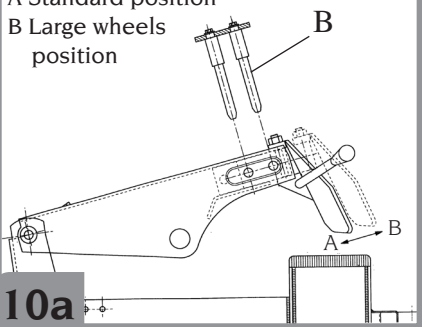

10a

- Posizionare la ruota come indicato in fig. 11 e avvicinare la paletta dello stallonatore al bordo del cerchio.

IMPORTANTE: Durante l'operazione di stallonatura si consiglia di tenere l'autocentrante chiuso (cunei di bloccaggio verso il centro) (A fig. 11).

- Premere il pedale 10 (fig. 11) che aziona lo stallonatore e staccare il tallone.

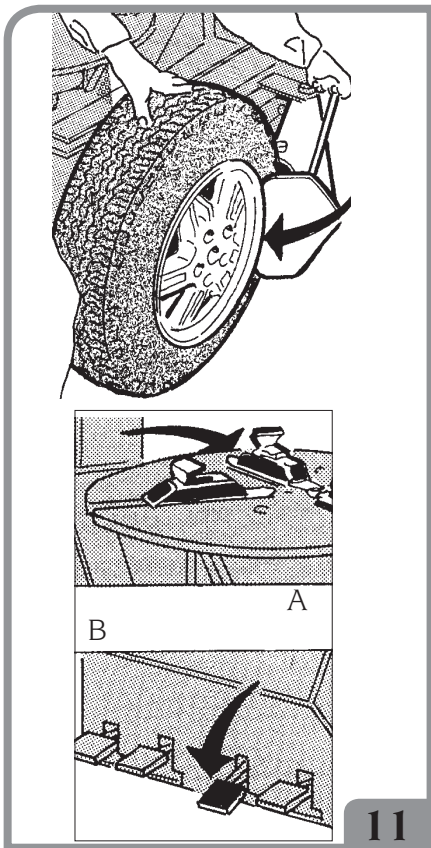

11

Ripetere l'operazione sul lato opposto della ruota.

Può essere necessario stallonare in punti diversi in modo da liberare il tallone completamente.

Una volta staccati i talloni, rimuovere i vecchi pesi d'equilibratura.

- Lubrificare con cura il pneumatico lungo tutta la circonferenza del tallone inferiore e di quello superiore per agevolare lo smontaggio ed evitare danni ai talloni (fig. 12).

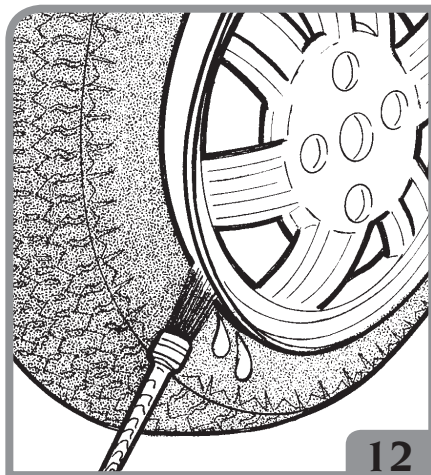

BLOCCAGGIO RUOTA

- Ribaltare indietro il palo tenendo il pulsante in posizione di "bloccato" (fig.13).

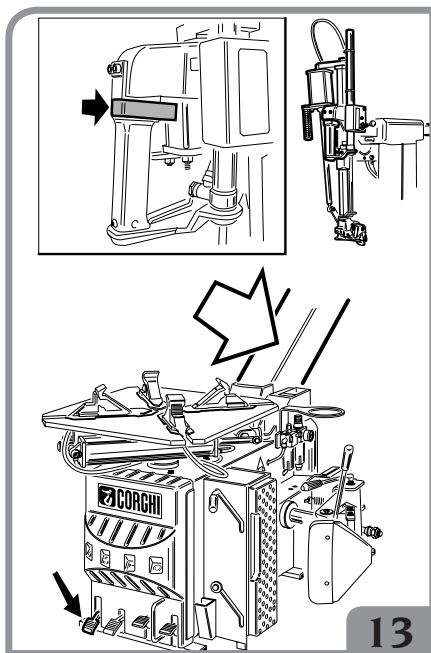

- Predisporre i cunei in posizione aperta o chiusa (fig.14).
- Sistemare la ruota (con la balconata stretta del cerchio verso l'alto) sull'auto-centrante, spingere leggermente verso il basso e azionare il pedale di comando per bloccare la ruota in posizione (fig.14a).

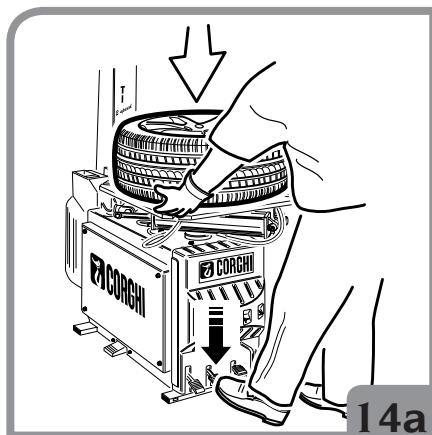

- Riportare il palo in avanti (fig.15).

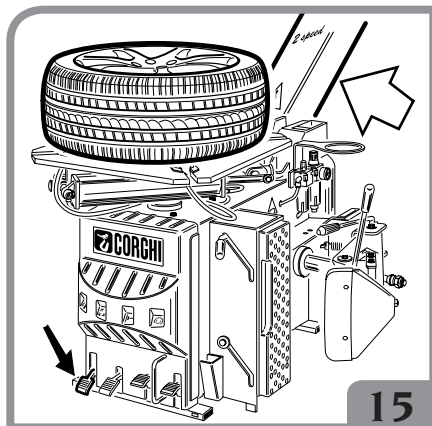

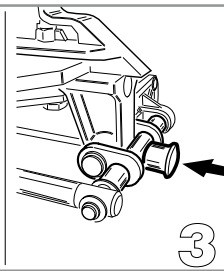
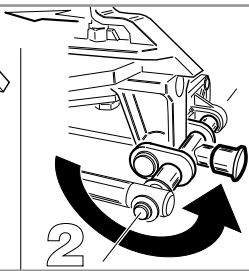
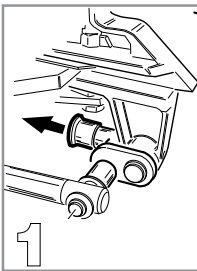
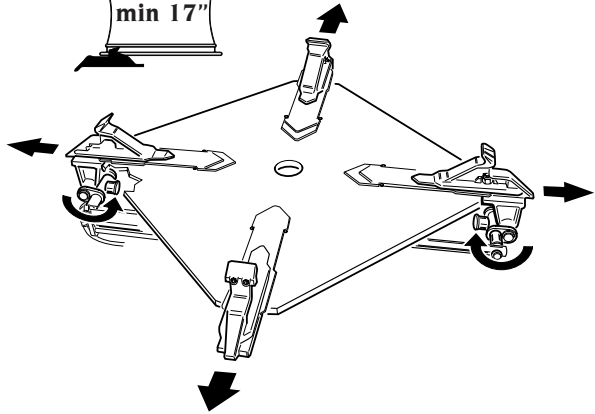
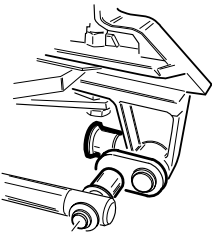
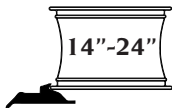
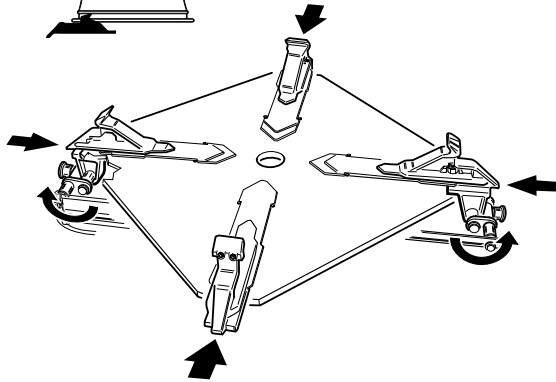
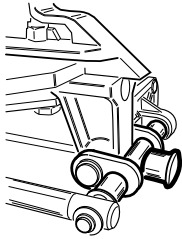
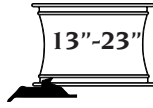

PNEUMATICI CON FIANCO MORBIDO

Smontaggio

- Sbloccare il pulsante di bloccaggio liberando sia il braccio verticale sia quello orizzontale (fig. 15a), per ottenere il posizionamento corretto del dispositivo di montaggio/smontaggio contro il bordo del cerchio (fig. 16).

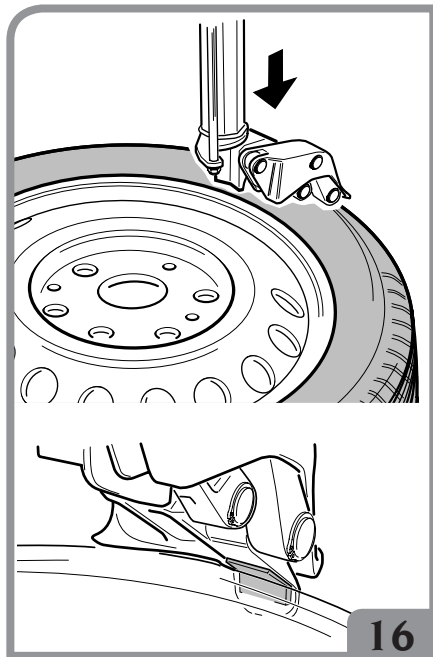
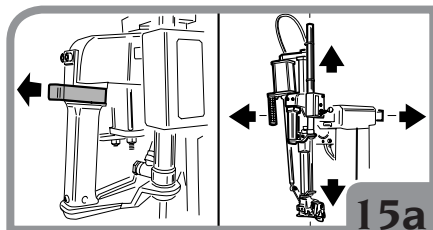

IMPORTANTE: premendo il pulsante si ottiene il bloccaggio simultaneo dei bracci verticale e orizzontale.

- Lo spazio fra cerchio e torretta rimane finché il pulsante è in posizione di bloccaggio. L'operatore può ribaltare liberamente il palo (ad esempio nel caso di smontaggio delle ruote di uguale misura) senza riposizionare la torretta.
- portare verso il basso il comando pneumatico (Fig. 17) in modo da portare l'unghia sotto il tallone (Fig. 17).

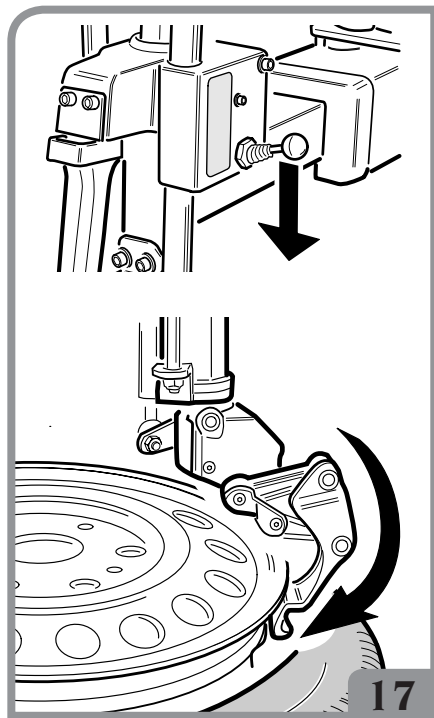

- Nota:** Assicurarsi che il lato inferiore del pneumatico non si sia re-intallato.
- portare verso l'alto il comando pneumatico (Fig. 18) in modo da sollevare il tallone fino a posizionarlo sopra la torretta di smontaggio.
 - Premere il pedale d'azionamento auto-centrante facendo girare la ruota in senso orario. Il tallone superiore sarà automaticamente guidato verso l'alto sopra bordo del cerchio (Fig. 19).

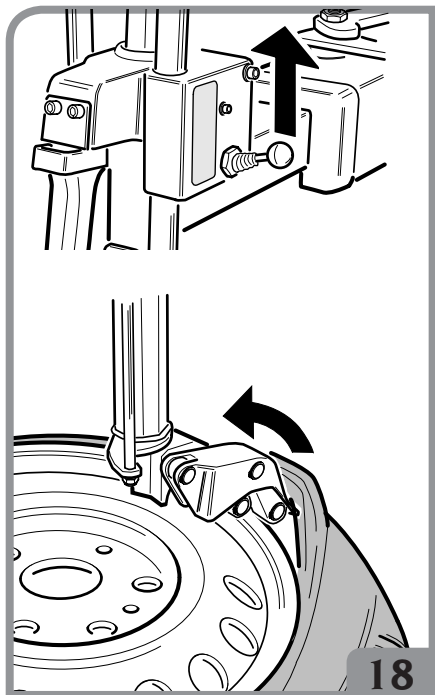

18

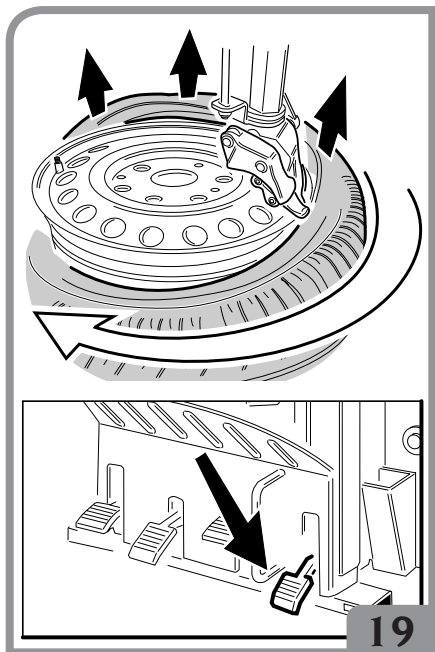

19

NOTA BENE: Con pneumatici con fianco morbido può essere necessario inserire la leva, in dotazione, per facilitare lo smontaggio (fig. 20)

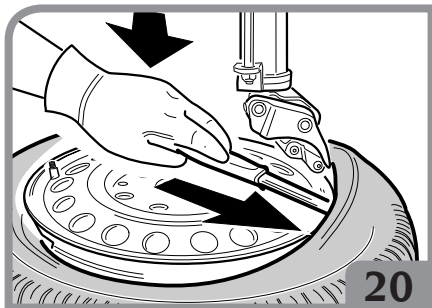

20



AVVERTENZA

Utilizzare la leva impugnandola saldamente.

- Portare manualmente il secondo tallone sopra la torretta, quindi ruotare l'autocentrante in senso orario fino alla completa fuoriuscita del pneumatico dal cerchio.
- Ribaltare il palo indietro.

NOTE: Nel caso di pneumatici con camera d'aria, dopo aver smontato il tallone superiore, ribaltare il palo indietro e togliere la camera d'aria prima di continuare a smontare il tallone inferiore.

La rotazione dell'autocentrante può essere fermata in qualsiasi momento rilasciandone il pedale d'azionamento.

Per la rotazione in senso opposto sarà sufficiente sollevare il pedale.

Montaggio



AVVERTENZA

Verificare sempre la compatibilità fra le dimensioni del pneumatico e quelle del cerchio prima del loro assemblaggio.

- Prima d'iniziare le operazioni di montaggio, lubrificare i talloni (fig.21).

Un tallone lubrificato è più agevole da

montare e rimane protetto da possibili danneggiamenti.

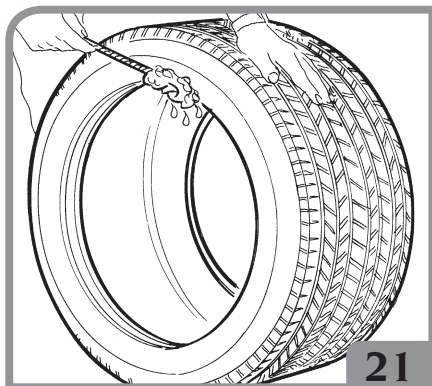

- Assicurarsi che la copertura sia in buono stato e non presenti danneggiamenti.
- Sistemare il pneumatico sul cerchio e ribaltare il palo in avanti.
- Posizionare il tallone inferiore (fig.22) sotto la parte destra della torretta.
- Premere il pedale d'azionamento dell'autocentrante per ottenere la rotazione in senso orario e montaggio.

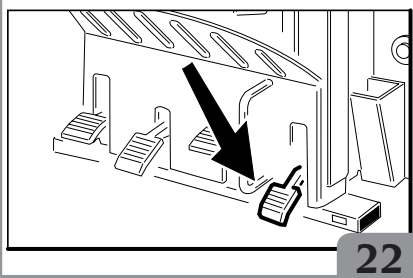
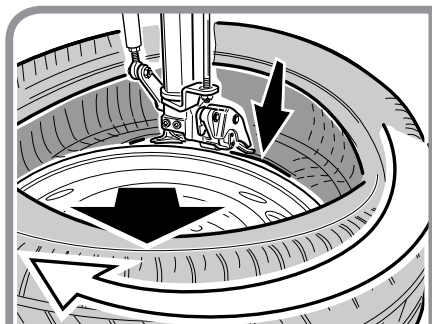

- Sfruttare il canale del cerchio premendo sulla parete destra del pneumatico per ridurre la forza di trazione sul tallone durante la rotazione (fig.22).
- Dopo il montaggio del primo tallone, ripetere le stesse operazioni per il secondo tallone (fig.23).

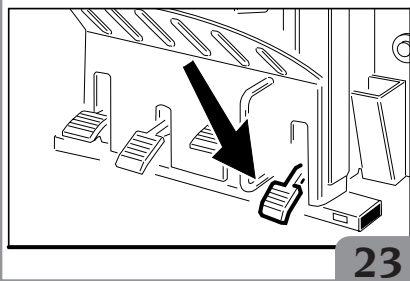
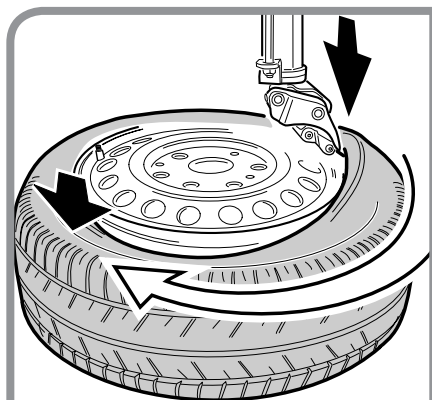

NOTA: Accertarsi che il tallone passi sopra la coda della torretta (Fig. 24)

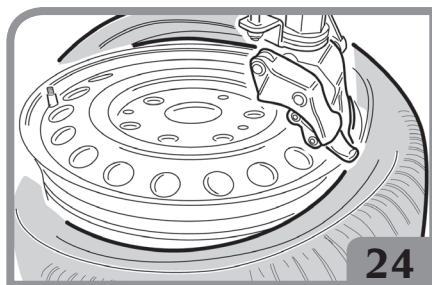

- Ribaltare indietro il palo, liberare la ruota e toglierla dallo smontagomme.

PROCEDURA OMOLOGATA DI SMONTAGGIO E MONTAGGIO PNEUMATICI UHP E RUN FLAT

Per la procedura dettagliata di smontaggio/montaggio di pneumatici UHP e RUN FLAT fare riferimento alle istruzioni del manuale redatto dalla WDK (Associazione Tedesca dell'Industria del Pneumatico).

PNEUMATICI CON FIANCO RIBASSATO

Smontaggio

- Posizionare correttamente l'utensile di smontaggio/mondaggio sul bordo del cerchio (Fig. 25) operando come descritto per le ruote a fianco morbido.

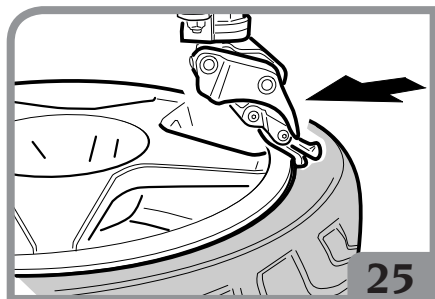

- portare verso il basso il comando pneumatico (Fig. 26) in modo da portare l'unghia sotto il tallone (Fig. 26).

Nota: Assicurarsi che il lato inferiore del pneumatico non si sia re-intallonato.

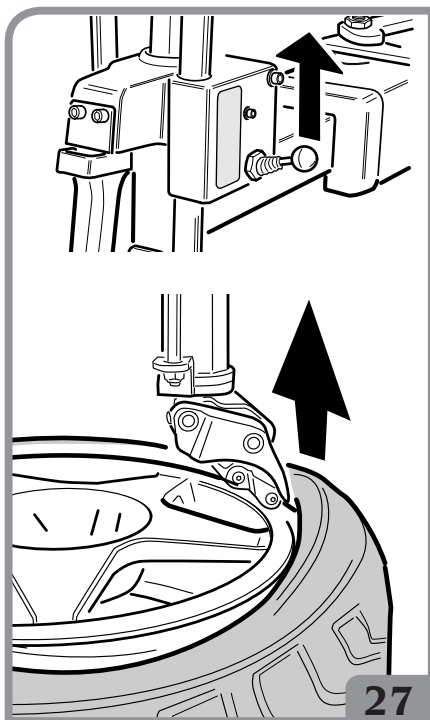
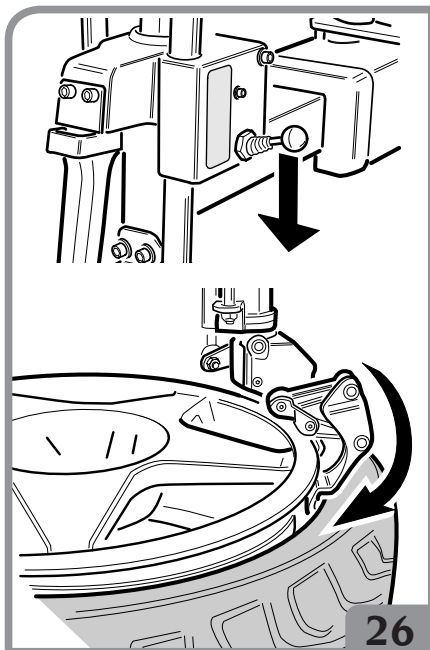

- portare verso l'alto il comando pneumatico (Fig. 27) in modo da sollevare il tallone fino a posizionarlo sopra la torretta di smontaggio.
- Premere il pedale d'azionamento autocentrante facendo girare la ruota in senso orario. Il tallone superiore sarà automaticamente guidato verso l'alto sopra bordo del cerchio (Fig. 28).

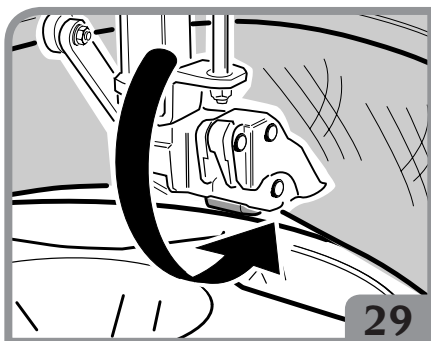
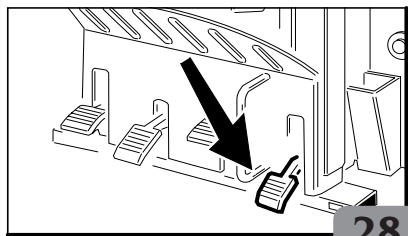
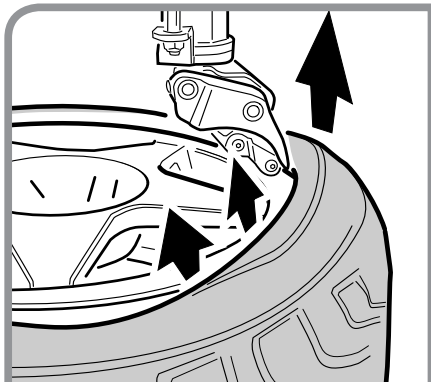

- Portare manualmente il secondo tallone sopra la torretta (Fig. 29), quindi ruotare l'autocentrante in senso orario fino alla

completa fuoriuscita del pneumatico dal cerchio.

- Ribaltare il palo indietro.

NOTA: Operando su ruote larghe (13" - 14") si deve utilizzare il disco SP2000 per sollevare il secondo tallone e portarlo sull'utensile di smontaggio/montaggio (Fig. 30)

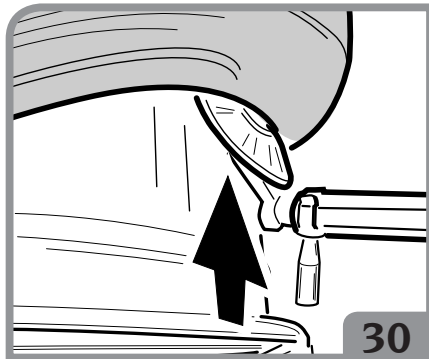

Montaggio



AVVERTENZA

Verificare sempre la compatibilità fra le dimensioni del pneumatico e quelle del cerchio prima del loro assemblaggio.

- Assicurarsi che la copertura sia in buono stato e non presenti danneggiamenti, quindi procedere alla lubrificazione dei talloni (vedi capitolo relativo alle ruote a fianco morbido).
- Sistemare il pneumatico sul cerchio e ribaltare il palo in avanti.
- Procedere al montaggio del tallone inferiore operando come descritto per le ruote a fianco morbido.

Per il montaggio del tallone superiore procedere nel modo seguente:

- Utilizzare il disco SP2000 per creare lo spazio sufficiente per inserire il barabordo e, sul parabordo il morsetto (vedi Fig. 31).

31

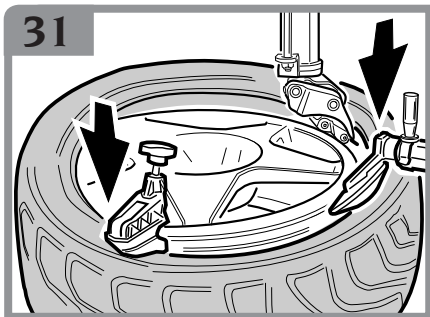

- Ruotare l'autocentrante in senso orario fino al completo inserimento del tallone superiore.

NOTA: Accertarsi che il tallone passi sopra la coda della torretta.

- Ribaltare indietro il palo, liberare la ruota e toglierla dallo smontagomme.

GONFIAGGIO



ATTENZIONE

L'operazione di gonfiaggio è un'azione notoriamente pericolosa. Tale operazione deve essere eseguita secondo le indicazioni sotto riportate.



AVVERTENZA

In questa fase di lavoro si possono presentare livelli di rumore valutati a 85dB(A). Si consiglia pertanto di indossare una protezione antirumore.



ATTENZIONE

Durante l'operazione di intallonatura e gonfiaggio si raccomanda l'uso di occhiali e cuffie antirumore.



PERICOLO

La macchina, anche se limita la pressio-

ne, non garantisce sufficiente protezione in caso di esplosione del pneumatico in fase di gonfiaggio. La mancata osservanza delle seguenti istruzioni rende pericolosa l'operazione di gonfiaggio del pneumatico.



PERICOLO

EVITARE ASSOLUTAMENTE di superare la pressione raccomandata dal fabbricante del pneumatico. I pneumatici possono esplodere se vengono gonfiati oltre questi limiti o possono danneggiarsi gravemente nelle strutture in modo non visibile sul momento. **TENERE LE MANI E TUTTO IL CORPO LONTANI DAL PNEUMATICO DURANTE IL GONFIAGGIO.** Evitare di distrarsi durante questa operazione, e controllare spesso la pressione del pneumatico per evitare un gonfiaggio eccessivo. Lo scoppio del pneumatico può provocare gravi lesioni o perfino la morte.

Gonfiaggio

La macchina è dotata di pedale per il gonfiaggio del pneumatico e di un manometro per la lettura della pressione interna del pneumatico stesso.

- Sbloccare la ruota dai cunei di bloccaggio dell'autocentrante.
- Portare il braccio orizzontale in posizione tutto esteso.
- Abbassare l'asta verticale fino a toccare il cerchione.
- Bloccare il braccio orizzontale e l'asta verticale nelle posizioni sopra descritte fig.32.
- Collegare il raccordo Doyme del tubo di gonfiaggio allo stelo della valvola.

Gonfiare il pneumatico con apposito pedale a brevi intervalli, facendo attenzione che la pressione indicata di volta in volta sul manometro non superi **MAI** i livelli di pressione indicati dalla casa costruttrice del pneumatico.

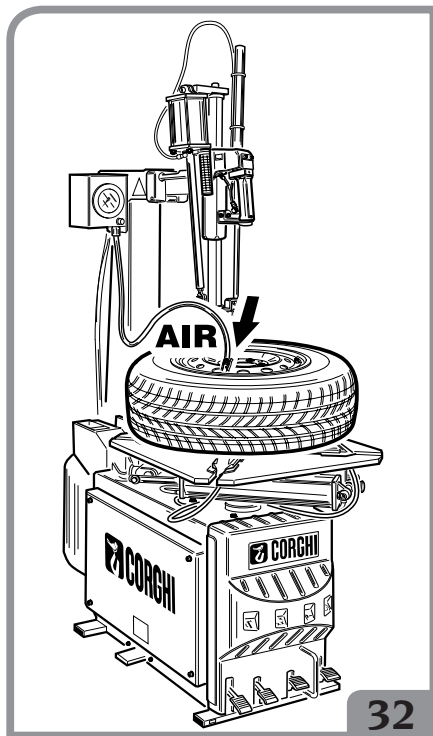

Gonfiaggio delle ruote tubeless (solo per versioni T.I.)

ATTENZIONE

Prima di eseguire le operazioni sotto indicate, verificare sempre che non vi sia sporcizia, polvere od altro sulle griffe in corrispondenza dei fori di fuoriuscita aria.

- Assicurarsi che la ruota sia bloccata sull'autocentrante dalla parte interna.
- Collegare il raccordo Doyfe del tubo di gonfiaggio allo stelo della valvola.
- Sostenere il pneumatico con le mani, creare una piccola fessura fra tallone e bordo inferiore, chiudere il bordo e il tallone superiore.
- Premere a fondo per un breve intervallo

il pedale di gonfiaggio nella posizione di tenuta talloni (fig.33a), il pneumatico si espande e porta i talloni in posizione di tenuta.



- Continuare a premere il pedale in posizione di gonfiaggio (fig.33b) per ottenere la completa intallatura.

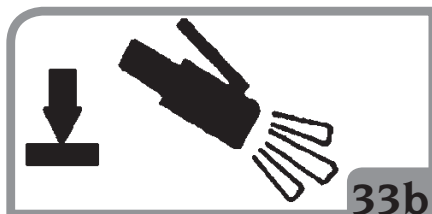

Nota: Per un migliore funzionamento del sistema gonfiatubeless, la pressione di linea deve essere compresa tra gli 8 e i 10 bar.

RICERCA GUASTI

Autocentrante non gira

Filo di linea a massa.

- ➔ Controllare fili.

Motore in corto.

- ➔ Sostituire fusibili
- ➔ Sostituire motore.

Pedale comando rotazione non ritorna in posizione centrale

Molla comando rotta.

- ➔ Sostituire molla comando.

Pedale per stallonatore e pedale per autocentrante non ritornano in posizione

Molla richiamo pedale rotta.

- ➔ Sostituire molla richiamo pedale.

Manca olio nel lubrificatore.

- ➔ Rabboccare con olio SAE20 non detergente nel lubrificatore.

Perde aria all'interno

Perde aria dal rubinetto dalla parte dello stallonatore.

- ➔ Sostituire rubinetto.
- ➔ Sostituire cilindro stallonatore.

Perde aria dal rubinetto dalla parte dell'autocentrante.

- ➔ Sostituire cilindro autocentrante.
- ➔ Sostituire raccordo girevole.

Cilindro stallonatore ha poca forza, non stallona e perde aria

Silenziatore otturato.

- ➔ Sostituire silenziatore

Guarnizioni cilindro logore.

- ➔ Sostituire guarnizioni.
- ➔ Sostituire cilindro stallonatore.

Cilindro stallonatore perde aria dal perno

Guarnizioni di tenuta logore.

- ➔ Sostituire guarnizioni.
- ➔ Sostituire cilindro stallonatore.

Autocentrante non gira in un senso o nell'altro

Invertitore difettoso.

- ➔ Sostituire invertitore.

Cinghia rotta.

- ➔ Sostituire cinghia.

Riduttore bloccato.

- ➔ Sostituire riduttore.

Riduttore rumoroso.

L'autocentrante fa 1/3 di giro, poi si blocca

Riduttore sta grippando.

- ➔ Sostituire riduttore.

L'autocentrante non blocca i cerchi

Cilindro autocentrante difettoso.

- ➔ Sostituire cilindro autocentrante.

Punte dei cunei di bloccaggio logorate.

- ➔ Sostituire cunei di bloccaggio.

Autocentrante fatica a smontare o a montare le ruote

Tensione cinghia inadeguata.

- ➔ Regolare tensione cinghia (fig.34) o sostituirla.

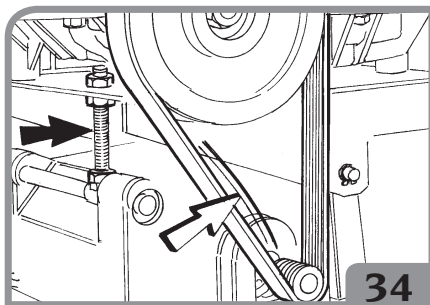

Torretta non si solleva o si alza troppo dal cerchio

Piastrina bloccaggio non registrata.

- ➔ Registrare piastrina.

Braccio verticale si solleva sotto sforzo

Piastrina bloccaggio difettosa.

- ➔ Sostituire piastrina.

Piastrina bloccaggio non registrata.

- ➔ Registrare piastrina.

Durante il ribaltamento del palo, i bracci orizzontale e verticale scivolano a fine corsa

Piastrina bloccaggio difettosa.

- ➔ Sostituire piastrina.

Piastrina bloccaggio non registrata.

- ➔ Registrare piastrina.

I bloccaggi verticale e orizzontale non funzionano

Non passa aria dal rubinetto.

- ➔ Sostituire rubinetto.

Palo non ribalta

Cilindro ribalta palo difettoso.

- ➔ Sostituire cilindro ribalto palo.

Non arriva aria al cilindro.

- ➔ Sostituire rubinetto.

Esce aria dal rubinetto.

- ➔ Sostituire rubinetto o cilindro ribalto palo.

Rubinetto bloccaggio bracci verticale e orizzontale perde aria

Guarnizioni rubinetto difettose.

- ➔ Sostituire rubinetto maniglia.

Cilindretti bloccaggio braccio perdono aria

Pistone o guarnizioni difettosi.

- ➔ Sostituire pistoni e guarnizioni.

Il palo ribalta con violenza o troppo lentamente

Regolatori di scarico starati.

- ➔ Registrare regolatori di scarico.
Lepre: aumento velocità.
Tartaruga: diminuzione velocità.

La lancetta del manometro lettura pressione pneumatici non torna sullo 0

Manometro difettoso o danneggiato.

- ➔ Sostituire il manometro.



ATTENZIONE

Il libretto “Pezzi di ricambio”, non autorizza l'utente ad intervenire sulle macchine ad esclusione di quanto esplicitamente descritto nel manuale d'uso, ma consente all'utente di fornire informazioni precise all'assistenza tecnica, al fine di ridurre i tempi di intervento.

MANUTENZIONE



ATTENZIONE

La CORGHI declina ogni responsabilità in caso di reclami derivati dall'uso di ricambi o accessori non originali.



ATTENZIONE

Non è ammesso alcun tipo di intervento mirato alla variazione del valore di taratura della pressione di funzionamento delle valvole di massima o del limitatore di pressione. Il costruttore declina ogni responsabilità per i danni causati dalla manomissione di suddette valvole.



ATTENZIONE

Prima di procedere a qualsiasi regolazione o manutenzione, scollegare l'alimentazione elettrica e pneumatica della macchina, e accertarsi che tutte le parti mobili siano bloccate.



ATTENZIONE

Non togliere o modificare alcuna parte di questa macchina (eccetto per assistenza).



PERICOLO

Quando si scollega la macchina dalla rete pneumatica, i dispositivi che riportano la targhetta sopra indicata possono rimanere sotto pressione.

Il gruppo filtro regolatore più lubrificatore (FRL), ha la funzione di filtrare l'aria, regolarne la pressione e lubrificarla.

Il gruppo “FRL” sopporta una pressione massima d'ingresso di 18 bar ed ha un campo di regolazione che va da 0.5 a 10bar, tale regolazione può essere modificata tirando la manopola in posizione estratta e ruotandola, al termine della regolazione riportare la manopola nella

posizione di bloccaggio spingendola verso il basso (fig.35a).

La regolazione della portata del lubrificante si ottiene ruotando la vite sull'elemento "L", (fig.35b); normalmente il gruppo viene pre-tarato alla pressione di 10Bar, con lubrificante a viscosità SAE20, in modo da ottenere la fuoriuscita di una goccia di lubrificante, visibile dall'apposita calotta, ogni 4 azionamenti dello stallonatore.

 **PERICOLO**

Prima di procedere a qualsiasi operazione di manutenzione o rabbocco lubrificante, scollegare la macchina dalla linea di alimentazione pneumatica.

Controllare periodicamente il livello del lubrificante attraverso le apposite finestrelle e provvedere al rabbocco come da fig.35c. Rabboccare solo con olio non detergente SAE20 pari 50cc.

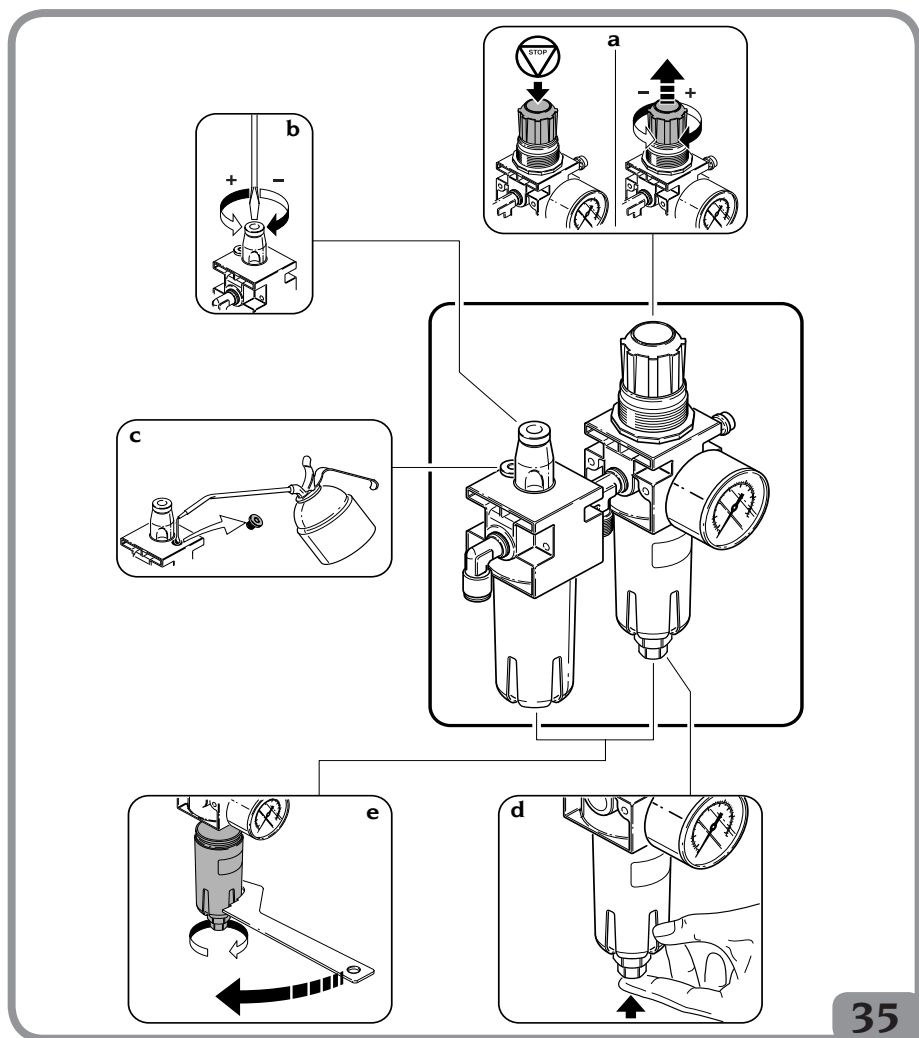

Il filtro regolatore "FR" è dotato di un sistema automatico per lo scarico dall'acqua della condensa, quindi in condizioni di utilizzo normali non necessita di particolare manutenzione, è possibile comunque in qualsiasi momento provvedere allo scarico manuale (fig.35d).

Normalmente non è necessario smontare le tazze, ma per operazioni di manutenzione dopo lunghi periodi di utilizzo si può verificare tale necessità, se non fosse sufficiente l'utilizzo delle sole mani usare l'apposita chiave in dotazione (fig.35e).

Pulire con panno asciutto. Evitare il contatto con solventi.



AVVERTENZA

Tenere pulita la zona di lavoro.

Non usare mai aria compressa, getti d'acqua o diluente per rimuovere sporcizia o residui dalla macchina. Nei lavori di pulizia, operare in modo da impedire, quando ciò sia possibile, il formarsi o il sollevarsi della polvere.

INFORMAZIONI SULLA DEMOLIZIONE

In caso di demolizione della macchina, separare preventivamente i particolari elettrici, elettronici, plastici e ferrosi.

Procedere quindi alla rottamazione diversificata come previsto dalle norme vigenti.

INFORMAZIONI AMBIENTALI

La seguente procedura di smaltimento deve essere applicata esclusivamente alle macchine in cui la targhetta dati macchina riporta il

simbolo del bidone barrato



Questo prodotto può contenere sostanze che possono essere dannose per l'ambiente e per la salute umana se non viene smaltito in

modo opportuno.

Vi forniamo pertanto le seguenti informazioni per evitare il rilascio di queste sostanze e per migliorare l'uso delle risorse naturali.

Le apparecchiature elettriche ed elettroniche non devono essere smaltite tra i normali rifiuti urbani ma devono essere inviate alla raccolta differenziata per il loro corretto trattamento.

Il simbolo del bidone barrato, apposto sul prodotto ed in questa pagina, ricorda la necessità di smaltire adeguatamente il prodotto al termine della sua vita.

In tal modo è possibile evitare che un trattamento non specifico delle sostanze contenute in questi prodotti, od un uso improprio di parti di essi possano portare a conseguenze dannose per l'ambiente e per la salute umana. Inoltre si contribuisce al recupero, riciclo e riutilizzo di molti dei materiali contenuti in questi prodotti.

A tale scopo i produttori e distributori delle apparecchiature elettriche ed elettroniche organizzano opportuni sistemi di raccolta e smaltimento delle apparecchiature stesse.

Alla fine della vita del prodotto rivolgetevi al vostro distributore per avere informazioni sulle modalità di raccolta.

Al momento dell'acquisto di questo prodotto il vostro distributore vi informerà inoltre della possibilità di rendere gratuitamente un altro apparecchio a fine vita a condizione che sia di tipo equivalente ed abbia svolto le stesse funzioni del prodotto acquistato.

Uno smaltimento del prodotto in modo diverso da quanto sopra descritto sarà passibile delle sanzioni previste dalla normativa nazionale vigente nel paese dove il prodotto viene smaltito.

Vi raccomandiamo inoltre di adottare altri provvedimenti favorevoli all'ambiente: riciclare l'imballo interno ed esterno con cui il prodotto è fornito e smaltire in modo adeguato le batterie usate (solo se contenute nel prodotto).

Con il vostro aiuto si può ridurre la quantità di risorse naturali impiegate per la realizzazione di apparecchiature elettriche ed elettroniche, minimizzare l'uso delle discariche per lo smaltimento dei prodotti e migliorare la qualità della vita evitando che sostanze potenzialmente pericolose vengano rilasciate nell'ambiente.

INDICAZIONI E AVVERTENZE SULL'OLIO

Smaltimento olio usato

Non gettare l'olio usato in fognature, cunicoli o corsi d'acqua; raccoglierlo e consegnarlo ad aziende autorizzate per la raccolta.

Spargimento o perdite d'olio

Contenere il prodotto fuoriuscito con terra, sabbia o altro materiale assorbente. La zona contaminata deve essere sgrassata con solventi evitando la formazione e la stagnazione dei vapori e il materiale residuo della pulizia smaltito nei modi previsti dalla legge.

Precauzioni nell'impiego dell'olio

- Evitare il contatto con la pelle.
- Evitare la formazione o la diffusione di nebbie d'olio nell'atmosfera.
- Adottare quindi le seguenti elementari precauzioni igieniche:
 - evitare gli schizzi (indumenti appropriati, schermi protettivi sulle macchine)
 - lavarsi frequentemente con acqua e sapone; non utilizzare prodotti irritanti o solventi che asportano il rivestimento sebaceo della pelle
 - non asciugarsi le mani con stracci sporchi o unti
 - cambiarsi gli indumenti se sono impregnati e, in ogni caso, alla fine del lavoro
 - non fumare o mangiare con le mani unte
- Adottare inoltre le seguenti misure di prevenzione e protezione:
 - guanti resistenti agli oli minerali, felpati

internamente

- occhiali, in caso di schizzi
- grembiuli resistenti agli oli minerali
- schermi protettivi, in caso di schizzi

Olio minerale: indicazioni di pronto soccorso

- Ingestione: rivolgersi al presidio medico con le caratteristiche del tipo di olio ingerito.
- Inalazione: in caso di esposizione a forti concentrazioni di vapori o nebbie, trasportare il colpito all'aria aperta e in seguito al presidio medico.
- Occhi: irrigare abbondantemente con acqua e rivolgersi al più presto al presidio medico.
- Pelle: lavare con acqua e sapone.

MEZZI ANTI INCENDIO DA UTILIZZARE

Per la scelta dell'estintore più adatto consultare la seguente tabella.

Materiali secchi

Idrico	SI
Schiuma	SI
Polvere	SI*
CO ₂	SI*

Liquidi infiammabili

Idrico	NO
Schiuma	SI
Polvere	SI
CO ₂	SI

Apparecchiature elettriche

Idrico	NO
Schiuma	NO
Polvere	SI
CO ₂	SI

SI* Utilizzabile in mancanza di mezzi più appropriati o per incendi di piccola entità.



ATTENZIONE

Le indicazioni di questa tabella sono di carattere generale e destinate a servire come guida di massima agli utilizzatori. Le possi-

bilità di impiego di ciascun tipo di estintore devono essere richieste al fabbricante.

GLOSSARIO

Gonfiatubeless

Sistema di gonfiaggio che facilita il gonfiaggio dei pneumatici tubeless.

Intallonatura

Operazione che si ottiene nella fase di gonfiaggio e garantisce un perfetto centraggio tra tallone e bordo cerchio.

Regolatore di scarico

Raccordo che permette di regolare il passaggio dell'aria.

Stallonatura

Operazione che consente di staccare il tallone del pneumatico dal bordo del cerchio.

Tallone

Bordo della copertura a contatto col cerchio.

Tubeless

Pneumatico a pressione d'aria.

SCHEMA ELETTRICO GENERALE

Smontagomme 1Ph (Fig. 36)

XSI	Presa di alimentazione
QSI	Invertitore
MI	Motore
RI	Resistenza
CI	Condensatore

Smontagomme 100-115-200-230V DV (Fig. 38)

XSI	Presa di alimentazione
API	Scheda motore singola / doppia velocità
MI	Motore
SQ1	Microinterruttore doppia velocità
SQ2	Microinterruttore (rotazione senso ORARIO)
SQ3	Microinterruttore (rotazione senso ANTIORARIO)

Smontagomme 3Ph (Fig. 39)

XSI	Presa di alimentazione
QSI	Invertitore
MI	Motore

SCHEMA IMPIANTO PNEUMATICO

1	Giunto innesto rapido
2	Gruppo filtro regolatore
3	Pedale di gonfiaggio
4	Pistola di gonfiaggio
5	Pulsante di sgonfiaggio
6	Manometro
7	Valvola traslazione palo
8	Valvola autocentrante
9	Valvola stallonatore
10	Cilindro stallonatore
11	Cilindro autocentrante dx
12	Cilindro autocentrante sx
13	Cilindro ribaltamento palo
14	Valvola maniglia bloccaggio
15	Cilindro bloccaggio anteriore
16	Cilindro bloccaggio posteriore
17	Cilindro traslazione palo
18	Raccordo girevole
19	Valvola da sparo
20	Serbatoio
21	Valvola di sovrappressione
22	Valvola 5/2 NA
23	Cilindro movimento utensile
32	Gruppo limitatore per gonfiaggio

TRANSLATION OF ORIGINAL INSTRUCTIONS

TABLE OF CONTENTS

INTRODUCTION	34
TRANSPORT, STORAGE AND HANDLING	34
Equipment transport conditions	34
Machine storage and shipping specifications	35
Handling	35
UNPACKING / ASSEMBLY	35
HOISTING/HANDLING	37
INSTALLATION CLEARANCES	37
Work environment conditions	38
ELECTRICAL AND PNEUMATIC HOOK-UP	38
SAFETY REGULATIONS	39
TYRE CHANGER DESCRIPTION	40
TECHNICAL DATA	40
OVERALL DIMENSIONS	41
OPTIONAL ACCESSORIES	41
SPECIFIED CONDITIONS OF USE	41
MAIN WORKING ELEMENTS OF THE MACHINE	42
Danger warning decals	44
BEAD BREAKING	44
Deciding from which side of the wheel the tyre must be demounted	44
Special instructions	44
Bead breaking	45
CLAMPING THE WHEEL	47
TYRES WITH SOFT WALLS	48
Demounting	49
Mounting	50
APPROVED UHP AND RUN FLAT TYRE DEMOUNTING AND MOUNTING PROCEDURE	52
LOW PROFILE TYRES	52
Demounting	52
Mounting	53
INFLATION	54
Inflating procedure	54
Inflating tubeless tyres (TI versions only)	55
TROUBLESHOOTING	55
MAINTENANCE	57
INFORMATION ABOUT SCRAPPING	59
ENVIRONMENTAL INFORMATION	59
INFORMATION AND WARNINGS CONCERNING HYDRAULIC FLUID	60
FIREFIGHTING MEANS USABLE	60
GLOSSARY	61
GENERAL ELECTRIC LAYOUT DIAGRAMS	61
PNEUMATIC SYSTEM DIAGRAM	61

UK

INTRODUCTION

The purpose of this manual is to provide the owner and machine operator with effective, safe instructions for the operation and maintenance of the tyre changer.

Following these instructions carefully will ensure that the machine gives you the effective and long-lasting service that has always distinguished our products, contributing considerably to making you job easier.

The following paragraphs define the levels of danger, associated with the warning captions found in this manual:

DANGER

Immediate danger, causing serious injury or death.

WARNING

Danger or unsafe procedures that could cause serious injury or death.

WARNING

Danger or unsafe procedures that could cause minor injury or material damage.

Read these instructions carefully before powering up the equipment. Keep this manual and all illustrative material supplied with the machine in a folder near the tyre changer, where it is readily accessible for consultation by the machine operator.

The technical documentation supplied is considered an integral part of the machine; in the event of sale all relative documentation must remain with the equipment.

The manual is only to be considered valid for the machine of the model and serial number indicated on the nameplate applied to it.



WARNING

Adhere to the contents of this manual: the operator will be entirely responsible in the event of any use of the equipment that is not specifically described in this manual.

Note

Some of the illustrations in this manual have been taken from photographs of prototypes; standard production machines may vary in some respects.

These instructions are for the attention of personnel with basic mechanics skills. We have therefore condensed the descriptions of each operation by omitting detailed instructions regarding, for example, how to loosen or tighten the fixing devices on the machine. Do not attempt to carry out procedures which exceed your level of proficiency, or which you do not have experience with. If in need of assistance, contact an authorised assistance centre.

TRANSPORT, STORAGE AND HANDLING

Equipment transport conditions

The tyre changer must be transported in its original packaging and stowed in the position shown on the packaging itself.

- Packaging dimensions:

- width 800 mm
- depth 1140 mm
- height 970 mm

- Packaging weight:

- STD version
in cardboard 259 Kg
in wood 269 Kg
- TI version
in cardboard 273 Kg.....
in wood 283 Kg

Machine storage and shipping specifications

Temperature range: -25° - +55°C.

WARNING

To avoid damage, never place other items on top of the packaging.

Handling

To move the packing, insert the tines of a fork-lift truck into the slots on the base of the packing itself (pallet) (fig.1).

Before moving the machine, refer to the HOISTING AND HANDLING chapter.

WARNING

Keep the original packaging; it could be useful in the future for machine transfer.

UNPACKING / ASSEMBLY



WARNING

Take the utmost care when unpacking, assembling, hoisting and installing the machine as described below.

Failure to observe these instructions can damage the machine and compromise the operator's safety.

- Remove the upper part of the packing and make sure that the machine has not suffered damage in transit; identify the points at which the machine is anchored to the pallet.
- The machine comprises five main units (fig.1):
 - 1 head
 - 2 column guard
 - 3 box with pressure gauge
 - 4 air tank (TI version only)
 - 5 body
 - 6 LL head control valve
 - 7 handle + cylinder mount
- After removing the tower I, it is advisable to place it in a horizontal position to prevent

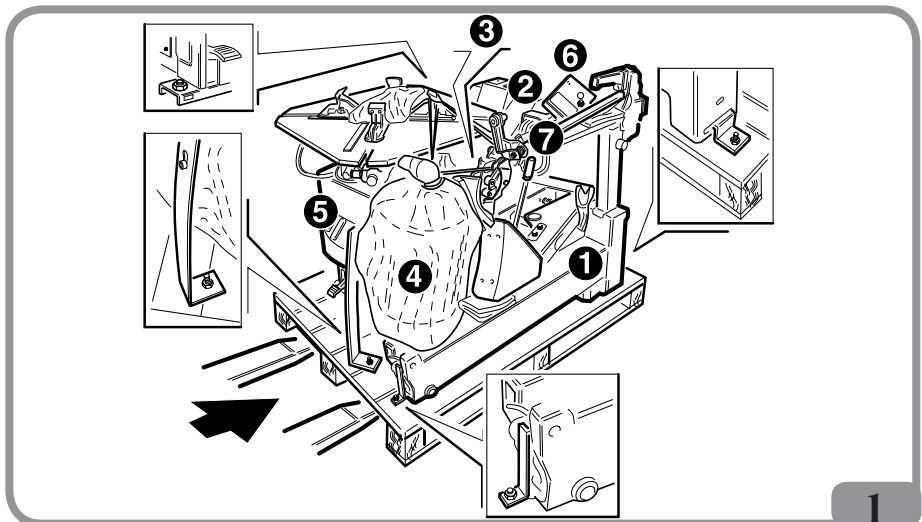

UK

it from falling and getting damaged.

Assemble the different parts of the machine (Fig. 2):

- Remove the side cover.
- Insert the air pipe G, into hole A behind the column tilting cylinder.
- Assemble head I, insert pin B into hole C and lock it with the screw and washer D.
- Insert pin E into hole F and in the U-bolt F1 of the column tilting cylinder and lock it with ring M.
- Connect pipe G to the intermediate union connected to the column lifting valve H.
- Assemble the box with pressure gauge 3 on column I and lock it with the screw and washer S.
- Assemble the column guard 2 and lock it with the screws and washers L.
- Fit the hose connector of the tank 4 into hose Q, fasten the tank 4 to the machine with nuts and washers R, and tighten the clamp O onto the hose Q (**TI version only**).
- Open the bead breaker arm Z.
- Insert the spacer pad U on the bead breaker cylinder pin V, re-close the bead breaker arm by making the bead breaker cylinder pin pass through the adjustable block.
- The T nut is to be screwed on to bead break cylinder pin V only when the machine is installed and hooked up to the compressed air line. Tighten the nut T until P is 3-4mm.

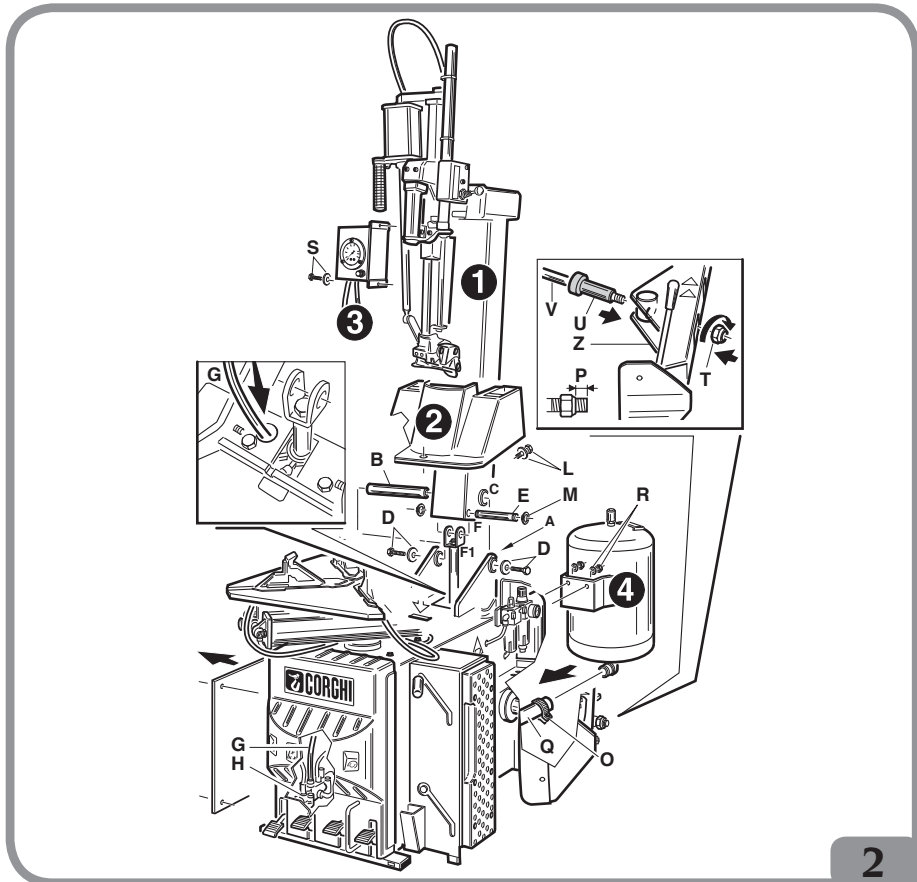

- install the LL head control valve and the handle + cylinder mount, then connect the air supply hoses. (see Fig. 2a)

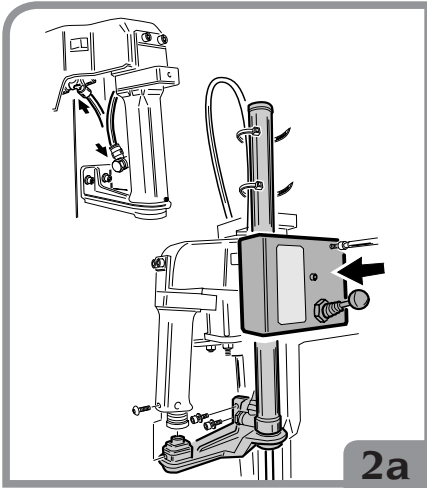

HOISTING/ HANDLING

In order to remove the machine from the pallet, hook it as shown in fig.3.

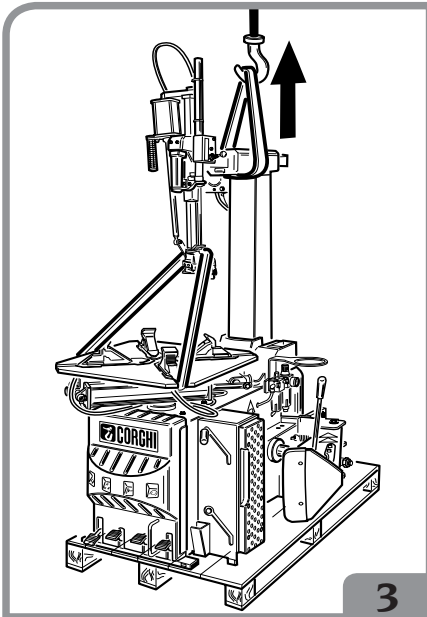

This hoisting point must be used whenever you need to change the installation position of the machine. Do not attempt to move the machine until it has been disconnected from the electricity and compressed air supply systems.

INSTALLATION CLEARANCES



WARNING

The regulations in force concerning safety at work must be complied with when choosing the installation position.

IMPORTANT: for the correct and safe operation of the machine, the lighting level in the place of use should be at least 300 lux.



WARNING

If the machine is installed outdoors, it must be properly sheltered under a roof.

Install the tyre changer in the chosen work position, complying with the minimum clearances shown in fig.4.

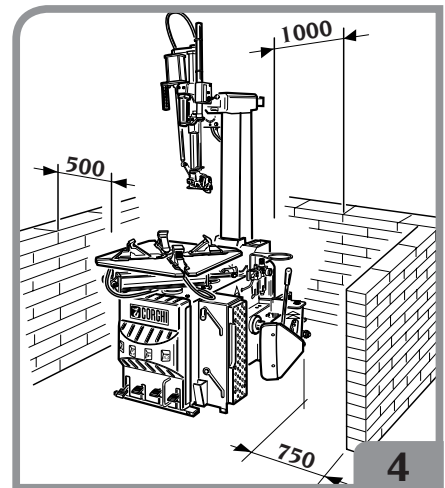

UK

Work environment conditions

- Relative humidity from 30% to 95% without condensation.
- Temperature range from 0°C to 50°C.



WARNING

Use of the machine in a potentially explosive atmosphere is not permitted.

ELECTRICAL AND PNEUMATIC HOOK-UP



WARNING

All operations required for the electrical hook-up of the machine to the power supply must be carried out exclusively by qualified personnel.

- The dimensions of the electric hook-up used must be suitably sized in relation to:
- the electric power consumption of the machine specified on the relative machine data plate.
- the distance between the machine and the power supply hook-up point, to ensure that voltage drops under full load do not exceed 4% (10% during start-up) relative to the rated voltage indicated on the specifications plate.

The operator must:

- fit a power plug onto the power cable in compliance with applicable legislation
- connect the machine to its own dedicated power supply outlet equipped with a specific type A or B differential circuit-breaker (with sensitivity of 30 mA).

IMPORTANT: only the specified type A and B security breakers will be tripped correctly in response to all the failure currents which may occur on the machine.

- install protection fuses on the power line that are suitably sized in accordance with the indications given in the general electrical

layout diagram included in this manual

- ensure that the workshop electrical system includes a functional grounding circuit.

- to prevent unauthorised use of the machine, always disconnect the mains plug when the machine is not used (switched off) for extended periods of time.
- if the machine is connected directly to the power supply by means of the main electrical panel and without the use of a plug, install a key-operated switch or suitable lock-out device to restrict machine use exclusively to qualified personnel.

For correct machine operation the compressed air supply line must provide a pressure range from no less than 8 bar to no more than 16 bar.

NOTE

The machine is equipped with a pressure regulator set at 10 bar (standard machine operation). When working with easily deformable rims (such as vintage car wheels, for example) we recommend temporarily lowering the pressure to 7 - 8 bar.



WARNING

An effective earth connection is essential in order for the machine to function correctly.

NEVER connect the grounding line to gas or water lines, to telephone wires, or to other non-suitable objects.

Before making the electrical and pneumatic hook-ups, make sure that the machine is configured as described below (fig.5):

- pedals A and B (if present) in fully depressed position.
- column C vertical (not tilted).

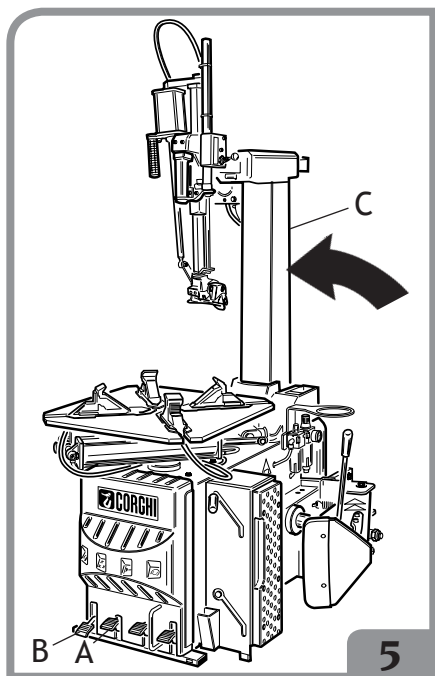

SAFETY REGULATIONS

The equipment is intended for professional use only.



WARNING

The machine may only be operated by one operator at a time.



WARNING

Failure to observe the instructions and danger warnings may result in serious injury to operators and any other persons in the vicinity. Do not start the machine before reading and understanding all the indications of danger, attention and warning contained in this manual.

The correct use of this machine requires a qualified and authorised operator. This

operator must be able to understand the manufacturer's written instructions, be suitably trained and be familiar with the safety procedures and regulations. Operators are forbidden from using the machine under the influence of alcohol or drugs that could affect his/her physical and mental capacity.

The following conditions are essential under any circumstances:

- Be able to read and understand all the information in this manual.
- Have a thorough knowledge of the capabilities and features of this machine.
- Keep unauthorised persons well clear of the area of operations.
- Make sure that the machine has been installed in compliance with established legislation and standards.
- Make sure that all machine operators are suitably trained, that they are capable of using the machine correctly and that they are adequately supervised during their work.
- Never leave nuts, bolts, tools or other equipment on the machine to avoid the risk that they could become entrapped between moving parts during work.
- Do not touch power lines or the inside of electric motors or other electrical equipment until the power has been disconnected and locked out.
- Read this manual carefully and learn how to use the machine correctly and safely.
- Always keep this operator's manual in a place where it can be readily consulted when working with the machine and consult it whenever you are in need of confirmation or explanations.



WARNING

Do not remove or deface the Warning, Caution or Instruction decals. Replace any missing or illegible decals. Missing or damaged decals can be obtained at your nearest Corghi S.p.A. dealer.

- When using and servicing the machine, observe the standardised industrial accident prevention regulations for high voltages.

UK

- Any unauthorised alterations made to the machine automatically release the manufacturer from any liability in the case of damage or accidents attributable to such alterations. Specifically, tampering with or removal of the machine safety devices is a breach of the regulations relating to Safety at Work.



WARNING

When operating or servicing the equipment, tie back long hair and do not wear loose-fitting clothes, ties, necklaces, rings or wristwatches which could become tangled in moving parts.

TYRE CHANGER DESCRIPTION

The A 2025LL is an electro-pneumatic tyre changer.

The machine is compatible with any type of drop-centre single-piece rims with the dimensions and weights indicated in the paragraph TECHNICAL DATA.

The sturdily constructed machine operates with the wheel in a vertical position for bead breaking and in a horizontal

position for mounting and demounting tyres. All functions are controlled by the operator via pedals and hand-operated valves and levers.

TECHNICAL DATA

- Turntable clamping capacity
 - internal clamping..... from 13"
 - external clamping..... from 10" to 24"
- Rim width from 3.5" to 14"
- Maximum tyre diameter... 1100 mm (43")
- Maximum tyre width 360 mm (14")
- Bead breaker aperture:
 - normal position....from 45 mm to 300 mm
 - racing position..from 125 mm to 380 mm
- Bead breaking force.. 15000 N (pressure 10 bar)
- Power supply voltage
 - single-phase ... 115-230±10%Volt 50/60Hz
 - three-phase 230-400±10%Volt 50/60Hz
 - DV 230±10%Volt 1ph 50/60Hz
- Operating pressure8 - 10 bar
- Weight..... 244 Kg (TI version 258 Kg)
- Noise levels in operating conditions ≥ 70 dB (A)

Model	Motor rating	kW	Rotation speed rpm	Torque Nm	Weight of electric/ electronic part kg
A2025LL	400Volt/3ph 50Hz	0.75	8.5	1200	11.5
	200/230Volt/3ph 60Hz	0.75	8.5	1200	11.5
	200/230Volt/3ph 50Hz	0.75	8.5	1200	11.5
	200/230Volt/1ph 50Hz	0.75	8.5	800	11.5
	200/230Volt/1ph 60Hz	0.75	8.5	800	11.5
	115Volt/1ph 60Hz	0.75	8.5	800	11.5
	200/230Volt/1ph 50/60Hz DV	0.75	6-15	1200	10.2
	AIR MOTOR	/	6.5	800	/

OVERALL DIMENSIONS

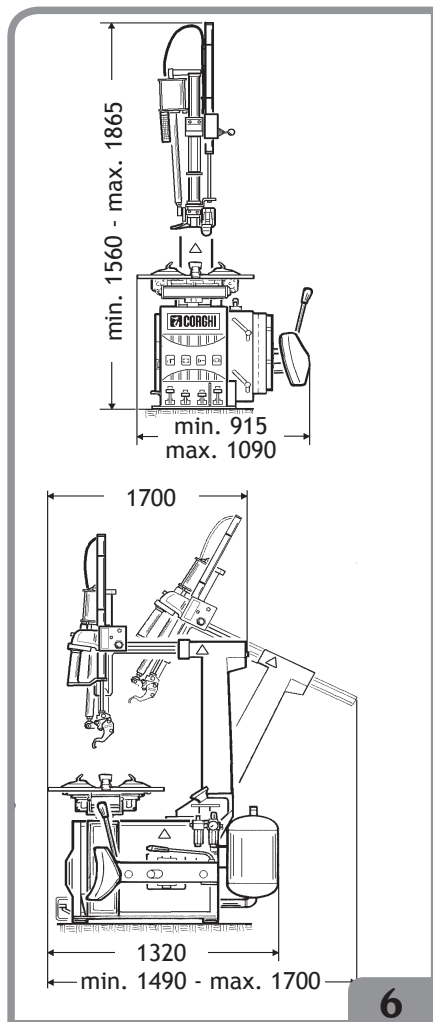

OPTIONAL ACCESSORIES

KDP MK2 Kit for SP2000.....	8-11100013
SP2000 column	8-11100026
SP2000D pneumatic bead breaker ...	801255567
PU1500 base module.....	8-11100027

PU1500 column.....	8-11100031
Bead pressing-lifting kit.....	8-11100030
SP3000 column kit.....	8-11100122
SP3000 kit.....	8-11100123

SPECIFIED CONDITIONS OF USE

This tyre changer has been designed exclusively for mounting and demounting tyres, using the tools with which they are equipped as described in this manual.



WARNING

Any use other than those described in this manual is to be considered improper and unreasonable.

The machine is equipped with an inflation system independent of all the other functions described above. Take great care when using it (read the INFLATION chapter).

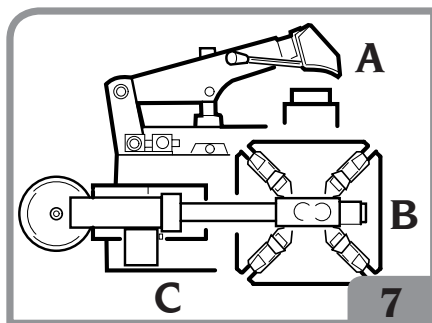

Figure 7 shows the operator's positions during the various work phases:

- A Bead breaking
- B Tyre demounting and mounting
- C Inflation area.



WARNING

Column tilting must be performed from work position C (fig. 7), keeping the hands away from moving machine parts.

UK



WARNING

To stop the machine in an emergency:

- disconnect the power supply plug;
- isolate the compressed air line by disconnecting the shutoff valve (quick-release connector) (fig. 7a).

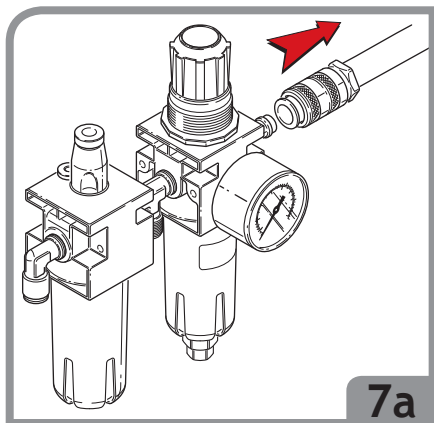

WARNING

Use only original CORGHI tools and equipment.

MAIN WORKING ELEMENTS OF THE MACHINE



WARNING

Get to know your machine: knowing exactly how the machine works is the best way to guarantee safety and machine performance.

Learn the function and location of all commands.

Carefully check that all controls on the machine are working properly.

The machine must be installed properly, operated correctly and serviced

regularly in order to prevent accidents and injuries.

- 1 Vertical arm actuator cylinder.
- 2 Clamping button: three position button.
 - A) Up
 - B) Down
 - C) Locked
- 3 Vertical and horizontal arm (to position the mounting/ demounting tool).
- 4 'Leva la leva' (Without lever) mounting/ demounting tool (for mounting and demounting tyre onto/from rim).
- 5 Tilting movable column.
- 6 Clamp gripper (secures the rim to the turntable).
- 7 Turntable (rotary platform supporting the wheel).
- 8 Movable column control pedal (5) (two-position pedal for tilting the column unit)
- 9 Clamp gripper (6) aperture/closure pedal (three-position pedal for opening/closing rim clamps).
- 10 Bead breaker pedal (two-position pedal for operating bead breaking shoe (13).
- 11 Turntable (7) rotation control pedal (three-position pedal):
 - Position 0 (stable) turntable stationary
 - Pressed downwards (self-returns to centre when released), rotate clockwise.
 - Lifted (self-returns to centre when released), rotate anti-clockwise.
- 12 Inflation pedal (two-position pedal on STD model, three-position pedal on TI version, used to inflate tyre via Doyle connector (21)).
- 13 Bead breaker shoe (mobile shoe for detaching bead from rim).
- 14 Deflation button (button for releasing excess air from tyre).
- 15 Pressure gauge (reads tyre pressure).
- 16 Rim support.
- 17 Safety relief valve (max. pressure 12

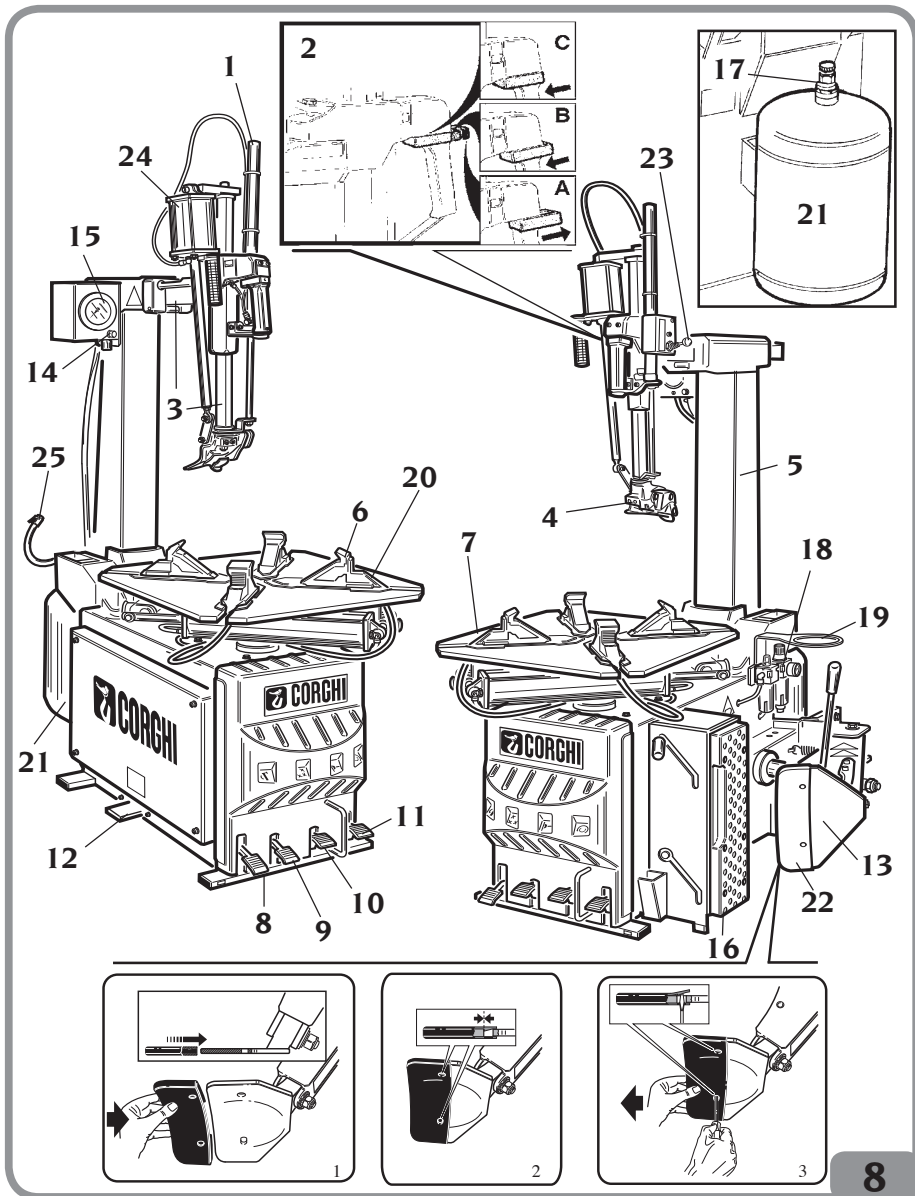

UK

8

bar) (TI versions only).

18 Filter/Regulator + Lubricator Unit (regulates pressure and filters, dehumidifies and lubricates compressed air).

19 Grease container.

20 Inflation nozzles (air introduced through these nozzles pushes the beads outward to form a seal and permit inflation) (TI version only).

21 Air tank (TI version only).

- 22 Shoe guard.
- 23 LL head control valve
- 24 Hook actuator cylinder
- 25 Doyfe connector (fits onto tyre valve for inflation)



WARNING

For technical characteristics, warnings, maintenance instructions and all other information concerning the air tank, consult the relative usage and maintenance manual provided with the machine documentation.

Danger warning decals



Risk of crushing.
Never insert body parts between the bead breaking shoe, rim and rim support.



When locking the rim on the turntable, never insert your hands between the rim and the clamp gripper.



NEVER stand behind the machine.



NEVER insert your hands between the wheel and the head when lowering the head.

BEAD BREAKING



WARNING

Noise levels may reach 85 dB(A) during this procedure. Therefore we advise operators to wear hearing protection devices.

Deciding from which side of the wheel the tyre must be demounted

Fig. 9

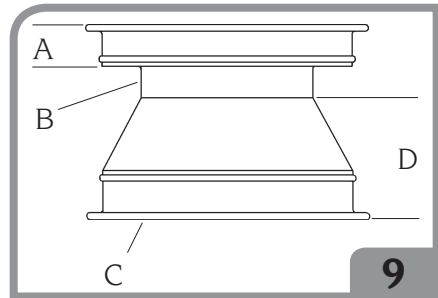

- A Narrow side - Side for mounting the tyre
 - B Rim well
 - C Wheel
 - D Wider side - You cannot mount tyres from this side
- The two sides may be almost identical, but only the narrow side serves for tyre mounting and demounting

Identify the side for tyre mounting and make sure that this side is facing upward when you install the tyre on the table top (i.e. facing toward the mount/demount head)

Special instructions

Alloy wheels

Some alloy wheels on the market have minimal rim wells or are even completely

without rim wells (these wheels are not DOT approved).

Fig.9a

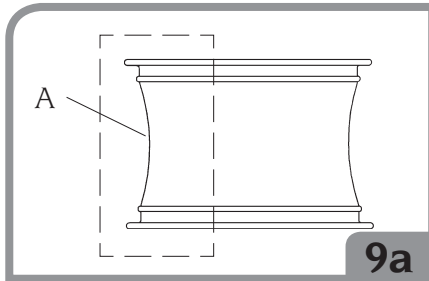

A No rim well



Working with this type of tyre may result in damage to the tyre, rim or both. As a consequence, there is a risk of the tyre exploding under pressure, causing serious injury or even death. When mounting tyres on this type of wheel, use the utmost caution.

European style high performance wheels (asymmetrical curvature)

Some European wheels have very pronounced curves on the rim edge, except in the area of the valve hole. On this type of wheel bead, breaking must be performed in correspondence with the valve hole and on the lower and upper side of the wheel.

Fig.9b

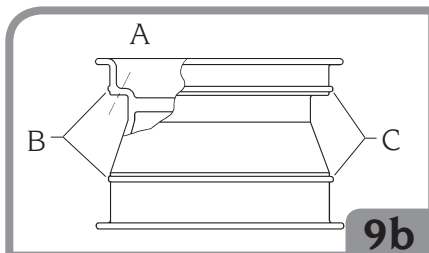

A Valve hole

- B Slight curvature
- C Pronounced curvature

Wheels for Corvette, BMW, Lamborghini and other wheels with "Low pressure indicator system"

Some types of high performance wheels are equipped with a pressure transmitter secured to the rim with a belt on the side opposite the valve hole. On this type of wheel bead breaking must be done initially in correspondence with the valve hole, on both sides of the rim.

Fig.9c

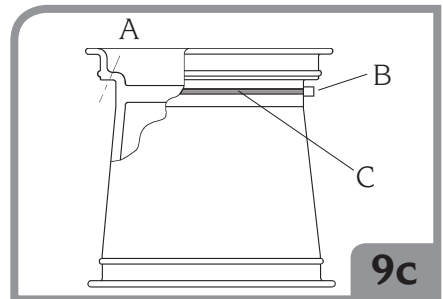

- A Valve hole
- B Transmitter
- C Attachment belt

Bead breaking

- Fully deflate the tyre, removing the valve

In addition to operating the lever A, fig.10 to move the rim support into the correct position for the width of the rim on which you are working, the position of the show must be adjusted appropriately for the size of the tyre, using the pins B, fig.10a.



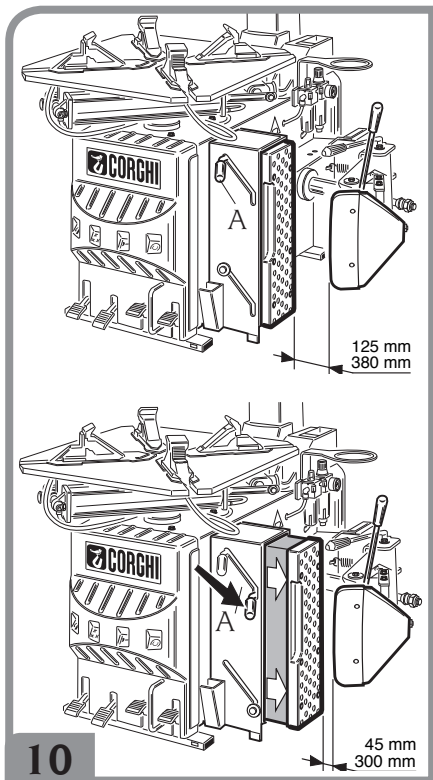

10

EXTENDABLE ARM

A Standard position

B Large wheels position

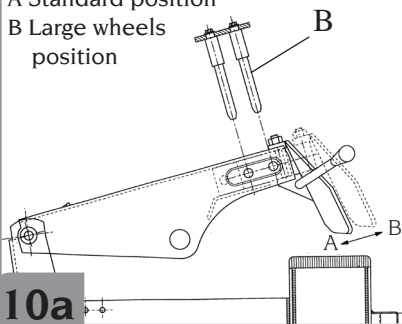

10a

- Position the wheel as shown in fig. 11 and move the bead breaking shoe near the rim edge.

IMPORTANT: During the bead breaking operation, you are advised to keep the

turntable closed (clamp gripper towards the centre) (A, fig. 11).

- Press the pedal 10 (fig. 11) to operate the bead breaker and detach the bead.

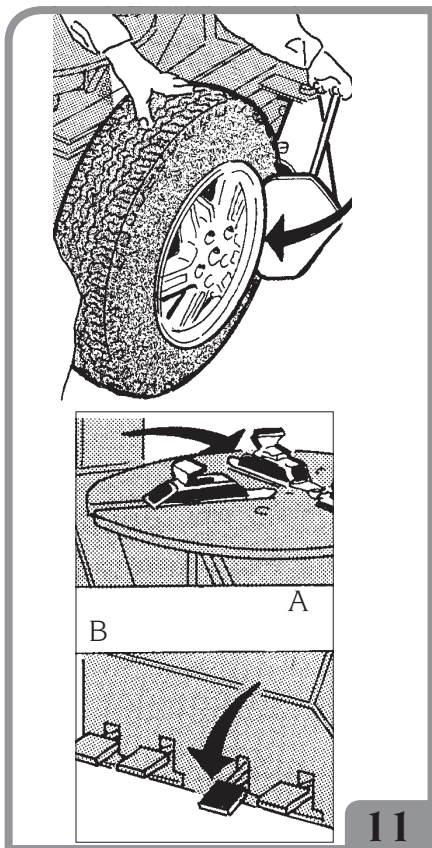

11

Repeat this operation on the other side of the wheel.

It may be necessary to break the bead at several points to free it completely.

After detaching the beads, remove the old balancing weights.

- Thoroughly lubricate the sides of the tyre around the entire circumference of the lower and upper bead to facilitate demounting and avoid damaging the beads (fig. 12).

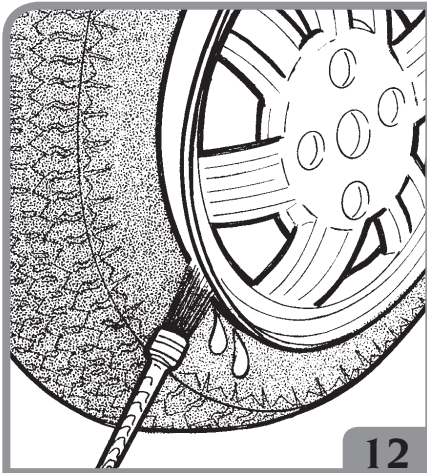

CLAMPING THE WHEEL

- Tip the column back, holding the button in the locked position (fig.13).

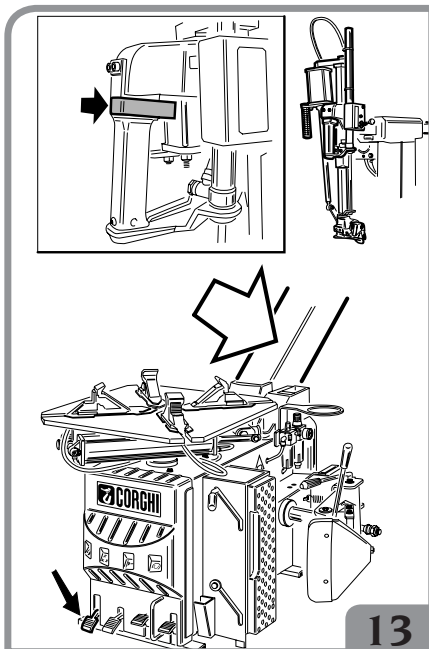

- Place the grippers in an open or closed position (fig.14).
- Place the wheel on the turntable (with the narrow part of the rim structure facing upwards), push lightly downwards and use the control pedal to clamp the wheel into position (fig.14a).

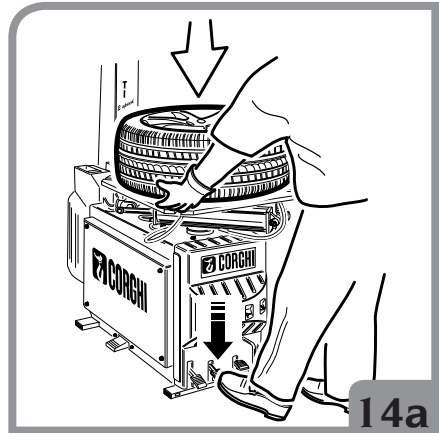

- Move the column forward (fig.15).

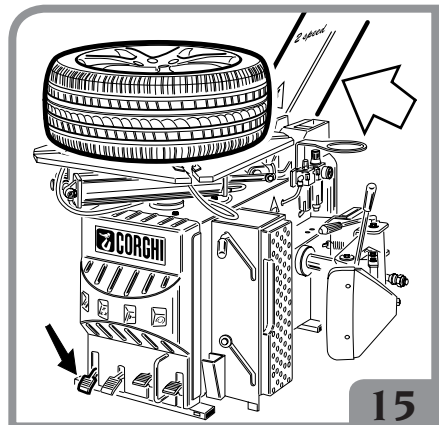

UK

10"-20"

13"-23"

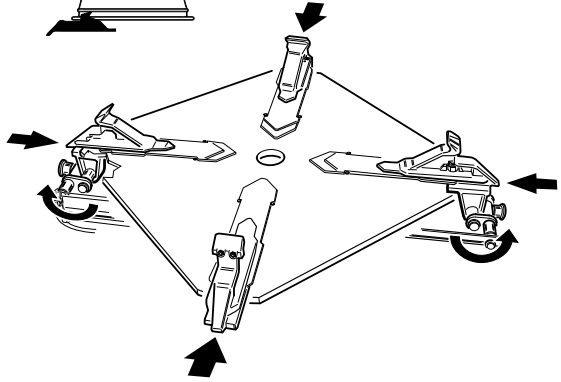
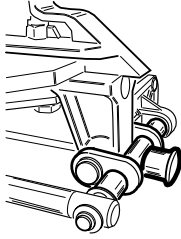

14"-24"

min 17"

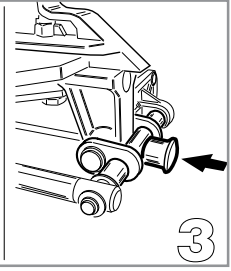
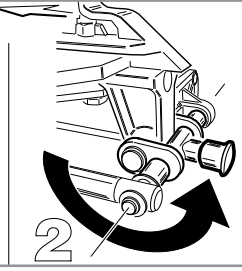
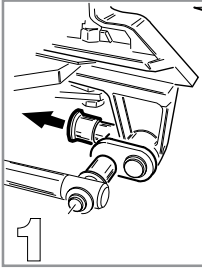
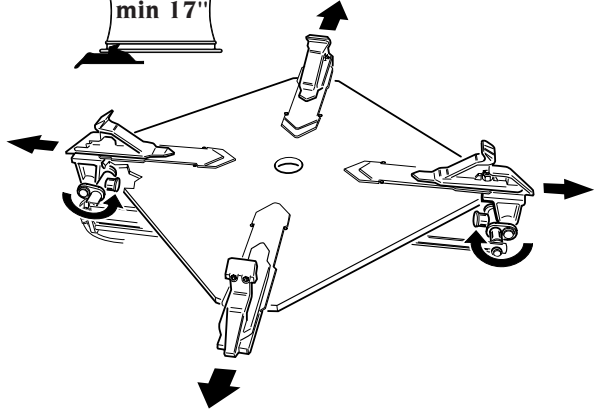
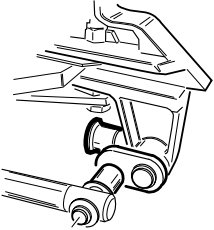

TYRES WITH SOFT WALLS

Demounting

- Release the lock button, releasing both the vertical and horizontal arm (fig 15a), and position the mounting/demounting device correctly against the rim edge (fig. 16).

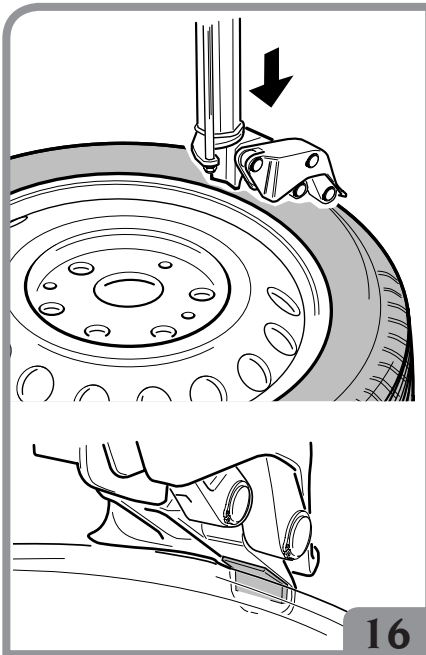
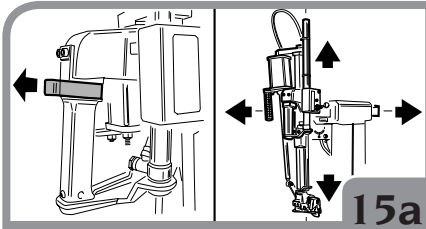

IMPORTANT: pressing the button locks both the vertical and horizontal arms simultaneously.
This space between the rim and the vertical slide will be maintained for as long as the

- button is in the locking position.
The operator can tilt the tower freely (e.g., when demounting wheels of the same size) without repositioning the vertical slide.
- push the hydraulic control lever down (Fig. 17) to place the hook under the bead (Fig. 17).

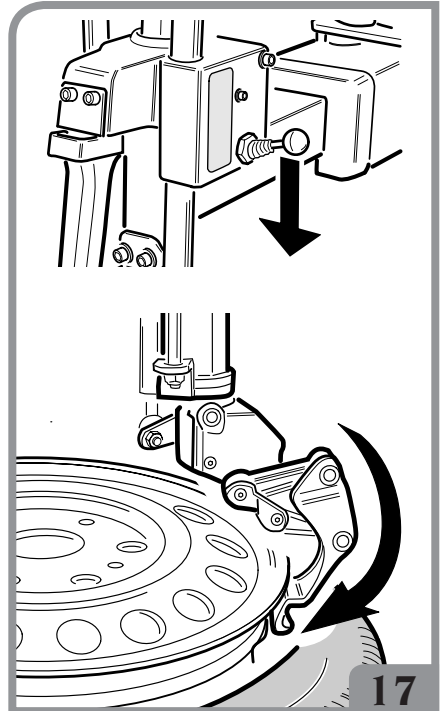

- NB:** Ensure that the bead of the lower side of the tyre has not been re-mounted back onto the rim.
- Push the pneumatic control lever up (Fig. 18) to lift the bead over the demounting head.
 - Press the turntable drive pedal, making the wheel turn clockwise. The upper bead will be automatically guided up and over the rim edge (Fig.19).

UK

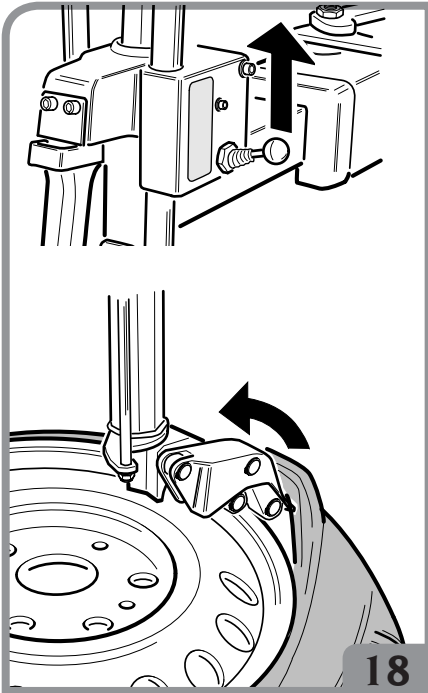

18

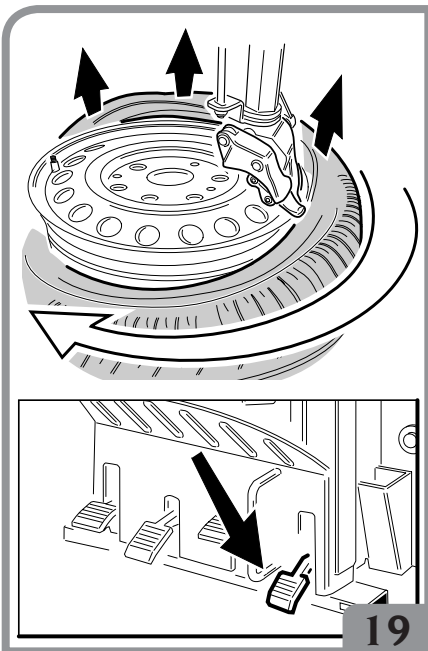

19

NB: With tyres with soft walls, the lever supplied may also have to be inserted to facilitate demounting (fig. 20).

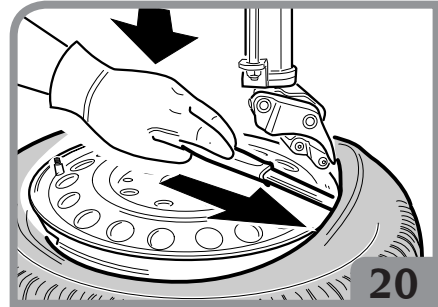

20



WARNING

Grip the lever firmly when using.

- Lift the second bead manually over the head, then turn the turntable clockwise until the tyre has been completely demounted from the rim.
- Tilt the column backwards.

NOTES: for tyres with an air chamber, after disassembling the upper bead, tilt the column backwards and remove the air chamber before continuing to disassemble the lower bead.

The rotation of the turntable can be stopped at any moment by releasing the drive pedal.

For rotation in the opposite direction, just lift the pedal.

Mounting



WARNING

Always check that the tyre size is compatible with the rim size before mounting.

- Before you start with tyre mounting operations, lubricate the beads (fig.21). Lubricated beads require less force to mount/seat and are protected against torsional damage.

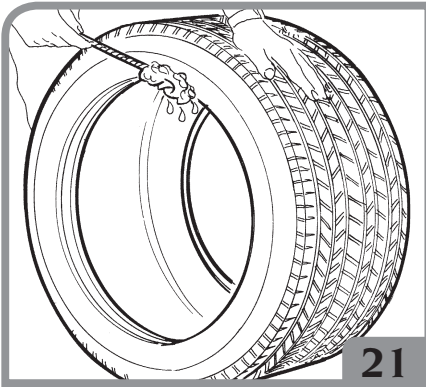

21

- Check that the tyre is in good condition with no signs of damage.
- Place the tyre over the wheel and tilt the tower forward.
- Place the lower bead (fig.22) under the right hand part of the head.
- Press the turntable control pedal to rotate clockwise and mount the bead.

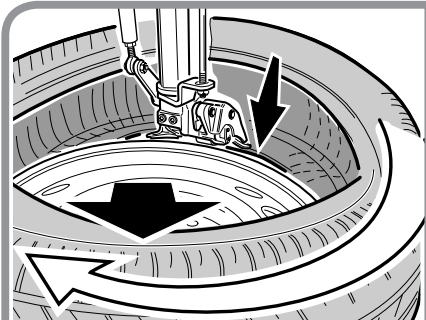

22

- Taking advantage of the drop centre, press on the right hand tyre wall head to reduce tension on the bead as the wheel

- rotates (fig.22).
- Once you have mounted the bottom bead, repeat the same steps for the upper bead (fig.23).

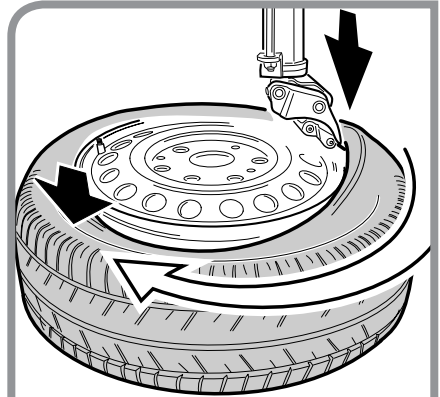

23

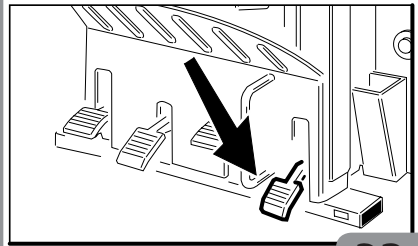

- NOTE:** Ensure that the bead passes over the tail of the head (Fig. 24)

UK

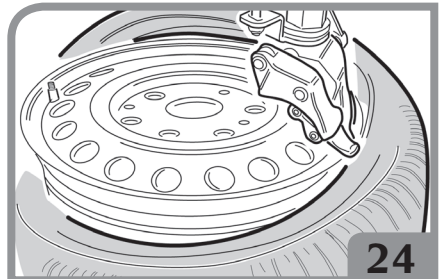

24

- Tilt the column backwards, release the wheel and remove it from the tyre changer.

APPROVED UHP AND RUN FLAT TYRE DEMOUNTING AND MOUNTING PROCEDURE

For a detailed description of the UHP and RUN FLAT tyre mounting/demounting procedure, please refer to the instructions in the manual prepared by WDK (German Tyre Industry Association).

LOW PROFILE TYRES

Demounting

- Position the mounting/demounting tool correctly against the edge of the rim (Fig. 25), as described for soft-walled tyres.

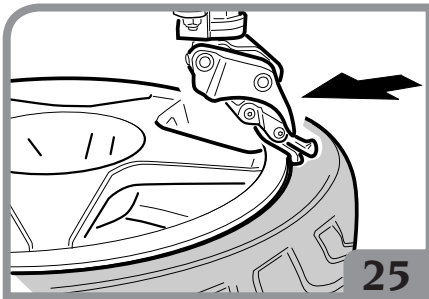

- push the hydraulic control lever down (Fig. 26) to place the hook under the bead (Fig. 26).

NB: Ensure that the bead of the lower side of the tyre has not been re-mounted back onto the rim.

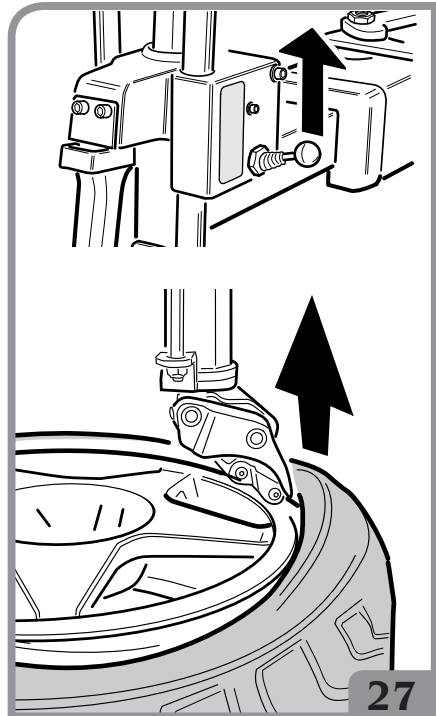
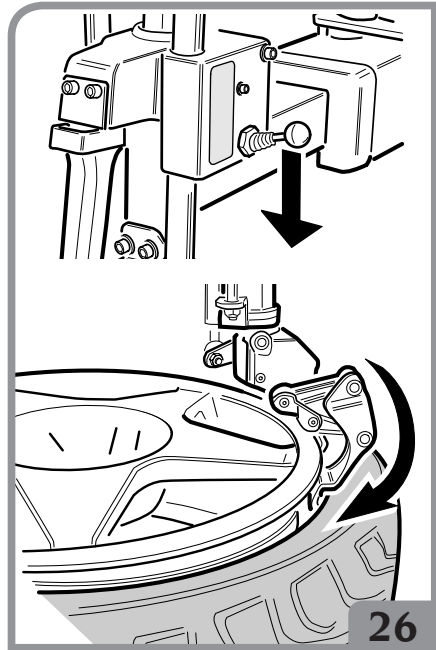

- Push the pneumatic control lever up (Fig. 27) to lift the bead over the demounting head.
- Press the turntable drive pedal, making the wheel turn clockwise. The upper bead will be automatically guided up and over the rim edge (Fig.28).

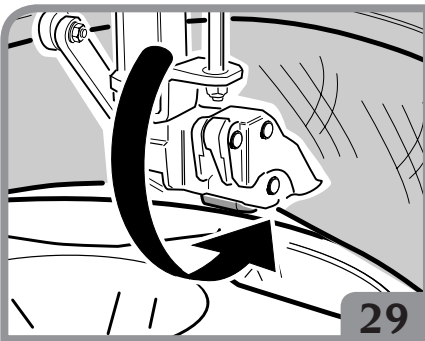
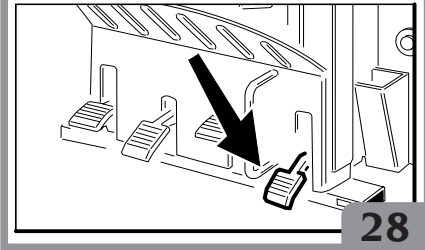
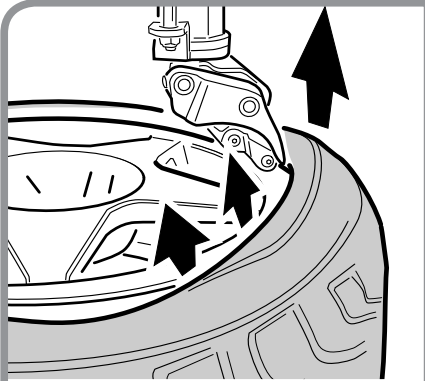

- Lift the second bead manually over the head (Fig. 29), then turn the turntable clockwise until the tyre has been completely demounted from the rim.
- Tilt the column backwards.

NOTE: When working with wide wheels (13" - 14"), the SP2000 disc must be used to lift the second bead onto the mounting/demounting tool (Fig. 30).

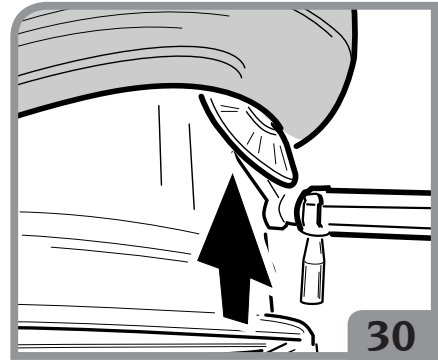

Mounting



WARNING

Always check that the tyre size is compatible with the rim size before mounting.

- Ensure that the tyre is in good condition and undamaged, then lubricate the beads (see chapter relative to soft-walled tyres).
- Place the tyre over the wheel and tilt the tower forward.
- Mount the lower bead, proceeding as described for soft-walled tyres.

Proceed as follows to mount the upper bead:

- Use the SP2000 disc to create a large enough gap to first insert the edge guard and then fit the clamp onto the edge guard itself (see Fig. 31).

UK

31

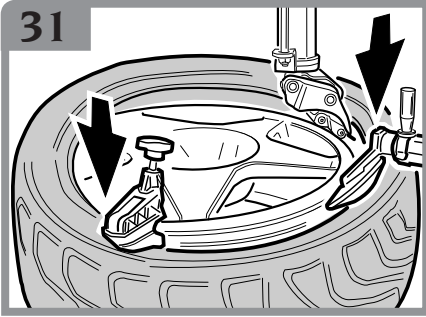

- Turn the turntable clockwise until the upper bead is completely mounted.

NOTE: Ensure that the bead passes over the tail of the head.

- Tilt the column backwards, release the wheel and remove it from the tyre changer.

INFLATION



WARNING

Inflation is a notoriously hazardous operation. Inflation must be carried out in accordance with the following instructions.



WARNING

Noise levels may reach 85 dB(A) during this operation. Hearing protection is recommended.



WARNING

During bead insertion and inflation, the use of goggles and ear protectors is recommended



DANGER

Although it does have a pressure limiting function, the machine cannot guarantee

sufficient protection if the tyre explodes during inflation. Failure to comply with the instructions below will render tyre inflation dangerous.



DANGER

NEVER exceed the pressure value recommended by the tyre manufacturer. Tyres may explode if inflated beyond these limits or their structure may be seriously damaged without any immediately visible signs. **KEEP YOUR HANDS AND BODY AWAY FROM THE TYRE DURING INFLATION.** Avoid distractions during this operation and check the tyre pressure often to prevent over-inflation. A bursting tyre can cause serious injuries or even death.

Inflating procedure

The machine has a pedal for inflating the tyre and a pressure gauge for reading the tyre pressure.

- Release the wheel from the sliding clamps on the table top.
- Bring the horizontal arm to the fully extended position.
- Lower the vertical rod until it touches the rim.
- Lock the horizontal arm and the vertical rod in the positions described above fig. 32.
- Connect the Doyfe connector on the air hose to the valve stem.

Inflate the tyre by operating the proper pedal at short intervals; check the pressure gauge frequently to make sure that the pressure **NEVER** exceeds the maximum pressure specified by the tyre manufacturer.

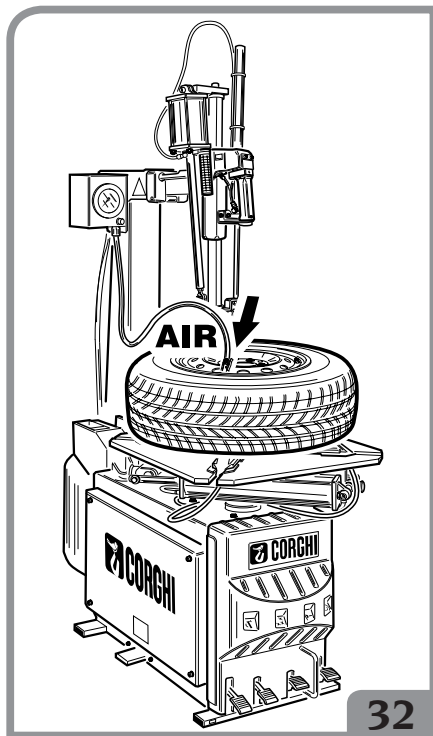

32

Inflating tubeless tyres (TI versions only)

WARNING

Before carrying out the operations described below, always make sure that there is no dirt, dust or other impurities on the jaws near the air outlet holes.

- Make sure that the wheel is secured to the table top with inside clamping.
- Connect the Doyfe connector on the air hose to the valve stem.
- Hold the tyre with your hands and lift it until there is a slight gap between the lower bead and bottom edge of the rim in order to close the upper bead and the top of the rim.
- Fully press the inflation pedal down for a short period to the bead seating position

(fig. 33a). The tyre will expand and the beads will seat.



33a

- Continue to press the pedal in the inflation position (fig. 33b) until the beads are completely inserted.

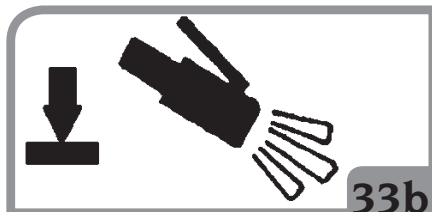

33b

NB: to improve the operation of the tubeless tyre inflation system the compressed air line pressure must be between 8/10 bar.

TROUBLESHOOTING

Turntable will not turn

Earth line wire.

- ➔ Check the wiring.

Motor in short-circuit.

- ➔ Replace the fuses.
- ➔ Replace the motor.

Rotation control pedal fails to return to central position

Control spring broken.

- ➔ Replace the command spring.

Bead breaker pedal and table top pedal do not return to home position

Control spring broken.

- ➔ Replace the pedal return spring.

No oil in lubricator.

- ➔ Top up lubricator with SAE20 non-detergent oil.

UK

Air leak inside the machine

Air leak from bead breaker cock.

- ➔ Replace the cock.
- ➔ Replace the bead breaker cylinder.

Air leak from the table top cock.

- ➔ Replace the turntable cylinder.
- ➔ Replace the swivel connector.

Bead breaker cylinder lacks force, fails to break beads and leaks air

Silencer plugged.

- ➔ Replace the silencer.

Cylinder gaskets worn.

- ➔ Replace the gaskets.
- ➔ Replace the bead breaker cylinder.

Bead breaker cylinder leaks air around the rod

Air gaskets worn.

- ➔ Replace the gaskets.
- ➔ Replace the bead breaker cylinder.

Turntable will not rotate in either direction

Inverter faulty.

- ➔ Replace the inverter.

Belt broken.

- ➔ Replace the belt.

Gear unit clamped.

- ➔ Replace the gear unit.

Gear unit noisy. The turntable makes 1/3 of a spin and then stops

Gear unit seizing.

- ➔ Replace the gear unit.

Turntable fails to clamp rims

Turntable does not clamp rim.

- ➔ Replace the turntable cylinder.

Clamp grippers are worn.

- ➔ Replace the clamp grippers.

Turntable mounts or demounts wheels with difficulty

Insufficient belt tension.

- ➔ Adjust belt tension (fig.34) or replace it.

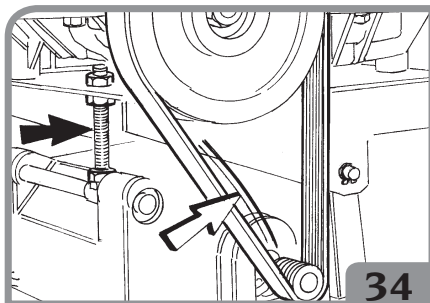

Vertical head does not raise or does it too far from rim

Clamping plate not adjusted.

- ➔ Adjust the plate.

Vertical slide ascends under strain

Defective clamping plate.

- ➔ Replace the plate.

Clamping plate not adjusted.

- ➔ Adjust the plate.

When the column tilts back, the arm and vertical slide slip to their limit stops

Defective clamping plate.

- ➔ Replace the plate.

Clamping plate not adjusted.

- ➔ Adjust the plate.

Vertical and horizontal limit stops do not operate

No air passage through cock.

- ➔ Replace the cock.

Column not tilted

Faulty tower tilt cylinder.

- ➔ Replace the column tilting cylinder.

No air supply to cylinder.

- Replace the cock.

Air escapes from cock.

- Replace the cock or column tilting cylinder.

Air leaks from the vertical and horizontal arm locking cock

Valve seal damaged.

- Replace the handle cock.

Clamping arm cylinders leak air

Faulty piston or gaskets.

- Replace the pistons and gaskets.

The column tilts violently or too slowly

Incorrect outlet regulator setting.

- Adjust the outlet regulators.
Hare: speed increase.
Tortoise: speed reduction.

Tyre pressure gauge needle fails to return to 0

Pressure gauge faulty or damaged.

- Replace the pressure gauge.



WARNING

The "Spare parts" handbook does not authorise the user to carry out any work on the machine other than the operations specifically described in the User Manual, and is only intended to enable the user to provide the technical assistance service with precise information in order to minimise response times.

MAINTENANCE



WARNING

CORGHI declines all responsibility in the event of claims resulting from the use of non-original spare parts or accessories.



WARNING

Do not attempt to modify the pressure settings for relief valves or the pressure limiter for any reason whatsoever. The manufacturer declines all liability for damage resulting from tampering with these valves.



WARNING

Before adjusting or servicing the machine, disconnect the electricity and compressed air supplies and ensure that all moving parts are suitably immobilised.



WARNING

Do not remove or alter any part of this machine (only technical assistance personnel is permitted to do so).



DANGER

When the machine is disconnected from the air supply, the devices bearing the sign shown above may remain pressurised.

The purpose of the regulator filter unit plus lubricator (FRL) is to filter the air, adjust the pressure and lubricate it.

The "FRL" unit supports a maximum input pressure of 18 bar and has an adjustment range of 0.5 to 10 bar. The setting may be modified by pulling the handle out and then turning. After adjusting, return the handle to the locked position by pushing down (fig.35a).

The lubricant flow-rate is adjusted by turning the screw on part "L", (fig.35b); normally this unit is precalibrated to a pressure of 10Bar,

UK

with SAE20 viscosity lubricant in order to make a drop of lubricant come out, which can be seen from the specific cover, every 4 times the bead breaker is operated.



DANGER

Before carrying out any maintenance operation or topping up with lubricant, disconnect the machine from the compressed air supply line.

Periodically check the lubricant level through the specific windows and top up as shown in fig.35c. Top up only with non-detergent SAE20 oil equal to 50cc.

The filter regulator "FR" has an automatic condensation drain system, therefore in conditions of normal use special maintenance is not required. The condensate may however be drained manually at any time (fig.35d). Normally the cups do not need to be removed, but check if this is necessary for

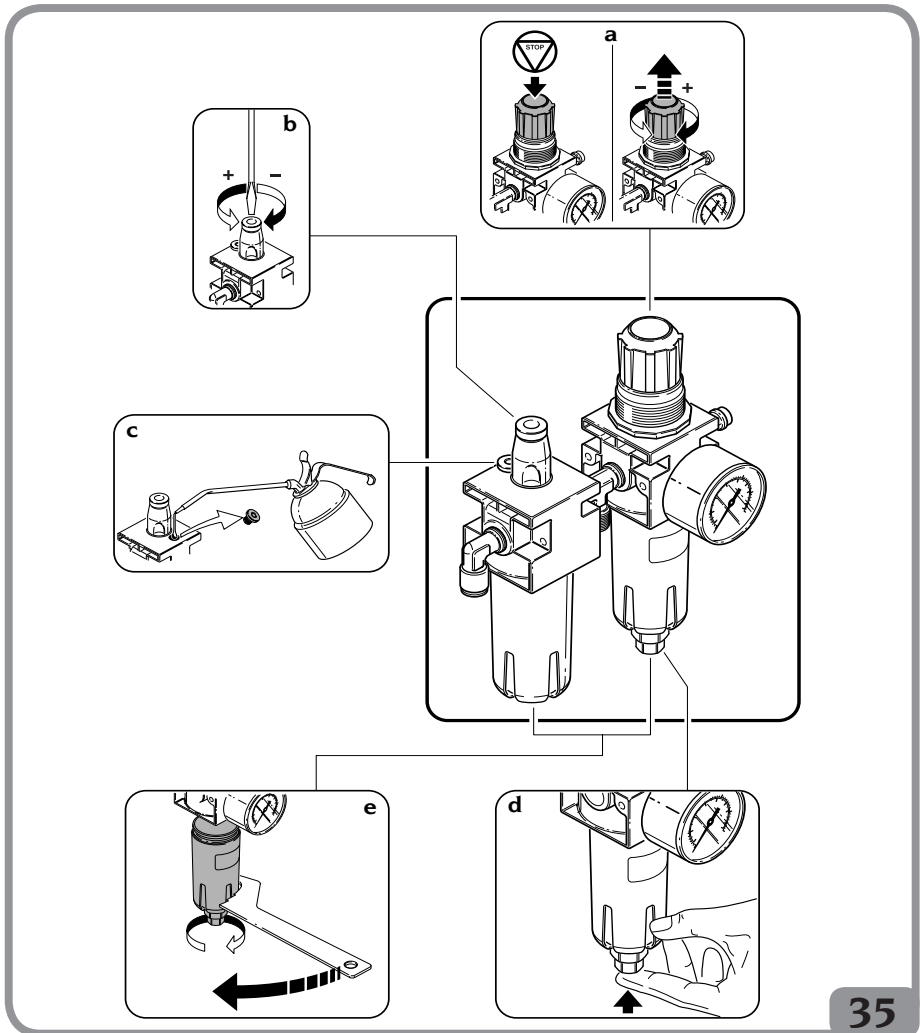

maintenance operations after a long period of use. If a manual operation is not sufficient, use the specific key provided (fig.35e). Clean with a dry cloth. Avoid contact with solvents.



WARNING

Keep the work area clean.

Never use compressed air, water jets or solvents to remove dirt or deposits from the machine. When cleaning the area, take steps to avoid building up and raising dust as far as possible.

INFORMATION ABOUT SCRAPPING

If the machine is to be scrapped, remove all electrical, electronic, plastic and metal parts. Dispose of them separately, as provided for by local regulations in force.

ENVIRONMENTAL INFORMATION

The following disposal procedure must be applied to the machines having the crossed-out

bin symbol on their data plate



This product may contain substances that can be hazardous to the environment and to human health if it is not disposed of properly.

We therefore provide you with the following information to prevent releases of these substances and to improve the use of natural resources.

Electrical and electronic equipment should never be disposed of in the usual municipal waste but must be separately collected for

their proper treatment.

The crossed-out bin symbol, placed on the product and on this page, reminds the user that the product must be disposed of properly at the end of its life.

This prevents the inappropriate disposal of the substances which this product contains, or the improper use of some of them, from having hazardous consequences for the environment and human health. Furthermore, this helps to recover, recycle and reuse many of the materials contained in these products.

To this end, electrical and electronic manufacturers and distributors have set up proper collection and treatment systems for these products.

At the end of life your product contact your distributor to have information on the collection arrangements.

When buying this new product your distributor will also inform you of the possibility to return free of charge another end of life equipment as long as it is of equivalent type and has fulfilled the same functions as the supplied equipment.

Anyone disposing of the product otherwise than as described above will be liable to prosecution under the legislation of the country where the product is scrapped.

We also recommend you to adopt more measures for environment protection: recycling of the internal and external packaging of the product and proper disposal of used batteries (only if contained in the product).

With your help it is possible to reduce the amount of natural resources used to produce electrical and electronic equipment, to minimise the use of landfills for the disposal of the products and to improve the quality of life by preventing that potentially hazardous substances are released in the environment.

UK

INFORMATION AND WARNINGS CONCERNING HYDRAULIC FLUID

Disposing of spent fluid

Do not dispose of used oil in sewers, storm drains, rivers or streams; collect it and consign it to an authorised disposal company.

Fluid leaks or spills

Contain the spilt product from spreading using soil, sand or any other absorbent material. The contaminated zone must be degreased with solvent, taking care not to allow vapours to form or stagnate, and the residual material from the cleaning process must be disposed of as envisaged by law.

Precautions for the use of hydraulic fluid

- Avoid contact with the skin.
- Avoid the formation or spreading of oil mists in the atmosphere.
- The following fundamental health precautions must therefore be adopted:
 - avoid spatters (suitable clothing, protective shields on machines);
 - wash frequently with soap and water; do not use cleaning products or solvents that irritate the skin or remove its natural protective oil;
 - do not dry your hands using soiled or greasy rags;
 - change your clothes if soaked and, in any case, at the end of the work shift;
 - do not smoke or eat with greasy hands.
- Also adopt the following preventive and protective equipment:
 - mineral oil resistant gloves with plush lining;
 - goggles, in case of spatters;
 - mineral oil resistant aprons;
 - protective shields, in case of spatters.

Mineral oil: first aid indications

- Swallowing: go to Casualty with the characteristics of the type of oil swallowed.
- Inhalation: in case of exposure to strong concentration of vapours or mists, take the affected person out into the open air and then to Casualty.
- Eyes: rinse with plenty of water and go to Casualty as soon as possible.
- Skin: wash with soap and water.

FIREFIGHTING MEANS USABLE

Consult the following table to choose the most suitable fire extinguisher.

Dry materials

Water	YES
Foam	YES
Powder	YES*
CO ₂	YES*

Flammable liquids

Water	NO
Foam	YES
Powder	YES
CO ₂	YES

Electrical equipment

Water	NO
Foam	NO
Powder	YES
CO ₂	YES

YES* *Use only if more appropriate extinguishers are not at hand and when the fire is small.*



WARNING

The indications given in this table are of a general nature and should be used as a general guide. All the applications of each type of extinguisher must be obtained from the relevant manufacturer.

GLOSSARY

Tubeless tyre inflation system

Inflation system that makes easier the inflation of tubeless tyres.

Insertion system

Operation that is obtained during inflation and that ensures perfect centring between the bead and rim edge.

Unloading regulator

Union allowing regulation of the air flow.

Bead breaking

Operation that allows detaching the tyre bead from the rim edge.

Bead

Cover edge in contact with the rim.

Tubeless

Air pressure tyre.

GENERAL ELECTRIC LAYOUT DIAGRAMS

1Ph Tyre changer

Fig. 36

XS1	Power supply socket
QS1	Inverter
M1	Motor
R1	Resistor
C1	Capacitor

100-115-200-230V DV Tyre changer

Fig. 38

XS1	Power supply socket
AP1	Single / two-speed motor motor
M1	Motor
SQ1	Two-speed micro-switch
SQ2	Microswitch (CLOCKWISE rotation)
SQ3	Microswitch (ANTICLOCKWISE rotation)

3Ph Tyre changer

Fig. 39

XS1	Power supply socket
QS1	Inverter
M1	Motor

PNEUMATIC SYSTEM DIAGRAM

1	Snap coupling
2	Filter regulator unit
3	Inflation pedal
4	Air pressure gun
5	Deflation push-button.
6	Pressure Gauge
7	Column translation valve
8	Turntable valve
9	Bead breaker valve
10	Bead breaker cylinder
11	Right turntable cylinder
12	Left turntable cylinder
13	Column tilting cylinder
14	Clamping handle valve
15	Front clamping cylinder
16	Rear clamping cylinder
17	Column translation cylinder
18	Swivel connector
19	Delivery valve
20	Tank
21	Relief valve
22	5/2 NO Valve
23	Tool actuator cylinder
32	Inflation limiter unit

Notes

TRADUCTION DES INSTRUCTIONS ORIGINALES

SOMMAIRE

INTRODUCTION	64
TRANSPORT, STOCKAGE ET MANUTENTION	64
Conditions de transport de l'appareil	64
Conditions environnementales de transport et de stockage de la machine	65
Manutention	65
DEBALLAGE / MONTAGE	65
MANUTENTION	67
LIEU D'INSTALLATION	67
Conditions ambiantes d'exercice	68
BRANCHEMENT ELECTRIQUE ET PNEUMATIQUE	68
NORMES DE SECURITE	69
DESCRIPTION DU DEMONTE-PNEUS	70
DONNEES TECHNIQUES	70
DIMENSIONS D'ENCOMBREMENT	71
EQUIPEMENT EN OPTION	71
CONDITIONS D'UTILISATION PREVUES	71
PRINCIPAUX ELEMENTS DE FONCTIONNEMENT	72
Légende des étiquettes de danger	74
DETALONNAGE	74
Comment savoir de quel côté il faut démonter le pneu	74
Instructions spéciales	75
Détalonnage	75
BLOCAGE ROUE	77
PNEUS A FLANC SOUPLE	79
Démontage	79
Montage	80
PROCEDURE HOMOLOGUEE DE DEMONTAGE ET MONTAGE DES PNEUS UHP ET RUN FLAT	82
PNEUS AVEC FLANC SURBAISSE	82
Démontage	82
Montage	83
GONFLAGE	84
Gonflage	84
Gonflage des pneus tubeless (uniquement pour les versions T.I.)	85
GUIDE DE DEPANNAGE	85
ENTRETIEN	87
INFORMATIONS CONCERNANT LA DEMOLITION	89
MISE AU REBUT DE L'APPAREIL	89
INFORMATIONS ET AVERTISSEMENTS SUR L'HUILE	90
MOYENS ANTI-INCENDIE A UTILISER	90
LEXIQUE	91
SCHEMA ELECTRIQUE GENERAL	91
SCHEMA CIRCUIT PNEUMATIQUE	91

INTRODUCTION

Le but de cette publication est de fournir au propriétaire et à l'opérateur des instructions efficaces et sûres pour l'utilisation et l'entretien du démonte-pneus.

Si ces instructions sont suivies avec beaucoup d'attention, la machine vous garantira le maximum de l'efficacité et de la durée, conformément à la tradition du constructeur et facilitera énormément votre travail.

Les définitions des niveaux de danger sont indiquées par la suite, avec les messages de signalisation respectifs utilisés dans le présent manuel :

DANGER

Dangers immédiats provoquant de graves lésions, voire la mort.

ATTENTION

Dangers ou processus peu sûrs pouvant provoquer de graves lésions, voire même la mort.

RECOMMANDATION

Dangers ou procédures peu sûrs pouvant provoquer des lésions légères ou des dommages aux matériaux.

Lire attentivement ces instructions avant de faire fonctionner l'appareil. Conserver ce manuel, ainsi que le reste du matériel illustratif fourni avec l'appareil, dans une pochette près de la machine, afin que les opérateurs puissent facilement le consulter à tout moment.

La documentation technique fournie fait partie intégrante de la machine ; par conséquent, en cas de vente, toute la documentation devra accompagner la machine.

Le manuel n'est valable que pour le modèle et la série de la machine qui sont reportés sur la plaquette appliquée sur celle-ci.



ATTENTION

Respecter scrupuleusement les instructions fournies dans ce manuel : tout autre usage de l'appareil ne figurant pas dans le manuel est sous l'entière responsabilité de l'opérateur.

Remarque

Certaines illustrations figurant dans ce manuel ont été faites à partir de photos de prototypes : les machines de la production standard peuvent être différentes pour certaines pièces.

Ces instructions sont destinées aux personnes possédant une certaine connaissance de la mécanique. Nous avons donc omis de décrire les différentes opérations telles que la façon de desserrer et de serrer les systèmes de fixation. Eviter d'effectuer des opérations qui dépassent votre niveau de capacité opérationnelle ou en cas d'expérience insuffisante. En cas de besoin ou de doute, ne pas hésiter à contacter le centre SA le plus proche.

TRANSPORT, STOCKAGE ET MANUTENTION

Conditions de transport de l'appareil

Le démonte-pneus doit être transporté dans son emballage d'origine et maintenu dans la position indiquée sur l'emballage.

- Dimensions d'emballage :
 - largeur 800 mm
 - profondeur 1 140 mm
 - hauteur 970 mm
- Poids de l'emballage :
 - version STD
 - en carton** 259 kg
 - en bois** 269 kg
 - version T.I.
 - en carton** 273 kg.....
 - en bois** 283 kg

Conditions environnementales de transport et de stockage de la machine

Température : $-25^{\circ} \div +55^{\circ}$ C.

ATTENTION

Pour éviter toute détérioration ne placer aucun autre colis sur l'emballage.

Manutention

Pour déplacer l'emballage, enfilez les fourches d'un chariot élévateur dans les trous respectifs situés à la base de l'emballage (palette) (fig. 1).

Pour le déplacement de la machine, se reporter au chapitre LEVAGE / MANUTENTION.

RECOMMANDATION

Conservé tous les emballages pour d'éventuels transports futurs.

DEBALLAGE / MONTAGE



ATTENTION

Effectuer minutieusement les opérations de déballage, de montage, de levage et d'installation décrites ci-après.

Le non-respect de ces instructions peut provoquer des dommages à la machine et compromettre la sécurité de l'opérateur.

- Dégager la machine de la partie supérieure de l'emballage, s'assurer qu'elle n'a subi aucun dommage pendant le transport et localiser les points de fixation sur la palette.
- La machine se compose des cinq groupes principaux suivants (Fig. 1) :
 - 1 la tête
 - 2 le protège-potence
 - 3 le boîtier avec manomètre
 - 4 le réservoir air (uniquement version T. I.)
 - 5 le caisson
 - 6 la soupape de commande de la tourelle LL
 - 7 le support de la poignée + le cylindre
- Après avoir dégagé la tête 1, il est conseillé de la placer à l'horizontale afin d'éviter qu'elle ne tombe et se détériore.

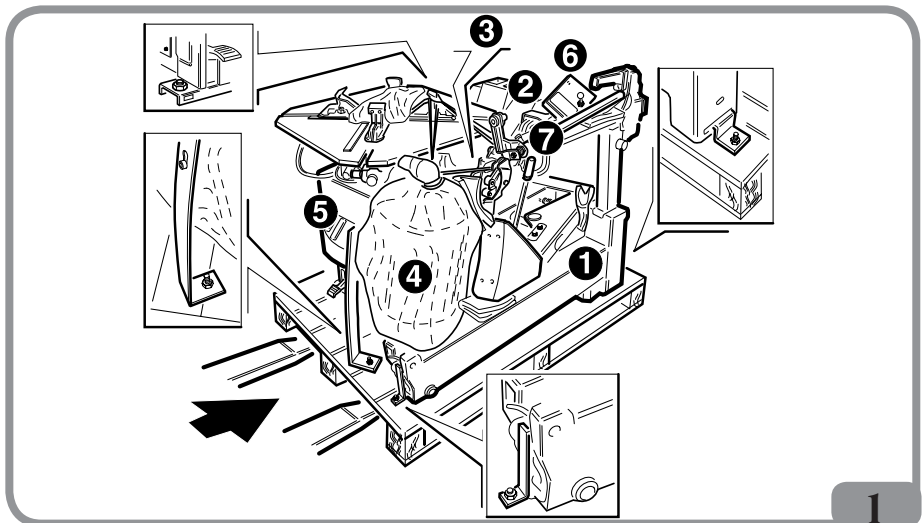

F

1

Effectuer le montage des différentes parties (Fig. 2):

- Enlever le capot latéral.
 - Introduire le tube d'air G dans l'orifice A derrière le vérin de basculement de la potence.
 - Monter la tête 1, introduire le pivot B dans l'orifice C et bloquer avec la vis et la rondelle D.
 - Introduire le pivot E dans l'orifice F et dans le cavalier F1 du vérin de basculement de la potence et le bloquer avec la bague M.
 - Assembler le tuyau G au raccord intermédiaire relié au robinet de levée de la potence H.
 - Monter le boîtier avec manomètre 3 sur la potence 1 et le fixer avec la vis et la rondelle S.
 - Monter le protège-potence 2 et le fixer avec les vis et les rondelles L.
- Introduire le goulot du réservoir 4 dans le tuyau Q, fixer le réservoir 4 à la machine avec des écrous et des rondelles R et serrer le collier O sur le tuyau Q (**uniquement version T.I.**).
 - Ouvrir le bras du détalonneur Z.
 - Introduire le tampon intercalaire U sur le pivot du vérin détalonneur V. Refermer le bras du détalonneur en faisant repasser le pivot du vérin détalonneur à travers le bloc orientable.
 - L'écrou T ne doit être vissé sur le pivot du vérin du détalonneur V que lorsque la machine est installée et branchée à la ligne pneumatique. Serrer l'écrou T jusqu'à ce que P est 3-4 mm.
 - Monter la soupape de commande de la

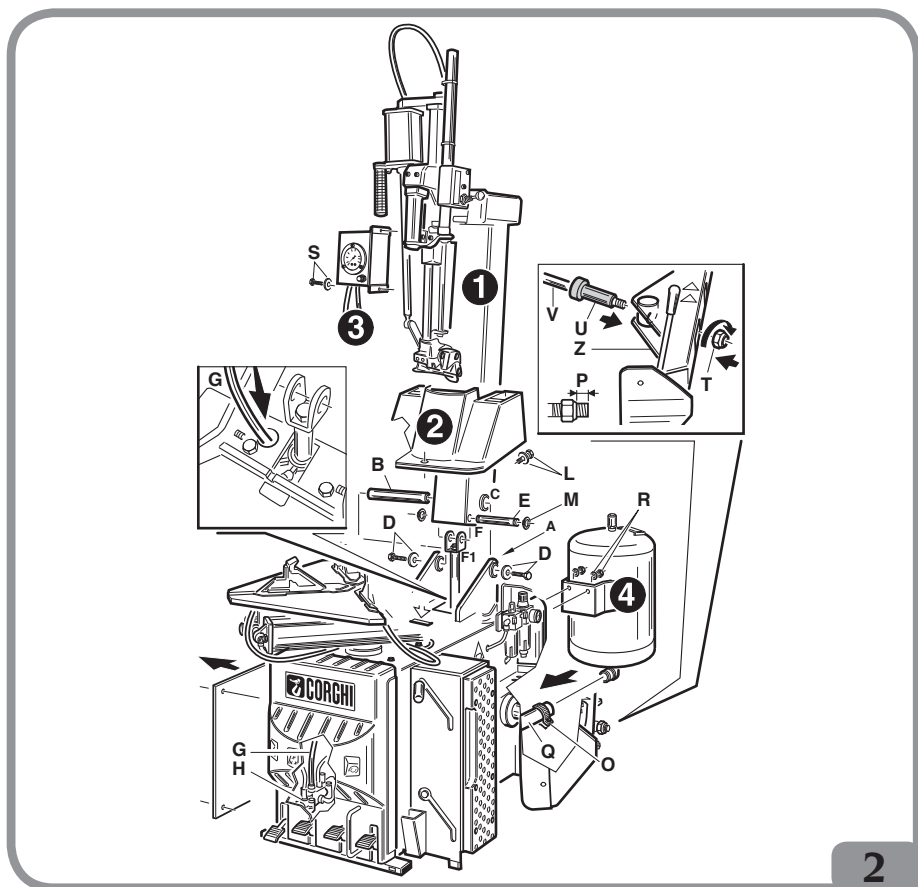

tourelle LL, le support de la poignée + le cylindre et raccorder les tubes d'alimentation de l'air. (voir Fig. 2a)

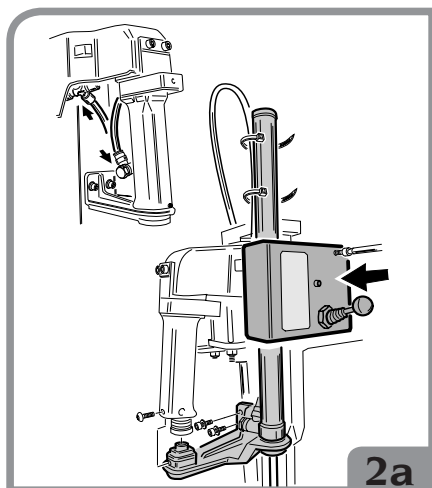

MANUTENTION

Pour manutentionner la machine, l'arrimer comme illustré dans la fig. 3.

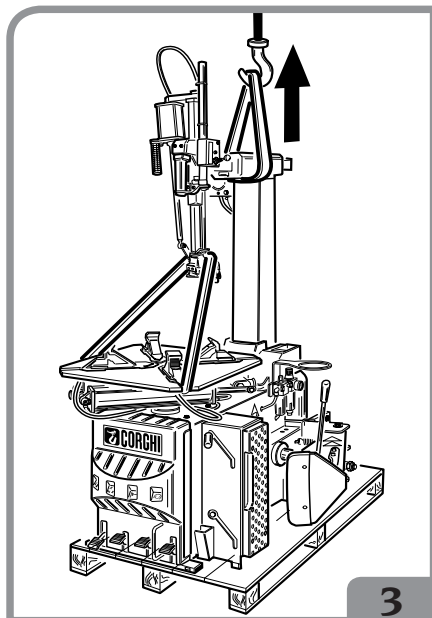

Ce point de prise doit être utilisé à chaque fois que l'on entend changer la machine de place. Se rappeler que cette dernière opération ne peut être effectuée qu'après avoir débranché l'appareil du réseau électrique et pneumatique d'alimentation.

LIEU D'INSTALLATION



ATTENTION

Le choix du lieu d'installation de la machine doit satisfaire aux normes en vigueur en matière de prévention des accidents du travail.

IMPORTANT : pour une utilisation correcte et sûre de la machine, un éclairage du local d'au moins 300 lux est préconisé.



RECOMMANDATION

Si le lieu d'installation est à ciel ouvert, il faudra mettre la machine à l'abri sous un auvent.

Mettre le démonte-pneus dans la position de travail souhaitée, en respectant les mesures minimales indiquées sur la fig.4.

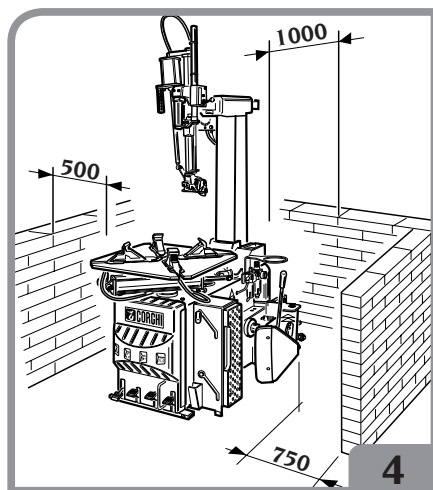

F

Conditions ambiantes d'exercice

- Humidité relative 30 % ÷ 95 % sans condensation.
- Température 0°C ÷ 50°C.



ATTENTION

Il est interdit d'utiliser l'appareil dans des endroits comportant des risques d'explosion.

BRANCHEMENT ELECTRIQUE ET PNEUMATIQUE



ATTENTION

Toutes les opérations pour le branchement électrique de la machine au secteur doivent être effectuées uniquement par des électriciens qualifiés.

- Le dimensionnement du branchement électrique doit être effectué par rapport :
- à la puissance électrique absorbée par la machine, qui est indiquée sur la plaquette d'identification de la machine.
- à la distance entre la machine et le point de branchement au réseau électrique, de façon à ce que la chute de tension à pleine charge ne soit pas supérieure à 4% (10% lors de la mise en marche) par rapport à la valeur nominale de la tension de plaque.

L'utilisateur doit :

- monter sur le cordon d'alimentation une prise conforme aux réglementations en vigueur,
- raccorder la machine à une connexion électrique personnelle pourvue d'un interrupteur automatique différentiel de type A ou B avec sensibilité 30mA.

ATTENTION : seul l'interrupteur automatique différentiel de type A ou B prescrit intervient correctement pour tous les courants en cas de panne possible sur la machine.

- monter des fusibles de protection de la

ligne d'alimentation, en respectant les dimensions indiquées sur le schéma électrique principal contenu dans ce manuel ;

- Prévoir une installation électrique d'usine avec un circuit de protection de terre efficace.
- Pour éviter que du personnel non autorisé utilise la machine, le est recommandé de la débrancher quand elle n'est pas utilisée (éteinte) pendant de longues périodes.
- Si la machine est branchée directement au circuit d'alimentation du tableau général sans utiliser de fiche, installer un interrupteur à clé ou verrouillable à l'aide d'un cadenas, afin de limiter l'utilisation de la machine exclusivement au personnel préposé.

Pour le fonctionnement correct de la machine, le réseau d'alimentation pneumatique doit avoir une plage de pression non inférieure à 8 bar et non supérieure à 16 bar.

REMARQUE

La machine est équipée d'un régulateur de pression réglé à 10 bars (usage standard de la machine). Si l'on travaille sur des jantes fragiles (comme par exemple celles de voitures d'époque) il est conseillé de baisser momentanément la pression à 7÷8 bars.



ATTENTION

Pour assurer le bon fonctionnement de la machine, prévoir une mise à la terre.

NE JAMAIS BRANCHER la mise à la terre aux canalisations de gaz, d'eau, de téléphone ou autres objets non prévus à cet effet.

Avant d'effectuer les branchements électrique et pneumatique, il faut s'assurer que la machine est dans la configuration indiquée ci-dessous (Fig. 5) :

- les pédales A et B (si elles sont présentes) doivent être sur la position « complètement en bas »
- la potence C en position verticale (pas basculée).

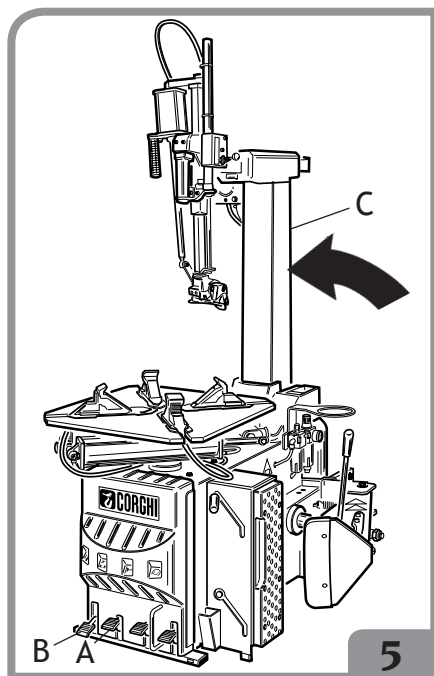

NORMES DE SECURITE

L'appareil est destiné à un usage exclusivement professionnel.



ATTENTION

Un seul opérateur à la fois peut travailler sur l'équipement.



ATTENTION

Le non-respect des instructions et des avertissements de danger peut provoquer des lésions graves aux opérateurs ainsi qu'aux personnes présentes. Ne pas faire fonctionner la machine avant d'avoir lu et bien compris toutes les signalisations de danger et les mises en garde reportées dans ce manuel.

Pour travailler correctement avec cette machine l'opérateur doit être qualifié et autorisé, en mesure de comprendre les instructions écrites données par le producteur, être formé et connaître les règles de sécurité. Un opérateur ne doit pas se droguer ou boire d'alcool, car cela peut altérer ses capacités.

Il est indispensable de :

- Savoir lire et comprendre ce qui est décrit.
- Connaître les capacités et les caractéristiques de cette machine.
- Ne pas laisser s'approcher de la zone de travail les personnes non autorisées.
- S'assurer que l'installation a été exécutée conformément à toutes les normes et réglementations en vigueur.
- S'assurer que tous les opérateurs sont parfaitement formés, qu'ils savent utiliser correctement et en toute sécurité la machine, et qu'il y ait une supervision appropriée.
- Ne jamais oublier des écrous, des boulons, des outils ou d'autres objets sur la machine, car pendant le travail ils pourraient s'introduire dans les parties en mouvement de cette dernière.
- Ne pas toucher les lignes et les pièces sur les moteurs ou les appareils électriques sans avoir préalablement coupé le courant.
- Lire attentivement ce manuel et apprendre à utiliser correctement la machine, en toute sécurité.
- Avoir toujours sous la main, dans un endroit facilement accessible, ce manuel d'utilisation et ne pas oublier de le consulter.



ATTENTION

Eviter de retirer ou de rendre illisibles les adhésifs d'avertissement, d'attention ou d'instruction. Remplacer les s'ils sont illisibles ou absents. Si un ou plusieurs autocollants ont été décollés ou abîmés, s'adresser au revendeur le plus proche pour s'en procurer des neufs.

F

- Pendant l'utilisation et les opérations d'entretien de la machine, respecter scrupuleusement les réglementations contre les accidents du travail dans l'industrie pour les hautes tensions.
- Le fabricant décline toute responsabilité pour des modifications ou des variations non autorisées apportées à la machine, pouvant provoquer des dommages ou des accidents. En particulier, détériorer ou retirer les dispositifs de sécurité constitue une violation aux réglementations sur la sécurité du travail.



ATTENTION

Au cours des opérations de travail et d'entretien, attacher les cheveux longs et ne pas porter des vêtements trop amples ou flottants, cravates pendantes, colliers, bagues, montres-bracelets pouvant être happés par les parties mobiles.

DESCRIPTION DU DEMONTE-PNEUS

L' A 2025LL est un démonte-pneus à fonctionnement électro-pneumatique.

Ils travaillent sur n'importe quel type de jante complète à creux ayant des dimensions et des poids correspondant à ceux indiqués au paragraphe DONNEES TECHNIQUES.

D'une solide construction, la machine tra-

vaille en tenant la roue à la verticale pour le détalonnage et à l'horizontale pour le montage et le démontage. Les actionnements sont effectués par l'opérateur avec les pieds par l'intermédiaire d'un pédalier et avec les mains en actionnant des soupapes et des leviers.

DONNEES TECHNIQUES

- Capacité de blocage étou
 - de l'intérieur.....de 13" min
 - de l'extérieur.....de 10" à 24"
- Largeur de la jante.....de 3,5" à 14"
- Diamètre maximal enveloppe.....
.....1100 mm (43")
- Largeur max. enveloppe.....360 mm (14")
- Ouverture détalonneur :
 - position normale.....de 45 mm à 300 mm
 - position racing.....de 125 mm à 380 mm
- Force de détalonnage.....
.....15000 N (press. 10 bars)
- Alimentation électrique
 - monophasé.....115-230±10% Volt 50/60Hz
 - triphasé.....230-400±10% Volt 50/60Hz
 - DV230±10 % Volt 1ph 50/60Hz
- Pression d'exercice 8 - 10 bars
- Poids.....244 kg (version T.I. 258 kg)
- Niveau d'émission sonore dans des conditions d'exercice.....≥ 70 dB (A)

Modèle	Motorisation	kW	Nombre de t/min	Couple Nm	Poids des composants électriques/électroniques kg
A2025LL	400Volt/3ph 50Hz	0,75	8,5	1200	11,5
	200/230Volt/3ph 60Hz	0,75	8,5	1200	11,5
	200/230Volt/3ph 50Hz	0,75	8,5	1200	11,5
	200/230Volt/1ph 50Hz	0,75	8,5	800	11,5
	200/230Volt/1ph 60Hz	0,75	8,5	800	11,5
	115Volt/1ph 60Hz	0,75	8,5	800	11,5
	200/230Volt/1ph 50/60Hz DV	0,75	6-15	1200	10,2
	MOTEUR AIR	/	6,5	800	/

DIMENSIONS D'ENCOMBREMENT

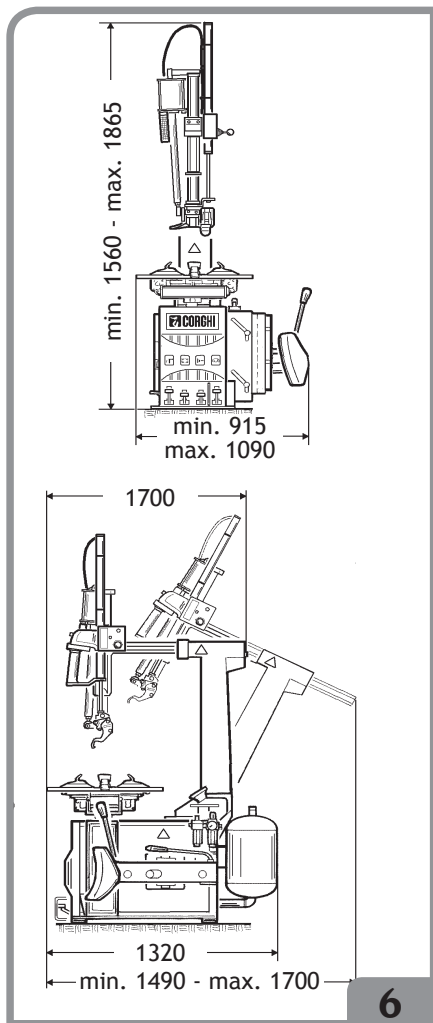

EQUIPEMENT EN OPTION

Kit KDP MK2 pour SP2000.....	8-11100013
Montant SP2000.....	8-11100026
Détallon. pneumatique SP2000D....	80125567
Module de base PU1500.....	8-11100027

Montant PU1500.....	8-11100031
Kit presse-décolle talons.....	8-11100030
Kit montant SP3000.....	8-11100122
Kit SP3000.....	8-11100123

CONDITIONS D'UTILISATION PREVUES

Le démonte-pneus a été conçu exclusivement pour monter et démonter des pneus, en utilisant les instruments dont il est équipé conformément aux instructions de ce manuel.



ATTENTION

Toute autre utilisation différente de celle décrite doit être considérée impropre et déraisonnable.

L'appareil est muni d'un système de gonflage indépendant des autres fonctions décrites ci-dessus. Faire très attention lorsqu'on l'utilise (lire le chapitre GONFLAGE).

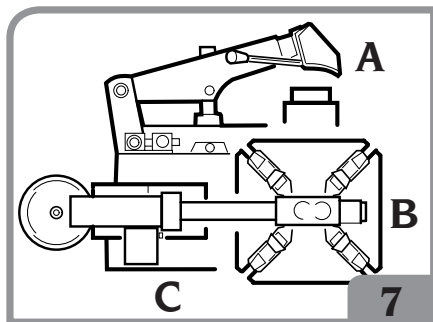

Dans la fig.7, les positions adoptées par l'opérateur pendant les différentes phases de travail sont représentées :

- A Détalonnage
- B Démontage et remontage
- C Zone de gonflage



ATTENTION

Le basculement de la potence doit s'effectuer depuis la position C de travail (fig. 7), en gardant les mains loin des pièces en mouvement

F

de la machine.



ATTENTION

Pour arrêter l'appareil en cas d'urgence :

- débrancher la fiche d'alimentation électrique ;
- isoler le réseau d'alimentation pneumatique en débranchant la soupape d'arrêt (accouplement rapide) (fig. 7a).

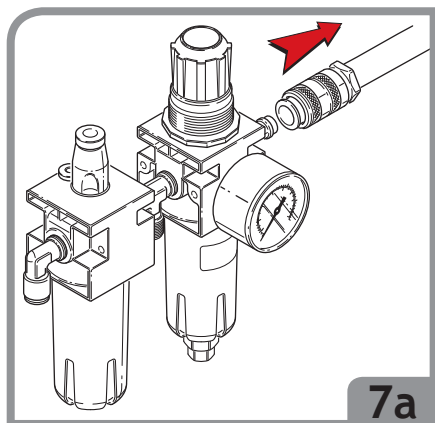

ATTENTION

Il est déconseillé d'utiliser des équipements non originaux CORGHI.

PRINCIPAUX ELEMENTS DE FONCTIONNEMENT



ATTENTION

Apprenez à connaître votre machine : en connaître le fonctionnement exact est la meilleure garantie de sécurité et de prestations.

Apprendre la fonction et la disposition de toutes les commandes.

Contrôler soigneusement le fonctionne-

ment correct de chaque commande de la machine.

Pour éviter des accidents et des lésions, l'équipement doit être installé de manière adéquate, actionné correctement et soumis à des entretiens périodiques.

- 1 Vérin d'actionnement bras vertical
- 2 Bouton de blocage bouton à trois positions stables
 - A) Montée
 - B) Descente
 - C) Bloqué
- 3 Bras vertical et bras horizontal (pour le positionnement de l'outil de montage/démontage).
- 4 Outil « Leva la leva » (Sans levier) de montage/démontage (pour le démontage et le remontage du pneu dans la jante).
- 5 Potence mobile basculante.
- 6 Cale de blocage (pour le blocage de la jante sur l'autocentreur).
- 7 Plateau autocentreur (plate-forme tournante sur laquelle repose la roue).
- 8 Pédale de commande de potence mobile (5) (pédale à deux positions stables pour le basculement du groupe potence).
- 9 Pédale de commande d'ouverture et de fermeture des cales de blocage (6) (pédale à trois positions stables pour l'ouverture/fermeture de l'approche des cales).
- 10 Pédale de commande du détalonneur (pédale à deux positions pour l'actionnement de la palette de détalonnage (13)).
- 11 Pédale de commande de la rotation du plateau autocentreur (7) (pédale à trois positions) :
 - Position 0 (stable): plateau arrêté.
 - Enfoncé vers le bas (position instable): rotation dans le sens des aiguilles d'une montre.
 - Soulevé (position instable): rotation dans le sens inverse des aiguilles d'une montre.
- 12 Pédale de gonflage (pédale à deux positions dans le modèle STD et à trois positions dans la version T.I. qui permet de gonfler la roue avec le raccod Doyfe (21)).
- 13 Palette de détalonnage (détalonneur mobile pour démonter le talon de la jante).

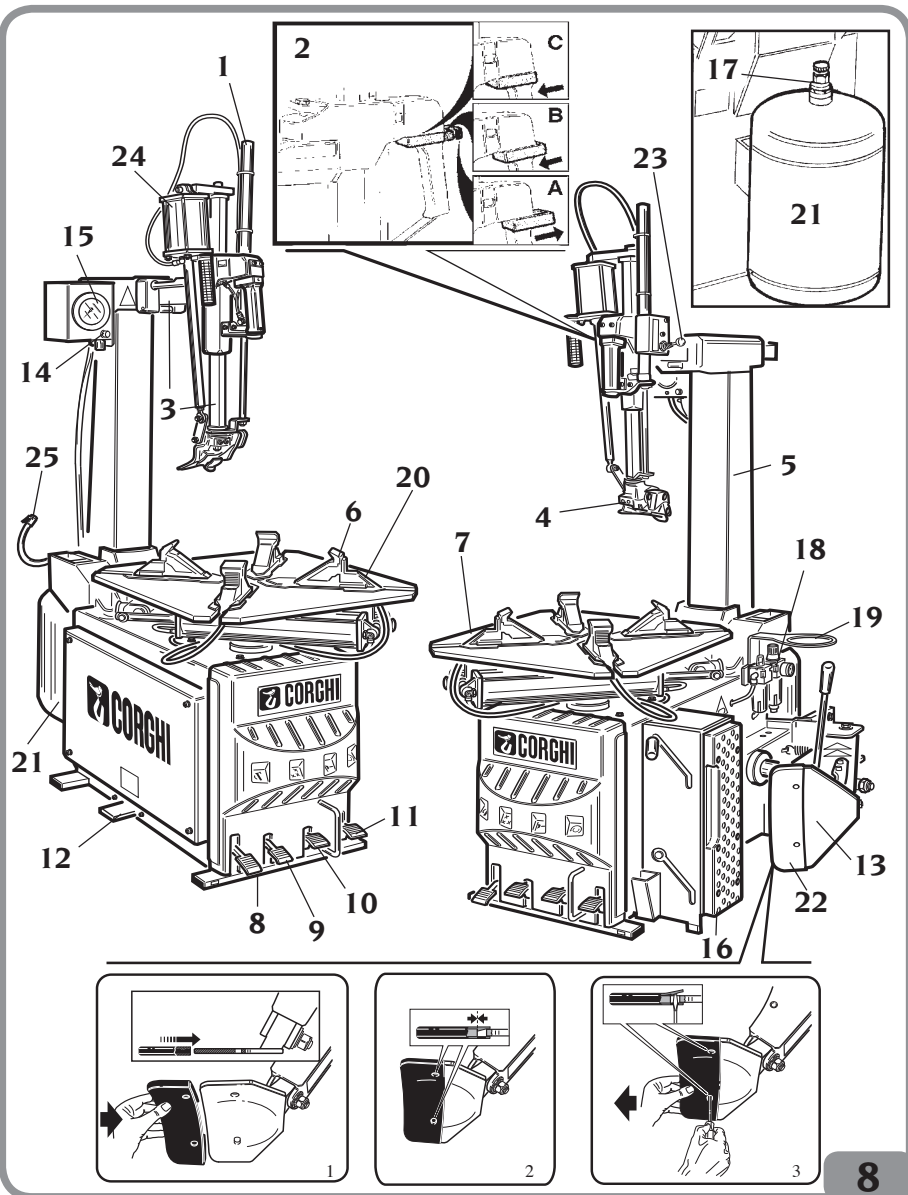

F

8

- 14 Bouton de dégonflage (bouton qui permet de décharger l'air en excès dans la roue).
- 15 Manomètre (pour la lecture de la pression de la roue).
- 16 Appui de la jante.

- 17 Clapet de sûreté (pression max. 12 bars) (seulement sur les versions T.I.).
- 18 Groupe filtre Régulateur + Lubrificateur (groupe permettant de régler, filtrer, déshumidifier et lubrifier l'air d'alimentation).
- 19 Récipient pour la graisse.

- 20 Buses de gonflage (l'air pénètre à travers les buses qui fait gonfler les talons de l'enveloppe, pour réaliser la tenue et permettre le gonflage) (uniquement dans les versions T. I.).
- 21 Réservoir air (uniquement version T. I.)
- 22 Protège-palette.
- 23 Soupape de commande de la tourelle LL
- 24 Vérin mouvement crochet
- 25 Raccord Doyme (embout à appliquer sur la soupape de la roue pour le gonflage).



ATTENTION

Pour les données techniques, les avertissements, l'entretien et toute autre information sur le réservoir à air, consulter le manuel d'utilisation et d'entretien fourni avec la documentation de la machine.

Légende des étiquettes de danger



Danger d'écrasement.
Ne jamais introduire aucune partie du corps entre la palette de détalonnage, la jante et l'appui de la jante.



Lors du blocage de la jante sur l'étau, ne jamais introduire les mains entre la cale de blocage et la jante.



NE JAMAIS stationner derrière la machine.



Pendant l'abaissement de la tourelle, ne JAMAIS introduire les mains entre la roue et la tourelle.

DETALONNAGE



RECOMMANDATION

Au cours de cette phase de travail, des niveaux de bruit de l'ordre de 85 dB (A) peuvent se présenter. Il est donc conseillé de porter une protection antibruit.

Comment savoir de quel côté il faut démonter le pneu

Fig. 9

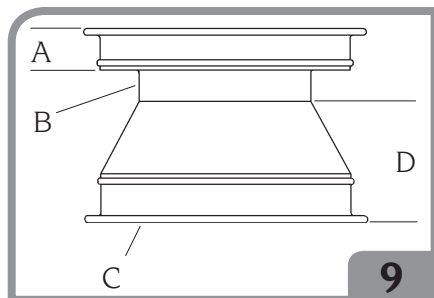

- A Côté étroit - Coté de montage du pneu
- B Creux de la jante
- C Roue
- D Côté long - Il est impossible de monter un pneu du côté long.

Les deux côté peuvent être presque identiques mais on n'utilise qu'un seul côté étroit pour le montage et le démontage.

Identifier le côté de montage de la roue et placer ce côté vers le haut (vers le détalonneur de montage/démontage du démonte-pneu).

Instructions spéciales

Roues en alliage

On trouve dans le commerce des jantes ayant un creux très petit ou même inexistant (ces jantes ont la norme DOT).

Fig. 9a

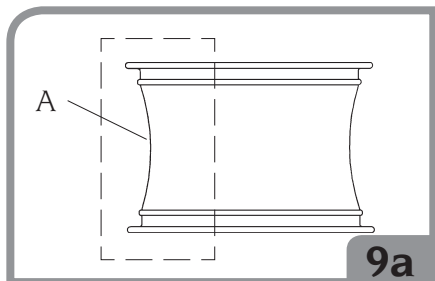

A Sans le creux de la jante



DANGER

Dans ces conditions, on peut endommager le pneu, la jante ou les deux, avec un risque d'explosion du pneu sous pression qui provoquerait de graves blessures, voire même la mort. En cas de montage de ces types de roues, il faut faire particulièrement attention.

Roues européennes avant d'excellentes performances (pliure asymétrique)

Certaines roues européennes ont des pliures très accentuées, sauf en face du trou de la soupape. Sur ces roues le détalonnage doit être effectué en face du trou de la soupape et sur le côté inférieur comme sur le côté supérieur.

Fig. 9b

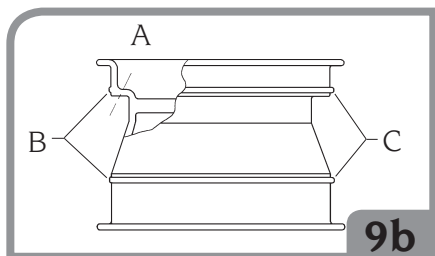

- A Trou de la soupape
- B Pliure légère
- C Pliure accentuée

Roues pour Corvettes, BMW, Lamborghini et autres roues avant un « Système de signalisation pour basse pression »

Certains types de roues à hautes performances sont équipées d'un transmetteur de pression fixé à la jante avec une courroie sur le côté opposé au trou de la soupape. Sur ces roues le détalonnage doit d'abord être effectué en face du trou de la soupape, sur le côté inférieur comme sur le côté supérieur.

Fig. 9c

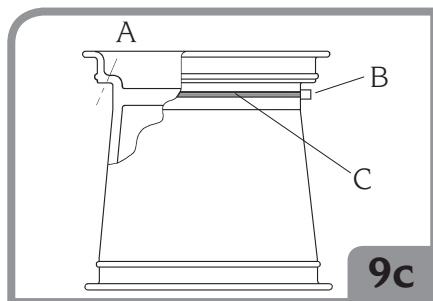

- A Trou de la soupape
- B Transmetteur
- C Courroie de montage

Détalonnage

- Dégonfler complètement la roue en retirant la soupape.

Il faut non seulement se servir du levier A, fig.10, pour régler l'appui de la jante dans la position demandée par la largeur de la roue à détalonner, mais aussi régler la position de la palette avec le pivot, B, fig.10a, conformément aux dimensions du pneu.

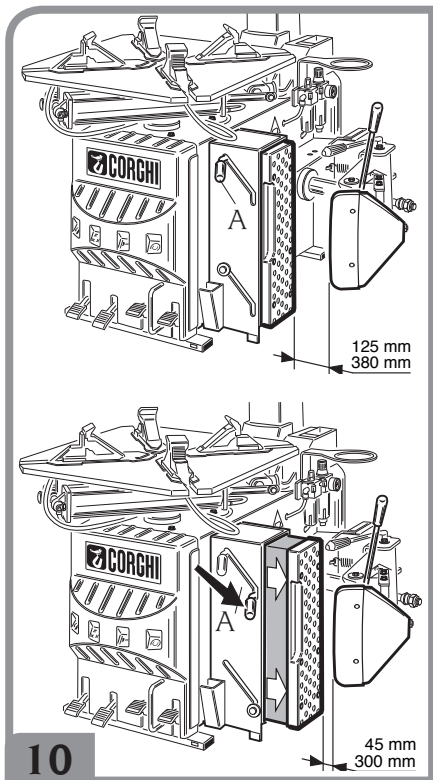

10

BRAS EXTENSIBLE

- A Standard position
- B Large wheels position

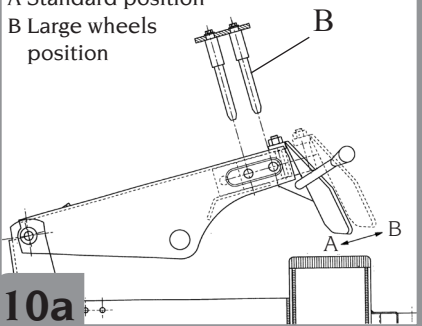

10a

- Placer la roue comme illustré dans la fig.11 et approcher la palette du déta-lonneur au bord de la jante.

IMPORTANT : Pendant l'opération de déta-lonnage, il est conseillé de laisser l'étau fermé (les cales de blocage vers

le centre) (A, Fig. 11).

- Appuyer sur la pédale 10 (Fig. 11) qui actionne le déta-lonneur et décoller le talon.

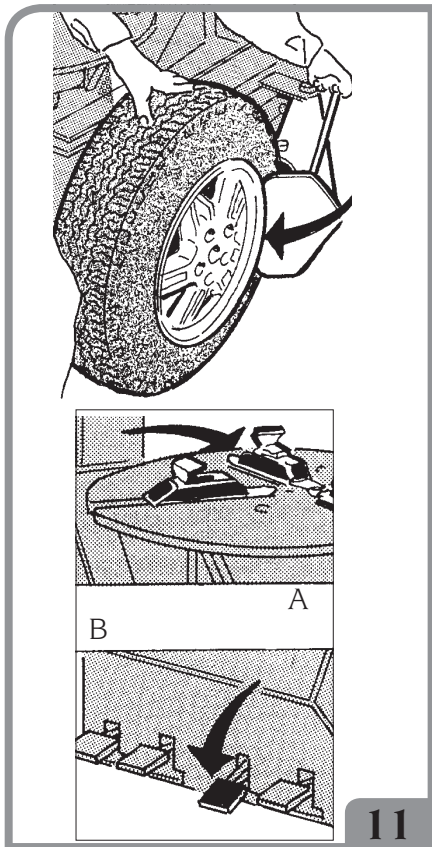

Répéter l'opération sur le côté opposé de la roue.

Il peut être nécessaire d'effectuer le déta-lonnage sur plusieurs points afin de libérer complètement le talon.

Une fois que les talons sont démontés, retirer les anciennes masses d'équi-li-brage.

- Lubrifier avec soin le pneu tout le long de la circonférence du talon inférieur et du talon supérieur pour faciliter le dé-montage et éviter ainsi d'endommager les talons (fig. 12).

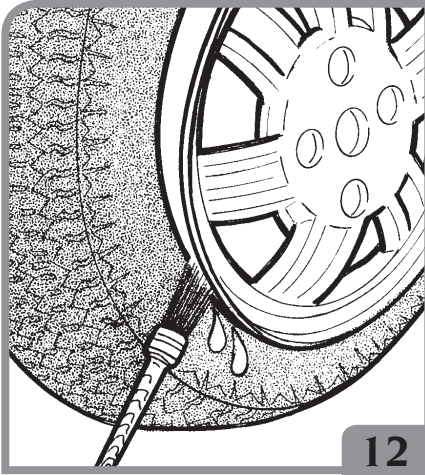

BLOPAGE ROUE

- Faire basculer la potence vers l'arrière en position de « bloqué » (fig.13).

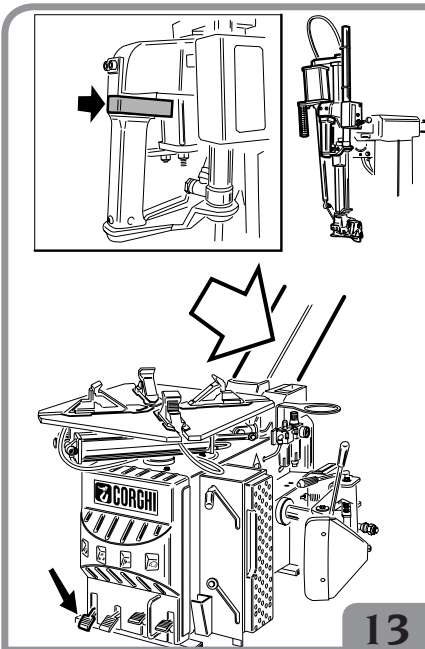

- Placer les cales en position ouverte ou fermée (fig. 14).
- Installer la roue (avec le rebord étroit de la jante vers le haut) sur l'étau, pousser légèrement vers le bas et actionner la pédale de commande pour bloquer la roue en position (Fig. 14a).

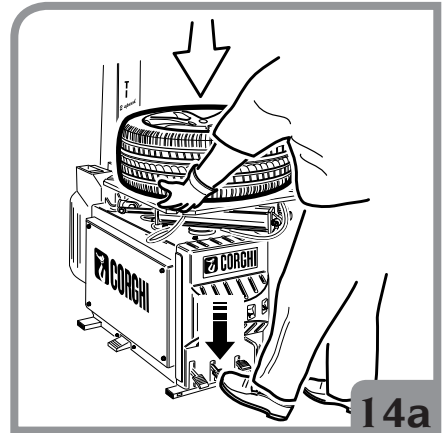

- Replacer la potence en position levée (fig. 15).

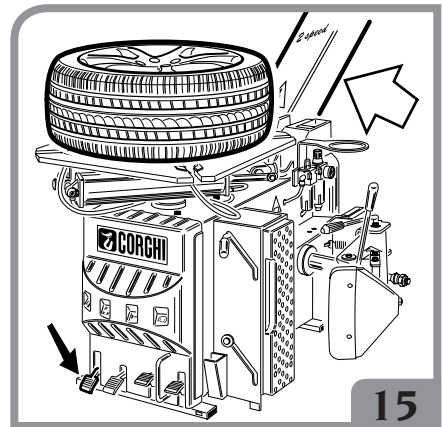

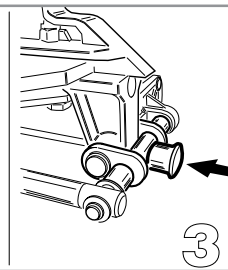
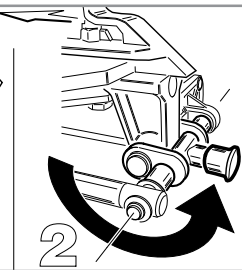
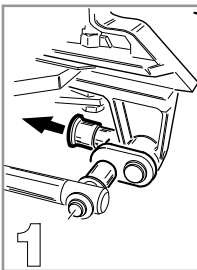
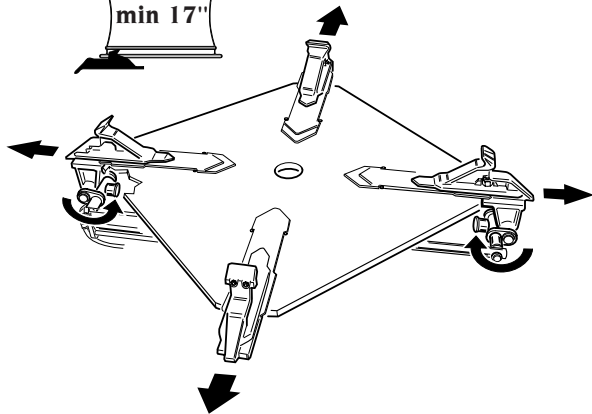
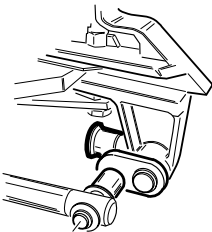
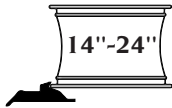
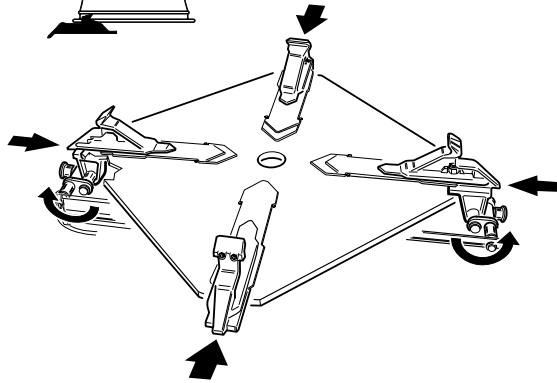
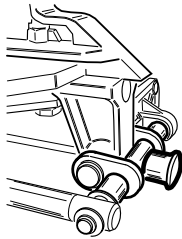
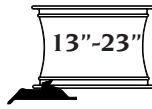
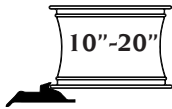

PNEUS A FLANC SOUPLE

Démontage

- Débloquer le bouton de blocage en libérant ainsi le bras vertical et horizontal et obtenir ainsi le positionnement correct du dispositif de montage/démontage contre le bord de la jante (fig. 16).

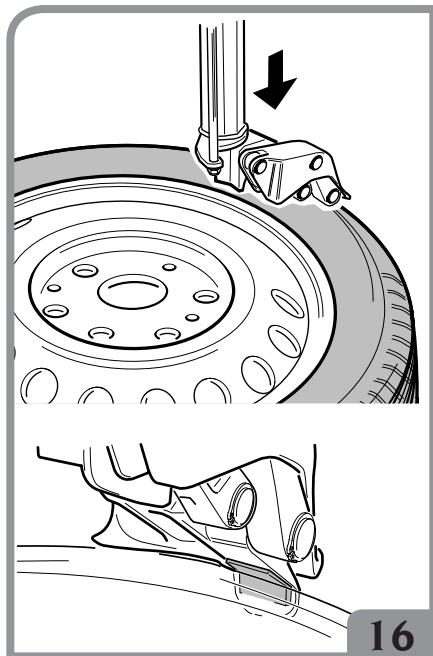
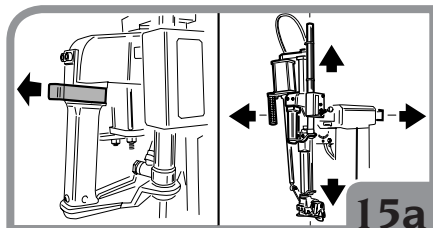

IMPORTANT : En appuyant sur le bouton, on obtient le blocage simultané du bras vertical et du bras horizontal.

L'espace entre la jante et la tourelle reste inchangé tant que le poussoir est en position de blocage.

L'opérateur peut faire basculer librement la potence (par exemple, en cas de démontage de roues ayant la même mesure) sans repositionner la tourelle.

- porter la commande pneumatique vers le bas (Fig. 17) de manière à porter le crochet sous le talon (Fig. 17).

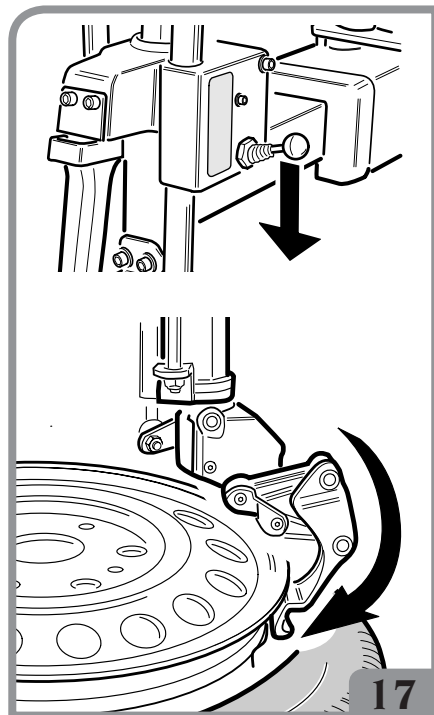

Remarque : Contrôler si le côté inférieur du pneu n'a pas été ré-entallonné.

- Porter la commande pneumatique vers le haut (Fig. 18) de manière à soulever le talon jusqu'à le placer au dessus de la tourelle de montage.
- Appuyer sur la pédale d'actionnement de l'étau en faisant tourner la roue dans le sens des aiguilles d'une montre. Le talon supérieur est automatiquement guidé vers le haut, sur le bord de la jante (Fig. 19).

F

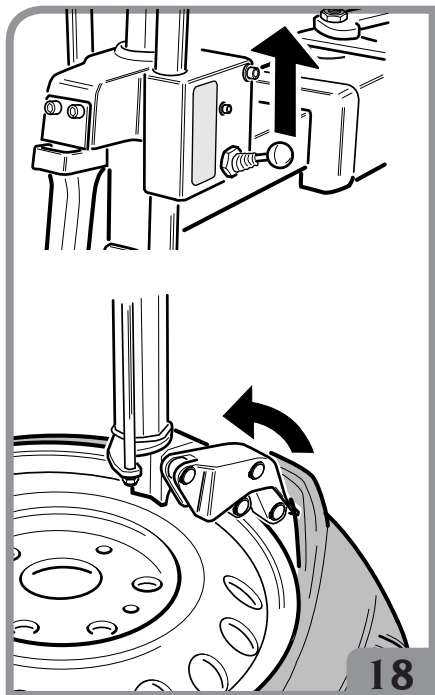

18

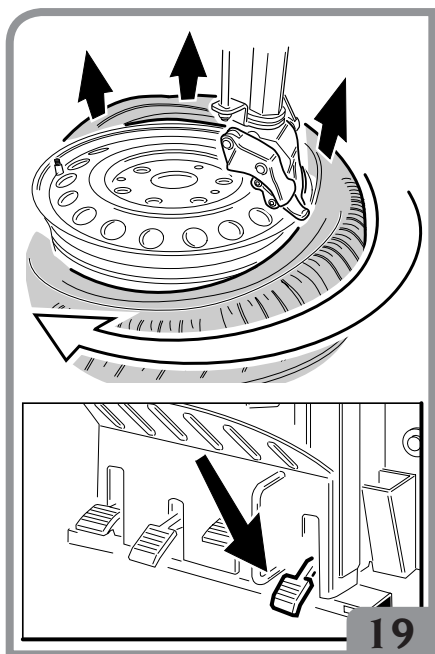

19

NOTA BENE : Avec les pneus à flanc souple, il peut être nécessaire d'insérer le levier fourni pour faciliter le démontage (fig. 20)

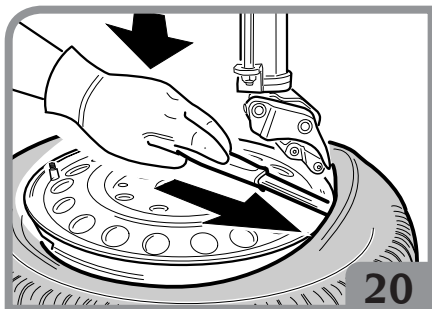

20



RECOMMANDATION

Se servir du levier en l'empoignant solidement.

- Porter manuellement le deuxième talon sur la tourelle puis faire tourner l'étau dans le sens des aiguilles d'une montre jusqu'à ce que le pneu sorte de la jante.
- Faire basculer la potence vers l'arrière.

REMARQUES : En cas de pneus avec chambre à air, après avoir démonté le talon supérieur, faire basculer la potence vers l'arrière et enlever la chambre à air avant de continuer à décoller le talon inférieur.

La rotation de l'étau peut être arrêtée à tout moment par simple relâchement de la pédale d'actionnement.

Pour la rotation en sens opposé, il suffit de soulever la pédale.

Montage



RECOMMANDATION

Il faut toujours vérifier la compatibilité entre les dimensions du pneu et celles de la jante avant de les assembler.

- Avant de commencer à remonter, graisser les talons (Fig. 21).

Un talon graissé est plus facile à remonter

et est ainsi protégé contre de possibles détériorations.

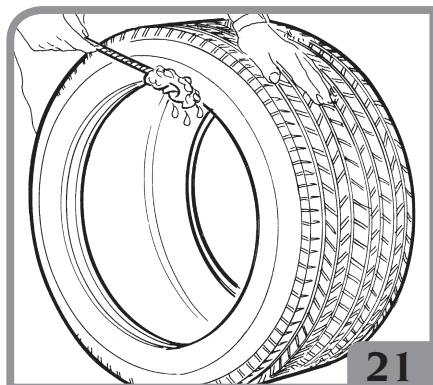

- S'assurer que l'enveloppe soit en bon état et non endommagée.
- Placer le pneu sur la jante et basculer la potence vers l'avant. Positionner le talon inférieur (Fig. 20) sous la partie droite de la tourelle.
- Appuyer sur la pédale de l'étau pour le faire tourner dans le sens des aiguilles d'une montre et effectuer le montage.

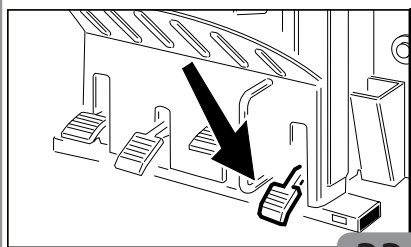
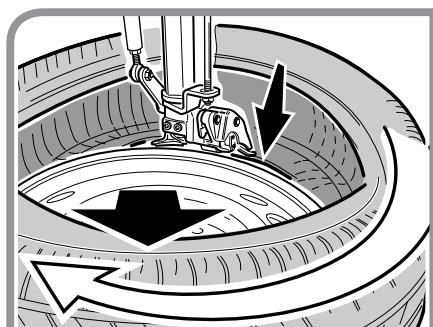

- Utiliser le creux de la jante en appuyant à droite du pneu pour diminuer la force de traction sur le talon pendant la rotation (Fig. 22).
- Après le montage du premier talon, répéter les mêmes opérations pour le deuxième talon (Fig. 23).

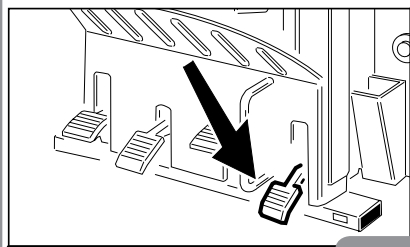
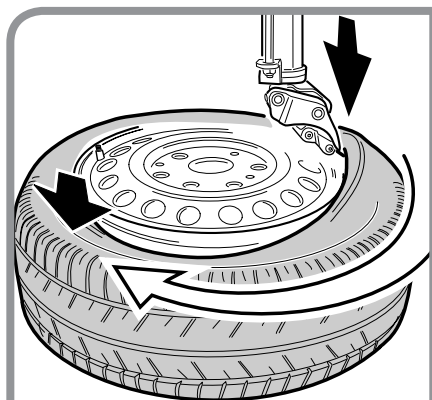

23

F

REMARQUE : Contrôler si le talon passe sous la queue de la tourelle (Fig. 24)

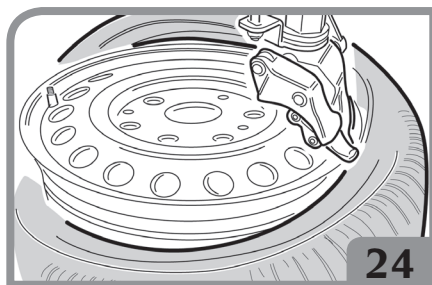

24

- Renverser en arrière la potence, libérer la roue et la sortir du démonte-pneu.

PROCEDURE HOMOLOGUEE DE DEMONTAGE ET MONTAGE DES PNEUS UHP ET RUN FLAT

Pour la procédure détaillée de démontage/montage des pneus UHP et RUN FLAT, se reporter au Manuel rédigé par la WDK (Association allemande de l'industrie du pneumatique).

PNEUS AVEC FLANC SURBAISSE

Démontage

- Placer correctement l'outil de démontage / montage sur le bord de la jante (Fig. 25) en effectuant les mêmes opérations que pour les roues à flanc souple.

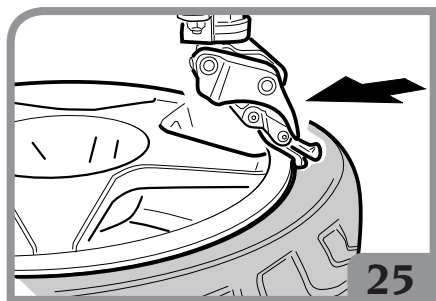

- Porter la commande pneumatique vers le bas (Fig. 26) de manière à porter le crochet sous le talon (Fig. 26).

Remarque : Contrôler si le côté inférieur du pneu n'a pas été ré-entallonné.

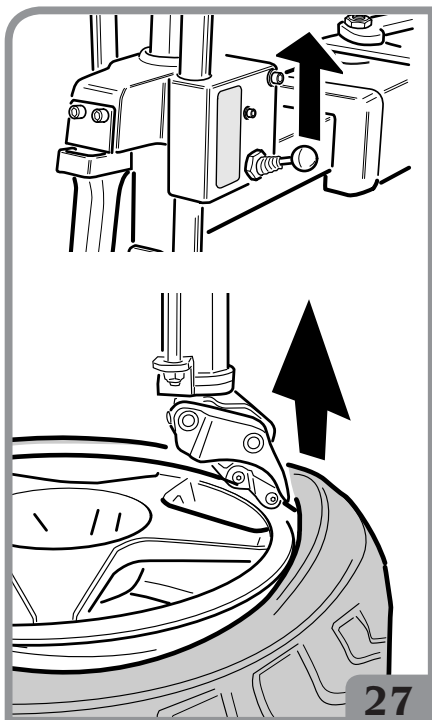
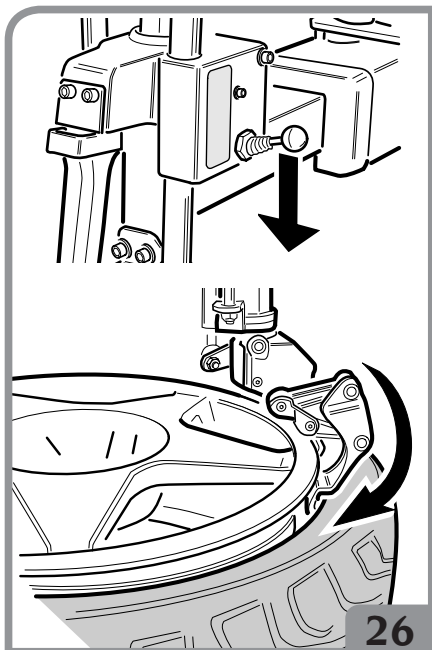

- Porter la commande pneumatique vers le haut (Fig. 27) de manière à soulever le talon jusqu'à le placer au dessus de la tourelle de montage.
- Appuyer sur la pédale d'actionnement de l'étau en faisant tourner la roue dans le sens des aiguilles d'une montre. Le talon supérieur est automatiquement guidé vers le haut, sur le bord de la jante (Fig. 28).

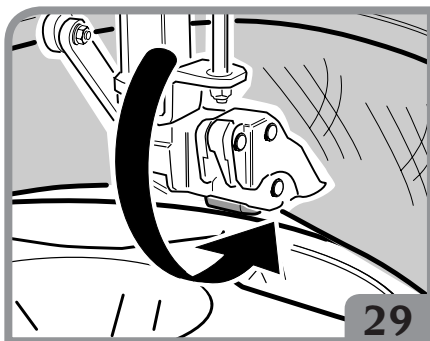
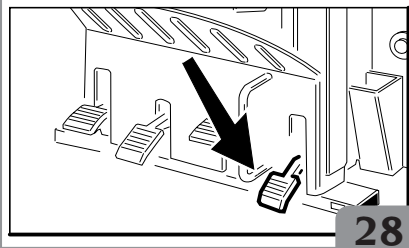
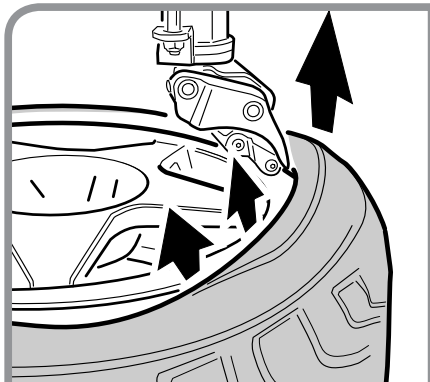

- Porter manuellement le deuxième talon sur la tourelle (Fig. 29) puis faire tourner l'étau dans le sens des aiguilles d'une montre

jusqu'à ce que le pneu sorte complètement de la jante.

- Faire basculer la potence vers l'arrière.

REMARQUE : Avec des roues larges (13" - 14") il faut utiliser le disque SP2000 pour soulever le deuxième talon et le porter sur l'outil de démontage / montage (Fig. 30)

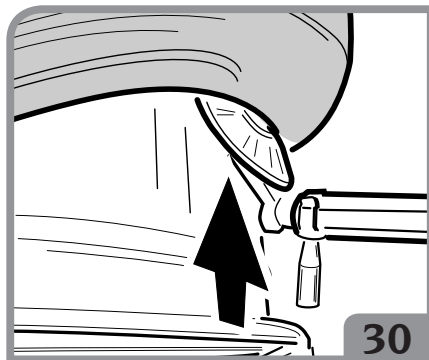

Montage



RECOMMANDATION

Il faut toujours vérifier la compatibilité entre les dimensions du pneu et celles de la jante avant de les assembler.

- Contrôler si l'enveloppe est en bon état et si elle n'est pas endommagée, lubrifier les talons ensuite (voir chapitre relatif aux roues à flanc souple).
- Placer le pneu sur la jante et basculer la potence vers l'avant.
- Monter le talon inférieur en effectuant les mêmes opérations que pour les roues à flanc souple.

Pour le montage du talon supérieur effectuer les opérations suivantes :

- Se servir du disque SP2000 pour créer l'espace suffisant pour pouvoir insérer la ceinture et, sur la ceinture le bornier (voir Fig. 31).

31

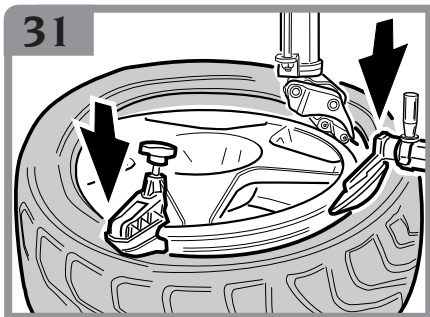

- Faire tourner l'étau dans le sens des aiguilles d'une montre jusqu'à l'introduction complète du talon supérieur.

REMARQUE : Contrôler si le talon passe sous la queue de la tourelle.

- Renverser en arrière la potence, libérer la roue et la sortir du démonte-pneu.

GONFLAGE



ATTENTION

L'opération de gonflage est très dangereuse. Cette opération doit être effectuée selon les indications reportées ci-dessous.



RECOMMANDATION

Dans cette phase de travail il peut y avoir des niveaux de bruit correspondant à 85 dB(A). Il est donc conseillé de porter une protection antibruit.



ATTENTION

Pendant l'opération d'entalonnage et de gonflage il est conseillé de porter des lunettes et un protecteur de l'ouïe.



DANGER

Même si la machine limite la pression,

elle ne garantit pas une protection suffisante en cas d'explosion du pneu pendant le gonflage. L'inobservation des instructions suivantes rend dangereuse l'opération de gonflage du pneu.



DANGER

EVITER ABSOLUMENT de dépasser la pression préconisée par le fabricant du pneu. Les pneus peuvent exploser s'ils sont trop gonflés ou les structures peuvent s'abîmer gravement de manière non visible sur le moment. **RESTER LOIN DU PNEU PENDANT LE GONFLAGE.** Eviter de se distraire pendant cette opération, et contrôler souvent la pression du pneu pour éviter un gonflage excessif. L'éclatement du pneu peut provoquer de graves blessures ou même la mort.

Gonflage

La machine est équipée d'une pédale pour le gonflage du pneu et d'un manomètre pour la lecture de la pression interne du pneu.

- Débloquer la roue des cales de blocage de l'étau.
- Porter le bras horizontal en position totalement étendu.
- Baisser la tige verticale jusqu'à toucher la jante.
- Bloquer le bras horizontal et la tige verticale dans les positions décrites ci-dessus (Fig. 32).
- Brancher le raccord Doyfe du tuyau de gonflage à la tige de la soupape.

Gonfler le pneumatique avec la pédale, un peu à la fois, en faisant attention que la pression indiquée à chaque fois sur le manomètre ne dépasse JAMAIS les niveaux de pression indiqués par le fabricant du pneumatique.

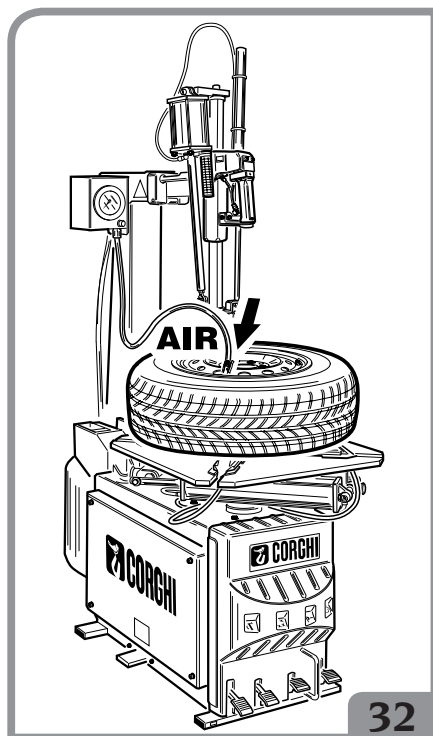

Gonflage des pneus tubeless (uniquement pour les versions T.I.)

ATTENTION

Avant d'effectuer les opérations indiquées ci-dessous, vérifier toujours la propreté des griffes au niveau des orifices de sortie d'air.

- S'assurer que la roue est bien bloquée, de l'intérieur, sur l'autocentreur.
- Brancher le raccord Doyfe du tuyau de gonflage à la tige de la soupape.
- Soutenir le pneu avec les mains, créer une petite fente entre le talon et le bord inférieur, fermer le bord et le talon supérieur.
- Appuyer à fond pendant un bref instant sur la pédale de gonflage dans la position d'étanchéité des talons (Fig. 33a),

le pneu se gonfle et amène les talons en position d'étanchéité.



- Continuer à appuyer sur la pédale en position de gonflage (Fig. 33b), jusqu'à obtenir le talonnage complet.

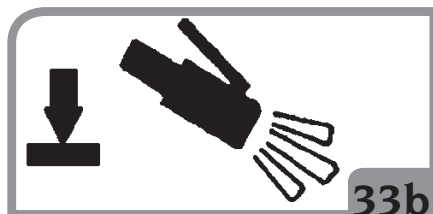

Remarque : pour avoir un meilleur fonctionnement du système gonfle-tubeless, la pression de ligne doit être comprise entre 8 et 10 bars.

GUIDE DE DEPANNAGE

L'autocentreur ne tourne pas

Fil de ligne à la masse.

- Contrôler les fils.

Moteur en court-circuit.

- Changer les fusibles
- Remplacer le moteur.

La pédale de commande rotation ne revient pas au milieu

Ressort commande cassé.

- Remplacer le ressort de la commande.

La pédale pour le détalonneur et la pédale pour l'autocentreur ne reviennent pas à leur position

Ressort rappel pédale cassé.

- Remplacer le ressort de rappel de la pédale.

Il manque de l'huile dans le lubrificateur.

- ➔ Le remplir avec de l'huile SAE20 non détergent.

Fuite d'air à l'intérieur

Fuite d'air de la vanne du côté du détalonneur.

- ➔ Remplacer le robinet.
- ➔ Remplacer le vérin du détalonneur.

Fuite d'air de la vanne du côté de l'étau.

- ➔ Remplacer le vérin de l'étau.
- ➔ Remplacer le raccord rotatif.

Le cylindre du détalonneur a peu de force, ne détalonne pas et a une fuite d'air

Silencieux obturé.

- ➔ Remplacer le silencieux

Joints du vérin usés.

- ➔ Remplacer les joints.
- ➔ Remplacer le vérin du détalonneur.

Le vérin détalonneur a une fuite d'air sur le tourillon

Joints d'étanchéité usés.

- ➔ Remplacer les joints.
- ➔ Remplacer le vérin du détalonneur.

L'autocentreur ne tourne pas dans un sens ou dans l'autre

Inverseur défectueux.

- ➔ Remplacer l'inverseur.

Courroie cassée.

- ➔ Remplacer la courroie.

Réducteur bloqué.

- ➔ Remplacer le réducteur.

Réducteur bruyant.

L'autocentreur effectue 1/3 de tourelle, puis se bloque

Le réducteur se grippe.

- ➔ Remplacer le réducteur.

L'autocentreur ne bloque pas les jantes

Cylindre du plateau défectueux.

- ➔ Remplacer le vérin de l'étau.

Pointes des cales de blocage usées.

- ➔ Remplacer les cales de blocage.

L'autocentreur démonte ou monte les roues difficilement

Tension de la courroie inappropriée.

- ➔ Régler la tension de la courroie (Fig. 34) ou la remplacer.

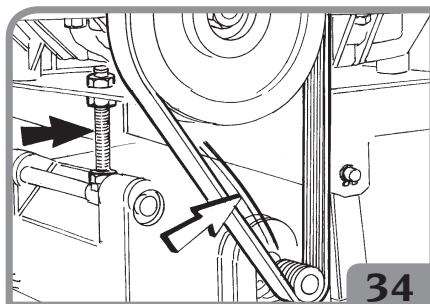

La tourelle ne se lève pas ou se lève trop de la jante

Plaquette de blocage déréglée.

- ➔ Régler la plaquette.

Le bras vertical se lève sous l'effort

Plaquette de blocage défectueuse.

- ➔ Remplacer la plaquette.

Plaquette de blocage déréglée.

- ➔ Régler la plaquette.

Pendant le basculement de la potence, le bras horizontal et le bras vertical glissent en fin de course

Plaquette de blocage défectueuse.

- ➔ Remplacer la plaquette.

Plaquette de blocage déréglée.

- ➔ Régler la plaquette.

Les blocages vertical et horizontal ne fonctionnent pas

L'air ne passe pas par la vanne.

- ➔ Remplacer le robinet.

La potence ne bascule pas Cylindre de basculement de la potence défectueux.

- ➔ Remplacer le cylindre de basculement de la potence.

L'air n'arrive pas au vérin.

- ➔ Remplacer le robinet.

L'air sort de la vanne.

- ➔ Remplacer le robinet ou le vérin de basculement de la potence.

Fuite d'air du robinet de blocage des bras vertical et horizontal

Joint du robinet défectueux.

- ➔ Remplacer le robinet de la poignée.

Il y a une fuite d'air sur les vérins de blocage du bras

Piston ou joints défectueux.

- ➔ Remplacer les pistons et les joints.

La potence bascule trop vite ou trop lentement

Régulateurs de décharge déréglés.

- ➔ Régler les régulateurs de décharge.
Lièvre : augmentation de la vitesse.
Tortue : diminution de la vitesse.

L'aiguille du manomètre pour la lecture de la pression des pneus ne revient pas sur le 0.

Manomètre défectueux ou endommagé.

- ➔ Remplacer le manomètre.



ATTENTION

La notice « Pièces de rechange » n'autorise pas l'opérateur à intervenir sur les machines sauf pour ce qui est explicitement décrit dans le manuel d'utilisation, mais elle lui permet de fournir des informations précises à l'assistance technique, afin de réduire les temps d'intervention.

ENTRETIEN



ATTENTION

La Société CORGHI décline toute responsabilité pour des réclamations découlant de l'utilisation de pièces détachées ou d'accessoires non conformes.



ATTENTION

Aucun type d'intervention pour le changement de la valeur de tarage de la pression de fonctionnement des clapets de maximum ou du limiteur de pression n'est admis. Le fabricant décline toute responsabilité pour les dommages causés par la modification des soupapes citées ci-dessus.



ATTENTION

Avant d'effectuer tout réglage ou entretien, débrancher l'alimentation électrique et pneumatique de la machine, et s'assurer que toutes les parties mobiles sont bien bloquées.



ATTENTION

Ne pas enlever ou modifier les composants de cette machine (sauf pour l'entretien ou les réparations).



DANGER

Quand on débranche la machine du réseau pneumatique, les dispositifs qui reportent la plaquette indiquée ci-dessus peuvent rester sous pression.

Le groupe filtre régulateur et lubrificateur (FRL) a la fonction de filtrer l'air, d'en régler la pression et de la lubrifier.

Le groupe « FRL » admet une pression maximale à l'entrée de 18 bars et a une plage de réglage allant de 0,5 à 10 bars. Ce réglage est modifiable en tirant la manette vers le haut et en la tournant, après l'enrèglage, ramener ensuite la manette en position de blocage en la poussant vers le bas (fig. 35a).

Le réglage du débit du lubrifiant s'obtient en tournant la vis sur l'élément « L », (fig. 35b). Habituellement le groupe est pré-réglé à la pression de 10 bars, avec une viscosité de lubrifiant SAE20, de façon à obtenir la sortie d'une goutte de lubrifiant, visible depuis la calotte prévue à cet effet, tous les 4 actionnement du détalonneur.

point de lubrifiant, interrompre l'alimentation pneumatique de la machine.

Vérifier régulièrement le niveau du lubrifiant à travers les regards prévus à cet effet et faire l'appoint en cas de besoin comme illustré dans la fig. 35c. Utiliser seulement de l'huile non détergente SAE20 dans une quantité de 50 cl.

Le filtre régulateur « FR » est équipé d'un dispositif automatique qui vide l'eau de condensation. Par conséquent, dans des conditions d'exercice normales, il ne requiert pas d'en-



Avant toute opération d'entretien ou d'ap-

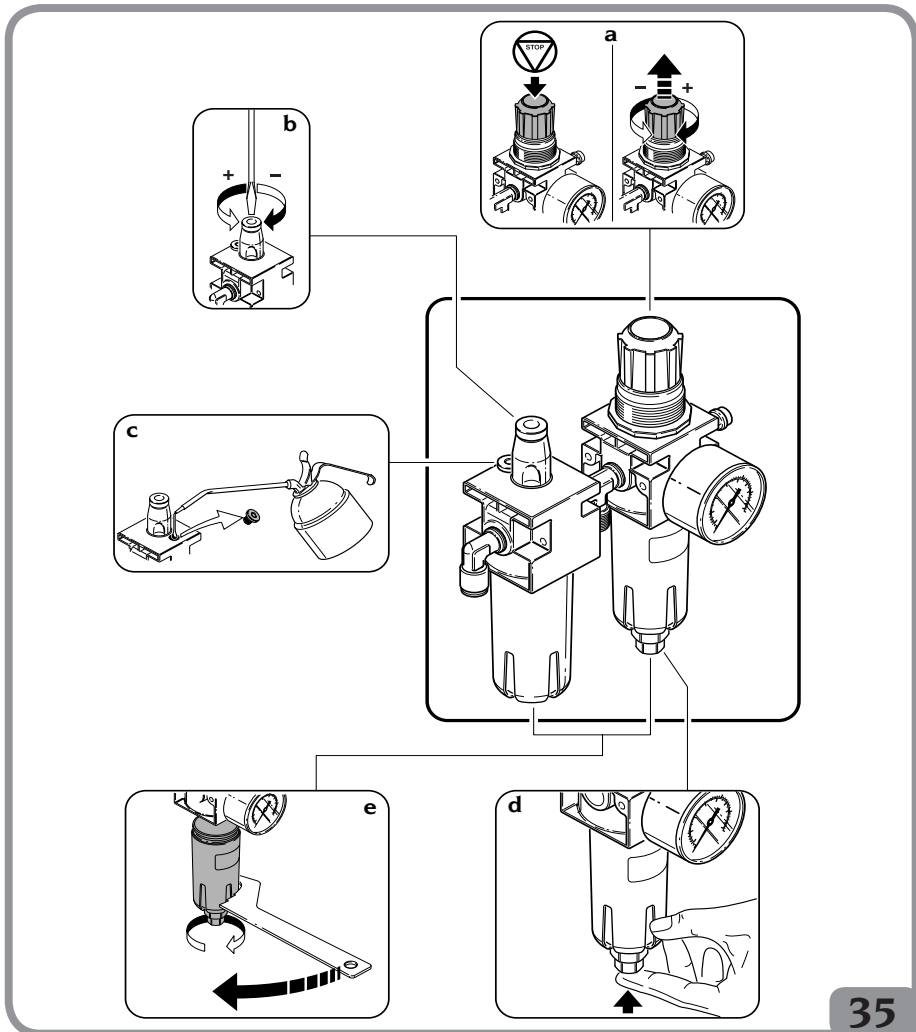

retien particulier. Cependant, il peut être vidé manuellement à tout moment (fig. 35d).

Généralement il n'est pas nécessaire de démonter les godets, mais pour un entretien approfondi après une longue inactivité, ce démontage pourrait s'avérer nécessaire. En cas de besoin, s'aider de la clé prévue à cet effet faisant partie de l'équipement de série (fig. 35e).

Nettoyer avec un chiffon sec. Eviter le contact avec des solvants.



RECOMMANDATION

Tenir propre la zone de travail.

Ne jamais utiliser d'air comprimé, de jets d'eau ou de diluants pour éliminer la saleté ou des résidus sur la machine. Lors des travaux de nettoyage, procéder de manière à éviter, dans la mesure du possible, que la poussière ne se forme ou ne se soulève

INFORMATIONS CONCERNANT LA DEMOLITION

En cas de démolition de la machine, séparer les pièces électriques, électroniques, en plastique et en fer.

Mettre au rebut les différents matériaux conformément aux normes en vigueur.

MISE AU REBUT DE L'APPAREIL

La procédure décrite dans ce paragraphe n'est applicable qu'aux appareils dont la plaquette d'identification reporte le pictogramme de la benne barrée signifiant qu'en fin de vie, ils doivent être traités de façon particulière



Ces appareils contiennent en effet des substances nocives, nuisibles à l'homme et à l'environnement en cas de traitement impropre.

Ce paragraphe fournit donc les règles à respecter pour une mise au rebut conforme.

Les appareils électriques et électroniques ne doivent pas être traités comme des déchets ménagers, mais doivent impérativement être acheminés vers un centre de tri sélectif qui se chargera de leur retraitement.

Le symbole de la poubelle barrée apposé sur le produit et illustré ci-contre, indique la nécessité de procéder à l'élimination particularisée du produit au terme de sa vie.

De la sorte, il est possible d'éviter qu'un traitement non approprié des substances qu'il contient ou qu'un traitement incorrect d'une partie de celles-ci puisse avoir des conséquences graves sur l'environnement et la santé de l'homme. Une gestion correcte du produit en fin de vie permet de participer à la récupération, au recyclage et à la réutilisation de la plupart des matériaux entrant dans sa composition.

Dans cette optique, les fabricants et les vendeurs d'appareillages électriques et électroniques ont mis en place des systèmes de collecte et de retraitement desdits appareils.

S'adresser donc à son propre vendeur pour se renseigner sur le mode de collecte du produit.

Lors de l'achat de cet appareil, le vendeur est tenu de vous informer de la possibilité de rendre gratuitement un appareil usé de même type.

Le non-respect des règles susdites expose le contrevenant aux sanctions prévues par la législation locale en vigueur en matière de traitement des déchets industriels.

Nous vous invitons en outre à adopter d'autres mesures de protection de l'environnement notamment, recycler correctement l'emballage interne et externe et supprimer correctement les éventuelles piles déchargées (seulement si elles sont contenues dans le produit).

Avec la contribution de chacun, il sera possible de réduire la quantité de ressources naturelles nécessaires à la fabrication des appareils

électriques et électroniques, d'optimiser l'exploitation des déchetteries et d'améliorer la qualité de la vie, en évitant que des substances potentiellement dangereuses ne souillent la nature.

INFORMATIONS ET AVERTISSEMENTS SUR L'HUILE

Élimination des huiles usées

Ne pas jeter l'huile usagée dans des égouts, des canalisations ou des cours d'eau. La récupérer et la remettre à des entreprises spécialisées dans la récupération.

Pertes et fuites

Verser sur l'huile de la terre, du sable ou toute autre matière absorbante. La zone polluée doit être dégraissée avec des solvants en évitant la formation et la stagnation de vapeurs. Le matériau résiduel de nettoyage doit être éliminé suivant les procédures prévues par la loi.

Précautions

- Éviter le contact avec la peau.
- Éviter la formation ou la diffusion de nuages d'huile dans l'air ambiant.
- Adopter les précautions hygiéniques suivantes :
 - éviter les éclaboussures (vêtements appropriés, écrans de protection sur les machines)
 - se laver fréquemment avec de l'eau et du savon ; ne pas utiliser de produits irritants ou de solvants qui enlèvent la couche sébacée de la peau.
 - ne pas s'essuyer les mains avec des chiffons sales ou gras
 - changer de vêtements s'ils sont sales et en tout cas, à la fin de la journée de travail
 - ne pas fumer ou manger avec les mains sales
- En outre, prendre les mesures suivantes de prévention et de protection :
 - des gants résistants aux huiles minérales, feutrés à l'intérieur.

- des lunettes, en cas d'éclaboussures
- des tabliers résistants aux huiles minérales
- des écrans de protection, en cas d'éclaboussures

Huiles minérales : premiers secours

- Ingestion : contacter le service médical d'urgence en lui fournissant toutes les informations sur le type d'huile ingéré.
- Inhalation : en cas d'exposition à de fortes concentrations de vapeurs ou de brouillard huileux, placer le blessé à l'air libre et l'acheminer vers le centre de premier secours le plus proche.
- Yeux : rincer abondamment à l'eau et contacter au plus vite les urgences médicales.
- Peau : laver à l'eau savonneuse.

MOYENS ANTI-INCENDIE A UTILISER

Pour choisir l'extincteur le plus adéquat, consulter le tableau suivant :

Matériaux secs

Hydrique	OUI
Mousse	OUI
Poussière	OUI*
CO ₂	OUI*

Liquides inflammables

Hydrique	NON
Mousse	OUI
Poudre	OUI
CO ₂	OUI

Appareillages électriques

Hydrique	NON
Mousse	NON
Poudre	OUI
CO ₂	OUI

OUI* Utilisable en l'absence de moyens plus appropriés ou pour de petits incendies.



ATTENTION

Les indications fournies sur ce tableau ont un caractère général et sont destinées à aider les opérateurs. Les possibilités d'utilisation de chaque type d'extincteur doivent être demandées au fabricant.

LEXIQUE

Gonfleur de tubeless

Système de gonflage qui facilite le gonflage des pneus tubeless.

Talonnage

Opération obtenue dans la phase de gonflage, garantissant un alignement parfait entre le talon et le bord de la jante.

Régulateur de décharge

Raccord qui permet de régler le passage de l'air.

Détalonnage

Opération permettant de démonter le talon du pneu du bord de la jante.

Talon

Bord du recouvrement au contact de la jante.

Tubeless

Pneu à pression d'air.

SCHEMA ELECTRIQUE GENERAL

Démonte-pneus 1Ph

Fig. 36

XS1	Prise d'alimentation
QS1	Inverseur
M1	Moteur
R1	Résistance
CI	Condensateur

Démonte-pneus 100-115200-230V DV

Fig. 38

XS1	Prise d'alimentation
AP1	Carte moteur simple / double vitesse
M1	Moteur
SQ1	Microinterrupteur double vitesse
SQ2	Microinterrupteur (rotation sens aiguilles d'une montre)
SQ3	Microinterrupteur (rotation sens contraire à celui des aiguilles d'une montre)

Démonte-pneus 3Ph

Fig. 39

XS1	Prise d'alimentation
QS1	Inverseur
M1	Moteur

SCHEMA CIRCUIT PNEUMATIQUE

1	Joint raccord rapide
2	Groupe filtre régulateur
3	Pédale de gonflage
4	Pistolet de gonflage
5	Bouton de dégonflage
6	Manomètre
7	Soupape mouvement potence
8	Soupape étai
9	Soupape détailonneur
10	Vérin détailonneur
11	Vérin étai droit
12	Vérin étai gauche
13	Vérin basculement potence
14	Soupape poignée blocage
15	Vérin blocage avant
16	Vérin blocage arrière
17	Vérin mouvement potence
18	Raccord rotatif
19	Soupape de détente
20	Réservoir
21	Soupape de surpression
22	Soupape 5/2 NO
23	Vérin mouvement outil
32	Groupe limiteur pour gonflage

ÜBERSETZUNG DER ORIGINALBETRIEBSANLEITUNG INHALTSVERZEICHNIS

EINLEITUNG.....	94
TRANSPORT, LAGERUNG UND HANDLING	94
Transportbedingungen der Maschine	94
Transport- und Lagerraumbedingungen der Maschine	95
Handling.....	95
AUSPACKEN/MONTAGE	95
ANHEBEN / HANDLING.....	97
AUFSTELLPLATZ.....	97
Bedingungen der Arbeitsumgebung	98
STROM- UND DRUCKLUFTANSCHLUSS	98
SICHERHEITSVORSCHRIFTEN	99
BESCHREIBUNG DER REIFENMONTIERMASCHINE	100
TECHNISCHE DATEN	100
ABMESSUNGEN.....	101
ZUBEHÖR AUF ANFRAGE	101
VORGESEHENE EINSATZBEDINGUNGEN	101
WESENTLICHE BETRIEBSELEMENTE.....	102
Legende der Gefahr-Aufkleber	104
ABDRÜCKEN	104
Auf welcher Radseite wird der Reifen demontiert?	104
Spezielle Hinweise	105
Abdrücken.....	105
EINSPANNEN DES RADS	107
REIFEN MIT WEICHEN SEITEN	109
Demontage.....	109
Montage.....	110
ANERKANNTES DEMONTAGE- UND MONTAGEVERFAHREN FÜR UHP- UND RUN- FLAT-REIFEN.....	112
REIFEN MIT ABGEFLACHTER SEITE	112
Demontage.....	112
Montage.....	113
BEFÜLLEN	114
Befüllen	114
Befüllen von schlauchlosen Reifen (nur für T.I.-Ausführungen).....	115
FEHLERSUCHE	115
WARTUNG.....	117
INFOS ZUR ENTSORGUNG DES GERÄTS	119
UMWELTINFORMATIONEN	119
ANWEISUNGEN UND HINWEISE FÜR BETRIEBSÖL	120
EINZUSETZENDE BRANDSCHUTZMITTEL.....	120
SACHBEGRIFFE	121
ALLGEMEINER SCHALTPLAN	121
SCHEMA DER DRUCKLUFTANLAGE	121

EINLEITUNG

Zweck dieser Veröffentlichung ist es, dem Besitzer und Bediener Bedienungs- und Wartungsanleitungen für einen effektiven und sicheren Gebrauch der Reifenmontiermaschine zu liefern.

Damit Ihre Maschine die bewährten Eigenschaften an Lebensdauer und Leistungen des Herstellers erbringen und Ihnen dadurch die Arbeit erleichtern kann, müssen die geschilderten Anweisungen genauestens befolgt werden.

Nachfolgend werden die Definitionen für die Kennzeichnung der Gefahrenstufen mit entsprechender Hinweisbeschriftung aufgeführt, die in diesem Handbuch enthalten sind:

GEFAHR

Unmittelbare Gefahren, die zu schweren Verletzungen oder sogar zum Tod führen können.

ACHTUNG

Gefahren oder unsichere Vorgehensweisen, die zu schweren Verletzungen oder zum Tod führen können.

WARNUNG

Gefahren oder sicherheitsmangelnde Vorgänge, die leichte Verletzungen oder Materialschäden mit sich bringen.

Das Gerät darf erst nach sorgfältigem Lesen dieser Anleitungen in Betrieb genommen werden. Das Handbuch mitsamt dem beige packten Bildmaterial ist in einer Dokumententasche griffbereit an der Maschine aufzubewahren. Die mitgelieferte technische Dokumentation ist ergänzender Bestandteil der Maschine und muss daher bei Verkauf derselben dieser beigegefügt werden.

Das Handbuch hat nur für das Modell und die Seriennummer, die auf dem daran angebrachten Schild stehen, Gültigkeit.



ACHTUNG

Die Vorgaben des Handbuchs strikt befolgen: Der Hersteller übernimmt keinerlei Haftung bei bestimmungsfremden, nicht ausdrücklich beschriebenen Einsätzen der Maschine.

Anmerkung

Einige Abbildungen vorliegenden Handbuchs wurden von Prototypen aufgenommen, die zum Teil von den Serienmaschinen abweichen können.

Diese Anweisungen richten sich an Personen, die über ein gewisses Maß an mechanischen Kenntnissen verfügen. Die Beschreibung jedes einzelnen Verfahrens, wie zum Beispiel die Methode zum Lösen oder Anziehen der Fixier Vorrichtungen, wurde daher unterlassen. Der Bediener darf keine Arbeiten ausführen, die über seine operative Kapazität hinausgehen oder mit denen er keine Erfahrung hat. Sondern er muss Rat und Hilfe beim zuständigen Kundendienst einholen.

TRANSPORT, LAGERUNG UND HANDLING

Transportbedingungen der Maschine

Die Reifenmontiermaschine muss in der Originalverpackung und in der auf der Verpackung angegebenen Position transportiert werden.

- Ausmaße der Verpackung:

- Breite mm 800
- Tiefe mm 1140
- Höhe mm 970

- **Gewicht der Verpackung:**

- STD-Ausführung
aus Karton kg 259
aus Holz kg 269
- T.I.-Ausführung
aus Karton kg 273
aus Holz kg 283

Transport- und Lagerraumbedingungen der Maschine

Temperatur: $-25^{\circ} \div +55^{\circ}$.

ACHTUNG

Zur Vermeidung von Schäden dürfen keine Frachtstücke auf die Verpackung gestapelt werden.

Handling

Führen Sie zum Bewegen der verpackten Anlage die Gabeln eines Gabelstaplers in die dafür vorgesehenen Öffnungen im unteren Teil der Verpackung ein (Palette) (Abb. 1). Für das Handling der Maschine siehe Kapitel ANHEBEN UND HANDLING.

WARNUNG

Die Originalverpackung für eventuelle künftige Transporte aufbewahren.

AUSPACKEN/ MONTAGE



ACHTUNG

Auspacken, Montage, Anheben und Aufstellung sind mit der größten Sorgfalt auszuführen. Die Mißachtung dieser Empfehlungen kann Schäden an der Maschine bewirken und die Sicherheit des Personals gefährden.

- Obere Verpackung abnehmen, die Maschine auf Transportschäden überprüfen und die Palettenverankerung derselben feststellen.
- Die Maschine besteht aus 5 Haupt-Baugruppen (Abb. 1):
 - 1 Arbeitskopf
 - 2 Schutz Montagesäule
 - 3 Gehäuse mit Manometer
 - 4 Luftspeicher (nur T.I.-Ausführung)
 - 5 Gehäuse
 - 6 Steuerventil Montagekopf LL
 - 7 Griffhalterung + Zylinder
- Nachdem der Arbeitskopf I freigegeben ist, wird empfohlen, ihn in horizontale Stellung zu bringen, damit er nicht hinfallen und beschädigt werden kann.

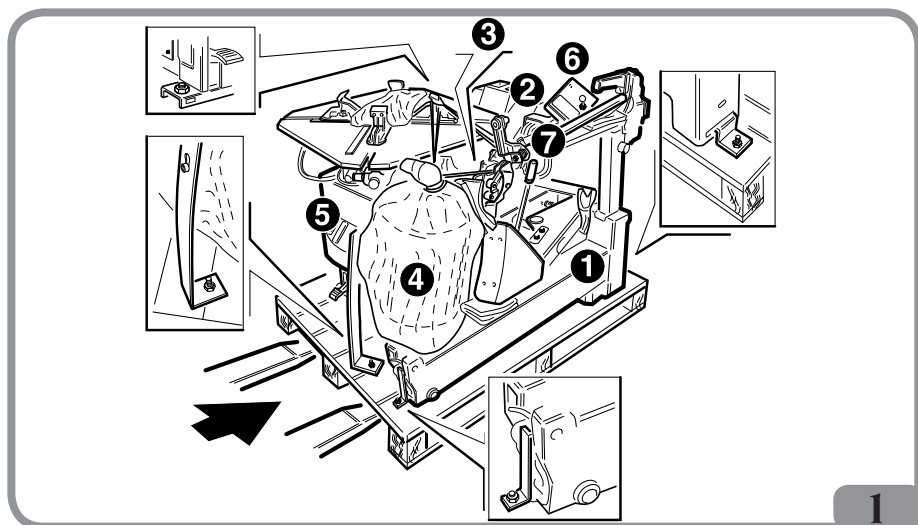

D

Mit der Montage der verschiedenen Teile fortfahren (Abb. 2):

- Seitliche Schutzhaube abnehmen.
- Die Luftleitung G in die Öffnung A hinter dem Kippzylinder der Montagesäule einsetzen.
- Den Arbeitskopf I montieren, den Zapfen B in die Öffnung C einsetzen und mit Schraube und Unterlegscheibe D blockieren.
- Den Zapfen E in die Öffnung F und in den U-Bügel F1 des Kippzylinders der Montagesäule einsetzen und mit dem Ring M blockieren.
- Die Leitung G an das Zwischenverbindungsstück anschließen, das am Ventil für das Hochfahren der Montagesäule H angeschlossen ist.
- Das Gehäuse mit Manometer 3 an der Montagesäule I montieren und mit Schraube und Unterlegscheibe S blockieren.

- Den Schutz der Montagesäule 2 montieren und mit den Schrauben und Unterlegscheiben L blockieren.
- Den Stutzen des Speichers 4 in die Leitung Q einsetzen, den Speicher 4 mit den Muttern und Unterlegscheiben R an der Maschine befestigen und die Schelle O an der Leitung Q festziehen (**nur T.I.-Ausführung**).
- Den Abdrückarm Z öffnen.
- Den Abstandspuffer U am Zapfen des Abdrückzylinders V einfügen, den Abdrückarm wieder schließen und den Zapfen des Abdrückzylinders durch den verstellbaren Block führen.
- Die Mutter T ist erst nach Installation und pneumatischem Anschluss der Maschine am Bolzen des Abdrückzylinders V anzuschrauben. Die Mutter T anziehen, bis P 3-4 mm beträgt.

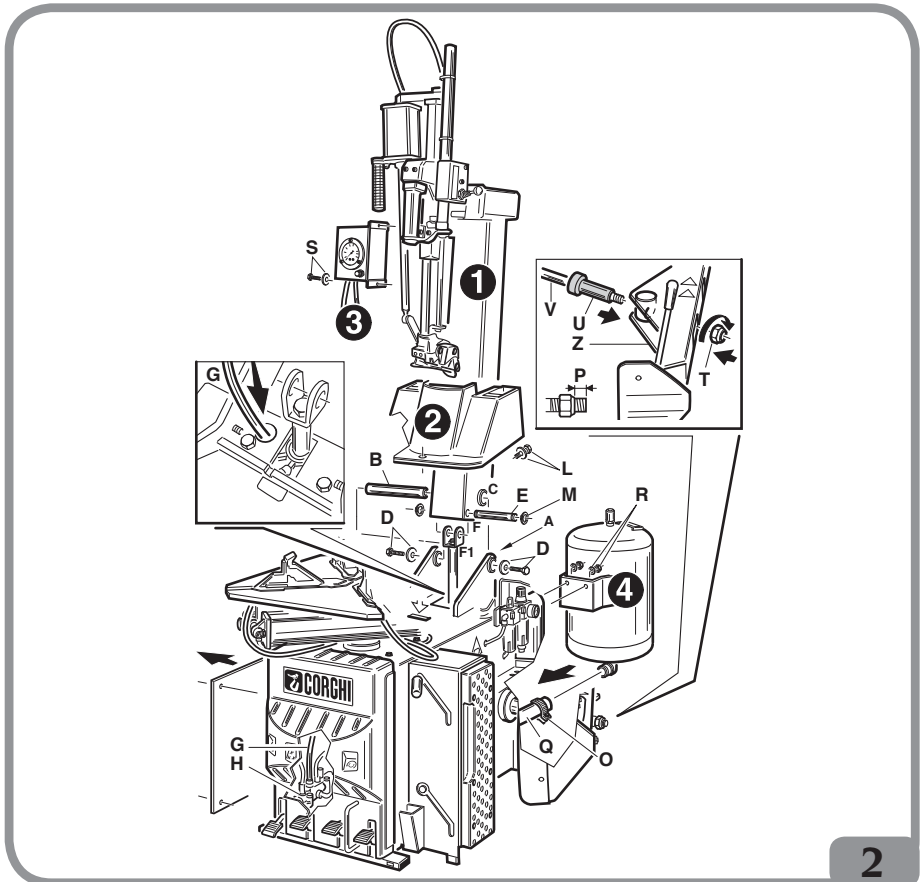

- Das Steuerventil des Montagekopfs LL, die Griffhalterung + Zylinder montieren und die Luftzuführungen anschließen. (siehe Abb. 2a)

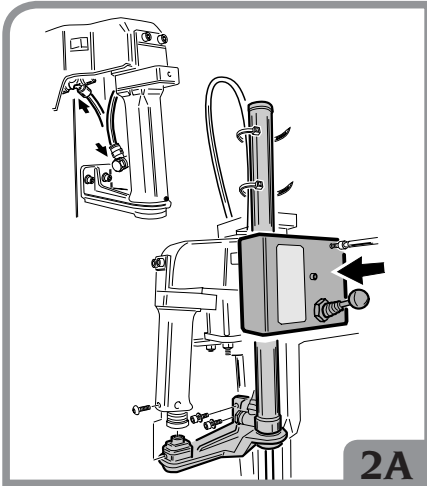

ANHEBEN / HANDLING

Für das Entfernen der Maschine von der Palette diese wie auf Abb. 3 aufgezeigt einhaken.

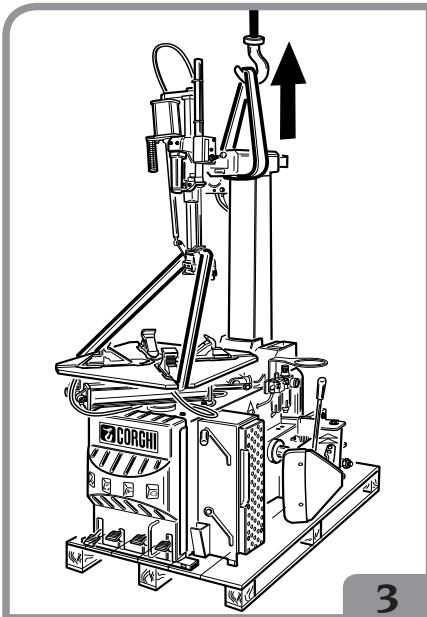

Dieser Anschlagpunkt muss stets für den Transport der Ausrüstung in einen anderen Installationsbereich verwendet werden. Es wird daran erinnert, dass die Maschine vor dem Transport von Strom- und Druckluftversorgung zu trennen ist.

AUFSTELLPLATZ



ACHTUNG

Den Aufstellort nach den geltenden Bestimmungen für die Sicherheit am Arbeitsplatz bestimmen.

WICHTIG: Für einen korrekten und sicheren Gebrauch der Ausrüstung ist für die Umgebung eine Beleuchtungsstärke von mindestens 300 Lux zu gewährleisten.



WARNUNG

Bei einer Aufstellung der Maschine im Freien ist ein Schutzdach vorzusehen.

Die Reifenmontiermaschine in der gewünschten Arbeitsposition unter Beachtung der in Abb. 4 angezeigten Mindestmaße aufstellen.

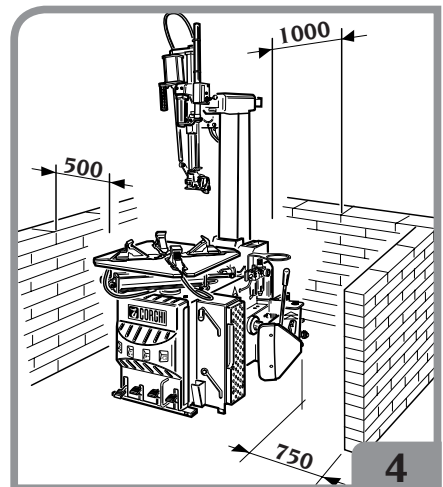

D

Bedingungen der Arbeitsumgebung

- Relative Feuchtigkeit 30 ÷ 95% ohne Kondensation.
- Temperatur 0 ÷ 50 °C.



ACHTUNG

Der Betrieb der Maschine in explosionsfähiger Atmosphäre ist verboten.

STROM- UND DRUCKLUFTANSCHLUSS



ACHTUNG

Der Strom- und Druckluftanschluss der Maschine an das Versorgungsnetz darf nur von befugtem Fachpersonal ausgeführt werden.

- Die Bemessung des Stromanschlusses erfolgt je nach:
 - der Stromaufnahme der Maschine, vgl. hierzu Typenschild mit der entsprechenden Angabe.
 - dem Abstand zwischen Maschine und Netzanschluss (der Spannungsabfall bei voller Last im Vergleich zum Spannungsnennwert auf dem Typenschild muss unter 4% bzw. 10% beim Maschinenstart liegen).

Der Benutzer muss folgende Eingriffe vornehmen:

- am Netzkabel ist ein normgerechter Stecker anzubringen.
- Die Maschine an einen eigenen Stromanschluss anschließen, der mit einem entsprechenden Fehlerstromschutzschalter vom Typ A oder B mit Ansprechempfindlichkeit von 30 mA ausgestattet ist.

ACHTUNG: Nur der vorgeschriebene Fehlerstromschutzschalter vom Typ A und B wird bei allen möglichen Fehlerströmen an der Maschine korrekt ausgelöst.

-Schutzsicherungen für die Stromleitung montieren, die entsprechend der Angaben auf dem in diesem Handbuch enthaltenen elektrischen Schaltplan bemessen sein müssen.

-die Elektroanlage der Werkstatt ist mit einem wirksamen Erdungskreis zu versehen.

-Bei längeren Standzeiten, in denen die Maschine nicht benutzt (abgeschaltet) wird, empfiehlt es sich den Netzstecker aus der Steckdose zu ziehen, um den Gebrauch der Maschine durch unbefugtes Personal zu vermeiden.

-Sollte der Maschinenanschluss über die allgemeine Schalttafel erfolgen, d.h. ohne Stecker, einen Schalter mit Schlüssel bzw. Schloss vorsehen, um den Gebrauch der Maschine nur befugtem Bedienpersonal zu ermöglichen.

Der ordnungsgemäße Betrieb der Ausrüstung wird nur bei einem Netzversorgungsdruck zwischen 8 und 16 bar gewährleistet.

ANMERKUNG

Der maschinenseitige Druckregler ist für Normalgebrauch auf 10 bar eingestellt (Standardgebrauch der Maschine). Bei Bearbeitung schwächerer Felgen (z.B. für Oldtimer) sollte der Druck auf 7÷8 bar verringert werden.



ACHTUNG

Der störungsfreie Betrieb der Maschine setzt eine ordnungsgemäße Erdung voraus. Den Erdungsleiter NIE an ein Gas- oder Wasserrohr, an die Telefonleitung oder andere ungeeignete Gegenstände anschließen.

Vor Anschluss an das Strom- und Druckluftnetz soll die Maschine unten stehende Konfiguration (Abb.5) aufweisen:

- Pedale A und B (falls vorhanden) in Position "ganz unten".
- die Montagesäule C in senkrechter Stellung (nicht gekippt).

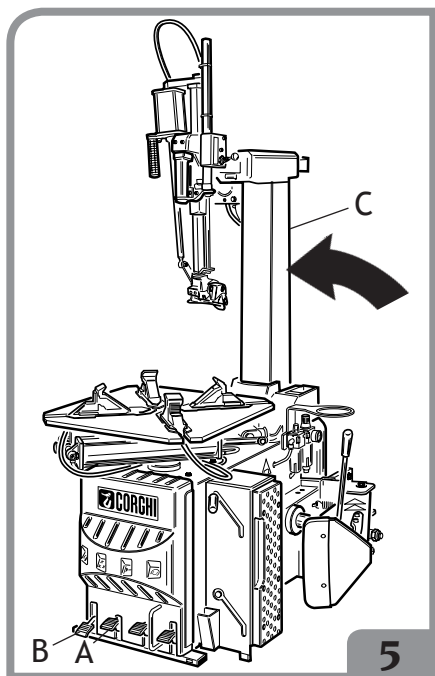

SICHERHEITSVOR- SCHRIFTEN

Die Maschine ist ausschließlich für professionelle Anwendungen vorgesehen.



ACHTUNG

An der Maschine kann immer nur ein Bediener arbeiten.



ACHTUNG

Die Nichtbeachtung der Anleitungen und Gefahrenhinweise kann zu schweren Verletzungen für Bediener und umstehende Personen führen. Die Maschine darf erst nach sorgfältigem Lesen und eingehender Kenntnis aller Gefahren-/Warnhinweise dieses Handbuchs in Betrieb gesetzt werden.

Die ordnungsgemäße Bedienung dieser Maschine ist ausschließlich dem zuständigen Fachpersonal vorbehalten, das mit den Herstellervorschriften und den Sicherheitsbestimmungen vertraut und entsprechend ausgebildet sein muss. Das Bedienungspersonal muss voll zurechnungsfähig sein, darf demnach bei der Arbeit weder Alkohol noch Rauschmittel einnehmen.

Es ist unerlässlich:

- Die Anleitungen gewissenhaft durchlesen und verstehen.
- Die Leistungen und Eigenschaften dieser Maschine kennen.
- Nicht autorisierte Personen vom Arbeitsbereich fernhalten.
- Sicherstellen, dass die Maschine normgerecht und nach den einschlägigen Vorschriften installiert wurde.
- Sicherstellen, dass alle Bediener für die richtige und sichere Bedienung der Maschine geschult sind und dass hierüber Aufsicht geführt wird.
- Keine Schraubenteile, Werkzeuge oder andere Gegenstände während der Arbeit im Bereich der Maschine vergessen, damit sie nicht in die bewegten Teile der Maschine selbst gelangen können.
- Vor der Berührung von Leitungen, Teilen des Motors oder der elektrischen Ausrüstung die Trennung von der Stromversorgung sicherstellen.
- Dieses Handbuch aufmerksam durchlesen und den Maschinenbetrieb unter kompletter Sicherheit erlernen.
- Dieses Gebrauchs- und Wartungshandbuch griffbereit halten und bei Bedarf stets konsultieren.



ACHTUNG

Die Aufkleber mit den Warn-, Vorsichts- und Betriebsanweisungen dürfen nicht entfernt oder unleserlich gemacht werden. Derartige bzw. fehlende Aufkleber umgehend nachrüsten. Sollten Aufkleber gelöst oder beschädigt sein, können Sie diese beim nächstgelegenen Händler anfordern.

D

- Bei Betrieb und Wartungsarbeiten sind die für Hochspannung geltenden einheitlichen Unfallschutzvorschriften genauestens zu befolgen.
- Im Falle eigenmächtiger Umrüstungen oder Änderungen der Maschine ist der Hersteller jeglicher Haftpflicht für Schäden oder Folgeunfälle entbunden. Im besonderen gilt das Verstellen und Abnehmen der Schutzvorrichtungen als Verstoß gegen die Normen zur Arbeitssicherheit.



Bei Betriebs- und Wartungsarbeiten lange Haare zusammenbinden und keine weite oder lose Kleidung, Krawatten, Ketten, Ringe, Armbanduhren tragen, die von den in Bewegung befindlichen Teilen erfasst werden können.

BESCHREIBUNG DER REIFENMONTIERMASCHINE

Die A 2025LL ist eine elektro-pneumatisch betriebene Reifenmontiermaschine. Im Abschnitt TECHNISCHE DATEN werden die Abmessungen und Gewichte der geeigneten Felgentypen angegeben.

Die Maschine ist durch eine stabile Struktur gekennzeichnet, das Abdrücken erfolgt bei vertikaler, das Montieren/Demontieren bei horizontaler Radposition. Der Bediener steuert die Maschine mit den Füßen mittels Pedalsteuerung und mit den Händen durch Betätigung von Ventilen und Hebeln.

TECHNISCHE DATEN

- Arbeitsbereich Spannteller
 - Einspannen der Felge von innenab 13" min
 - Einspannen der Felge von außen ...ab 10" a 24"
- Felgenbreite.....von 3,5" bis 14"
- Maximaler Reifendurchmesser
.....1100 mm (43")
- Maximale Reifenbreite
.....360 mm (14")
- Arbeitsbereich Abdrücker:
 - Normalposition.....von 45 mm bis 300 mm
 - Racingposition.....von 125 mm bis 380 mm
- Abdrückkraft
.....15000 N (Druck 10 bar)
- Stromversorgung
 - einphasig.....115-230±10%Volt 50/60Hz
 - dreiphasig.....230-400±10%Volt 50/60Hz
 - DV.....230±10%Volt 1ph 50/60Hz
- Betriebsdruck.....8- 10 bar
- Gewicht.....244 kg (Ausführung T.I. 258 kg)
- Geräuschpegel unter Arbeitsbedingungen
.....< 70 dB (A)

Modell	Motorleistung	Kw	Anz. Umdr./ Min.	Drehmoment - Nm	Gewicht der elektrischen/ elektronischen Teile - Kg
A2025LL	400 Volt/3 ph 50 Hz	0,75	8,5	1200	11,5
	200/230 Volt/3 ph 60 Hz	0,75	8,5	1200	11,5
	200/230 Volt/3 ph 50 Hz	0,75	8,5	1200	11,5
	200/230 Volt/1 ph 50 Hz	0,75	8,5	800	11,5
	200/230 Volt/1 ph 60 Hz	0,75	8,5	800	11,5
	115 Volt/1 ph 60 Hz	0,75	8,5	800	11,5
	200/230 Volt/1 ph 50/60 Hz	0,75	6-15	1200	10,2
	LUFTMOTOR	/	6,5	800	/

ABMESSUNGEN

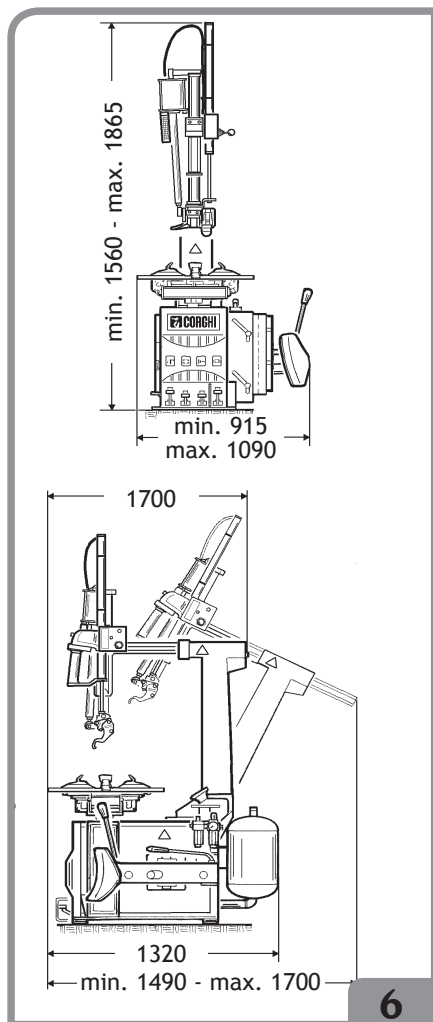

ZUBEHÖR AUF ANFRAGE

Kit KDP MK2 für SP2000.....	8-11100013
Träger SP2000.....	8-11100026
Abdruck. Reifen SP2000D.....	801255567
Basismodul PU1500.....	8-11100027
Träger PU1500.....	8-11100031
Kit Wulstniederhalter/-heber.....	8-11100030

Kit Träger SP3000.....	8-11100122
Kit SP3000.....	8-11100123

VORGESEHENE EINSATZBEDINGUNGEN

Die Reifenmontiermaschine wurde ausschließlich zur Montage/Demontage von Reifen unter Verwendung der mitgelieferten Ausrüstungen und unter Beachtung der im vorliegenden Handbuch enthaltenen Anweisungen konzipiert.



ACHTUNG

Jeder andere Einsatz gilt als unsachgemäß und unverantwortlich.

Das eingebaute Füllsystem der Maschine arbeitet unabhängig zu den oben beschriebenen Maschinenfunktionen. Es ist deshalb mit Vorsicht anzuwenden (siehe Kapitel REIFENFÜLLEN).

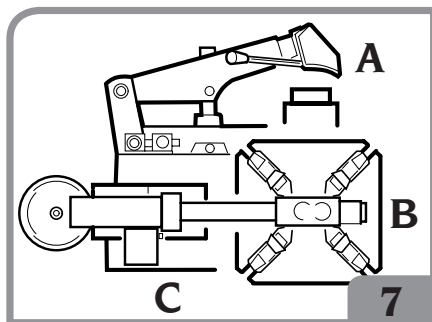

Auf Abb. 7 werden die Positionen dargestellt, die vom Bediener während der verschiedenen Arbeitsphasen eingenommen werden:

- A Abdrücken
- B Demontieren/Montieren
- C Füllen.



ACHTUNG

Das Kippen der Montagesäule muss von der Arbeitsposition C aus durchgeführt werden (Abb. 7). Dabei die Hände von den in Bewegung befindlichen Maschinenteilen fernhalten.

D



Zum Anhalten der Maschine bei Notfällen:
- Den Netzstecker aus der Steckdose ziehen;
- das Druckluftnetz schließen, dazu das Unterbrechungsventil (Schnellanschluss) trennen (Abb 7a).

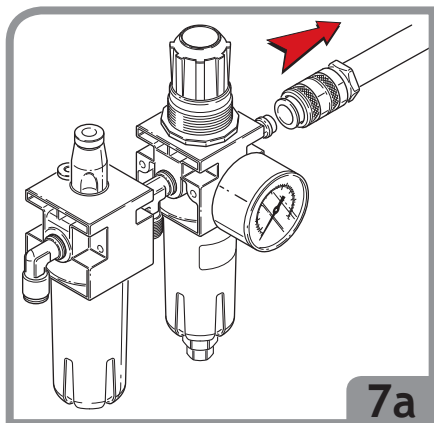

Bei der Arbeit wird der Einsatz von Originalwerkzeug CORGHI empfohlen.

WESENTLICHE BETRIEBSELEMENTE



Der Umgang mit der Maschine ist sorgfältig zu erlernen: Die Arbeitssicherheit und die Maschinenleistungen sind nur dann gewährleistet, wenn man genau weiß, wie die Maschine funktioniert.

Sich mit Wirkung und Anordnung der Bedienelemente vertraut machen.

Die einwandfreie Funktion eines jeden Steuerelements sorgfältig überprüfen.

Zur Vermeidung von Unfällen und Verletzungen muss die Maschine zweckgerecht

installiert, ordnungsgemäß eingesetzt und planmäßig gewartet werden.

- 1 Zylinder Betätigung Vertikalarm.
- 2 Sperrtaste: Taste mit drei stabilen Stellungen.
 - A) Anheben
 - B) Absenken
 - C) Blockiert
- 3 Vertikal-/Horizontalarm (Positionierung des Montier-/Demontierwerkzeugs).
- 4 Montier-/Demontierwerkzeug "Leva la Leva" (ohne Hebel) (für die Demontage und Montage des Reifens an der Felge).
- 5 Kippbare Montagesäule.
- 6 Spannklaue (zur Arretierung der Felge auf dem Spannteller).
- 7 Spannteller (drehende Plattform, auf der das Rad aufliegt).
- 8 Steuerpedal bewegliche Montagesäule (5) (Fußpedal mit zwei stabilen Schaltstellungen zum Kippen der Montagesäule).
- 9 Steuerpedal zum Öffnen und Schließen der Spannklaue (6) (Fußpedal mit drei stabilen Schaltstellungen zum Öffnen/Schließen und Anstellen der Spannklaue).
- 10 Steuerpedal Abdrücker (Fußpedal mit zwei Schaltstellungen zur Betätigung der Abdrückschaufel (13)).
- 11 Steuerpedal zur Drehung des Spanntellers (7) (Fußpedal mit drei Schaltstellungen):
 - 0-Position (stabil) Spannteller still
 - Nach unten gedrückt (instabil) Drehung im Uhrzeigersinn.
 - Gehoben (instabil) Drehung gegen Uhrzeigersinn.
- 12 Füllpedal (Fußpedal mit zwei Schaltstellungen beim STD-Modell und mit drei Schaltstellungen in der Ausführung T.I., das das Befüllen des Reifens über den Doyfe-Anschluss (21) gestattet).
- 13 Abdrückschaufel (bewegliche Schaufel zum Abdrücken des Reifenwulsts von der Felge).
- 14 Luftablasstaste (Taste, mit der die überschüssige Luft im Reifen abgelassen werden kann).
- 15 Manometer (zum Ablesen des Reifendrucks).

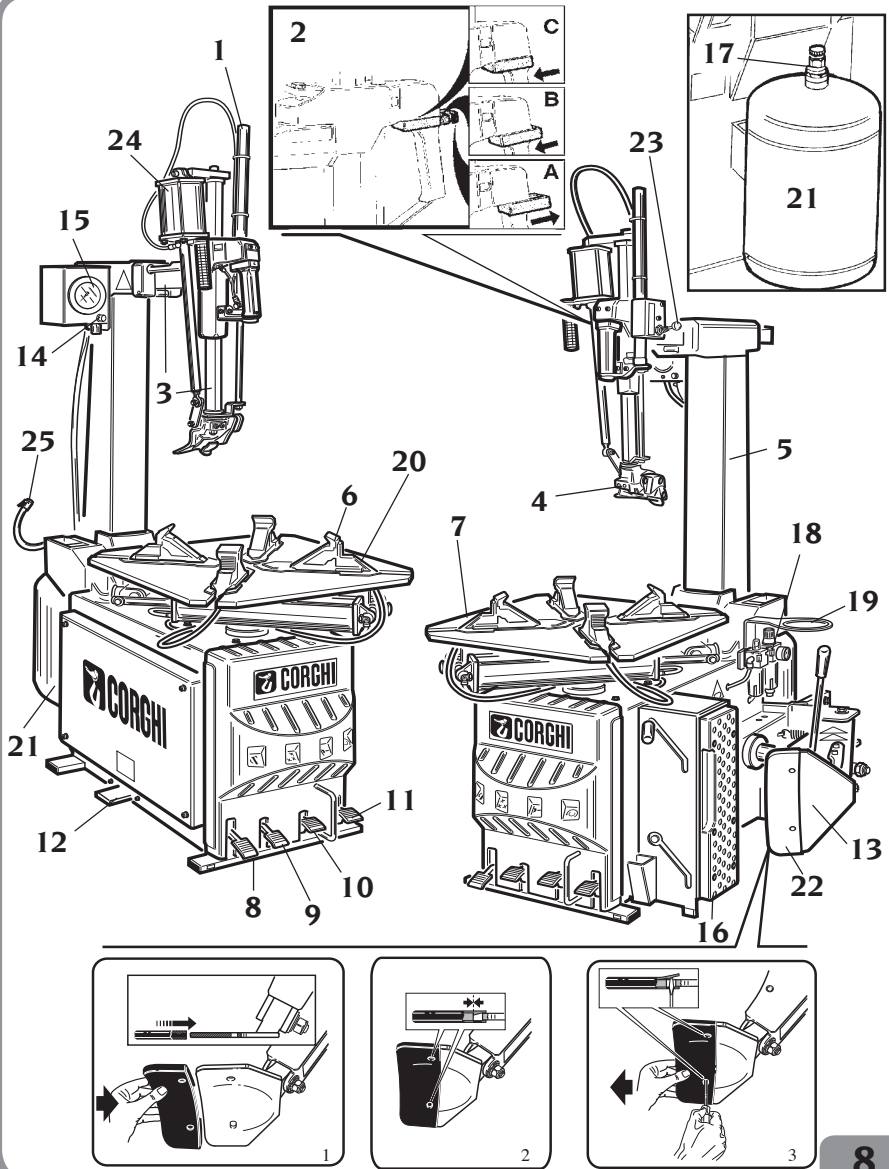

D

8

- 16 Felgenauflage.
- 17 Sicherheitsventil (max. Druck 12 bar) (nur bei der Ausführung T.I.).
- 18 Wartungseinheit Filter + Druckregler + Öler (hiermit wird die Versorgungsluft geregelt, gefiltert, entfeuchtet und ge-

- schmiert).
- 19 Behälter für Reifenpaste.
- 20 Fülldüsen (über die Düsen werden die Wülste des Reifens mit einem Luftstrahl ausgedehnt, um die Abdichtung herzustellen und das Befüllen zu gestatten)

(nur T.I.-Ausführung).

- 21 Luftspeicher (nur T.I.-Ausführung).
- 22 Schaufelschutz.
- 23 Steuerventil Montagekopf LL.
- 24 Zylinder Hakenbewegung.
- 25 Doyfe-Anschluss (Stutzen für das Reifenventil zur Füllung).



ACHTUNG

Für die technischen Merkmale, Warnhinweise, die Wartung und jede andere Information zum Luftspeicher dessen Betriebs- und Wartungshandbuch einsehen, das mit den Maschinenunterlagen geliefert wird.

Legende der Gefahr-Aufkleber



Quetschgefahr.
Niemals irgendeinen Körperteil zwischen Abdrückschaufel, Felge und Felgenauflage einführen.



Während des Einspannens der Felge am Spannteller niemals die Hände zwischen die Spannklau und die Felge einführen.



Der Aufenthalt hinter der Maschine ist STRENGS-TENS verboten.



Während des Absenkens des Montagekopfes NIE-MALS die Hände zwischen Rad und Montagekopf einführen.

ABDRÜCKEN



WARNUNG

In dieser Arbeitsphase können Geräuschpegel von 85dB(A) auftreten. Es wird daher empfohlen, einen Hörschutz zu tragen.

Auf welcher Radseite wird der Reifen demontiert?

Abb. 9

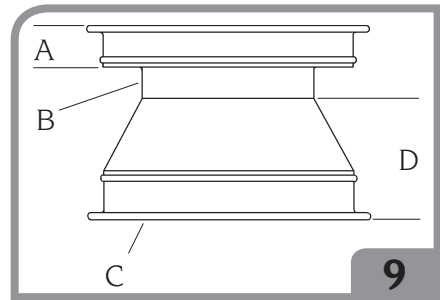

- A Schmalseite - Montierseite des Reifens
- B Felgenbett
- C Rad
- D Breitseite - Auf der Breitseite kann der Reifen nicht montiert werden. Selbst bei nahezu identischen Radseiten wird der Reifen stets auf der Schmalseite montiert bzw. demontiert.

Den Reifen mit der Montageseite nach oben (d.h. zum Montier-/Demontierkopf der Reifenmontiermaschine) drehen.

Spezielle Hinweise

Alu Räder

Im Handel sind Felgen mit minimalem bzw. fehlendem Felgenbett (diese sind nicht DOT geprüft) erhältlich.

Abb. 9a

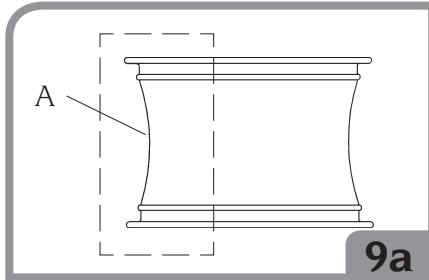

A Fehlendes Felgenbett



GEFAHR

In diesen Fällen können Schäden an Reifen und/oder Felge auftreten; es besteht die Gefahr, dass der Reifen unter Druck explodiert und hierdurch schwere oder sogar tödliche Verletzungen verursacht. Beim Montieren dieser Räder ist also größte Vorsicht geboten.

Europäische Hochleistungsräder (mit un-symmetrischem Hump)

Die Krümmung einiger europäischer Räder ist mit Ausnahme des Füllventilbereichs besonders markant. Bei diesen Radtypen muss das Abdrücken am Füllventilbereich auf der oberen und unteren Seite begonnen werden.

Abb. 9b

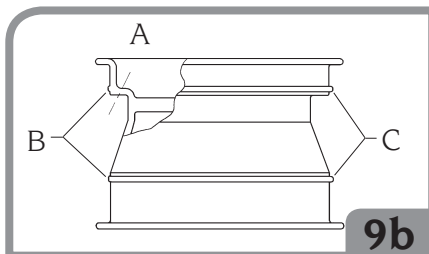

- A Bohrung Füllventil
- B Leichtes Hump
- C Markantes Hump

Räder für Corvette, BMW, Lamborghini und andere Räder mit "Anzeigesystem niedriger Reifendruck"

An einigen Hochleistungsrädern sind Druckaufnehmer über Riemen auf der dem Füllventil gegenüberliegenden Seite befestigt. Bei diesen Radtypen muss das Abdrücken am Füllventilbereich auf der oberen und unteren Seite begonnen werden.

Abb. 9c

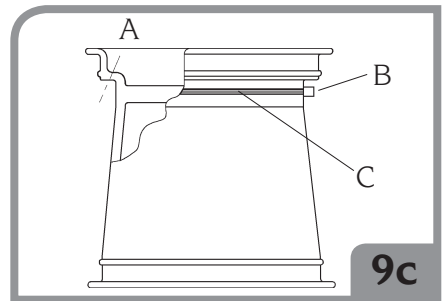

- A Bohrung Füllventil
- B Druckaufnehmer
- C Befestigungsriemen

Abdrücken

- Füllventil abnehmen und die gesamte Reifenluft ablassen.

Man muss auf den Hebel A, Abb.10, einwirken, um die Felgenauflage in der von der Breite des abzudrückenden Rads geforderten Position einzustellen, und die Position der Schaufel mit Hilfe des Zapfens B, Abb.10a, je nach Reifenabmessungen einstellen.

D

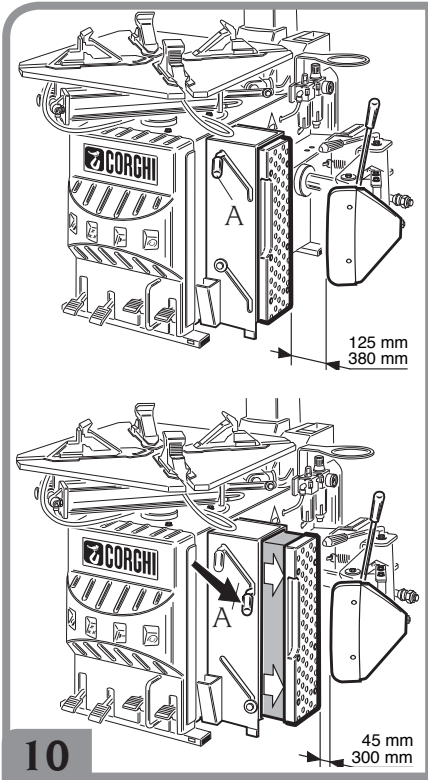

10

EXTENSIBLE ARM

A Standard position

B Large wheels position

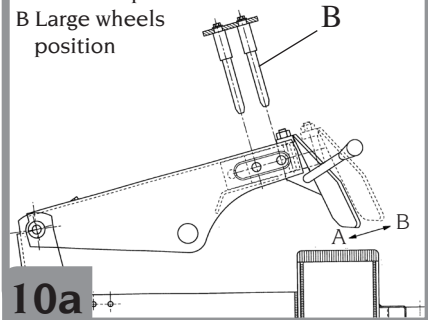

10a

- Rad gemäß Angaben in Abb.11 ausrichten und Abdrückschaufel an Felgenrand heranzufahren.

WICHTIG: Während des Abdrückens sollte der Spannteller geschlossen sein (Spannklaue zur Mitte gerichtet) (A, Abb.11).

- Das Pedal 10 (Abb. 11) drücken, das den Abdrücker betreibt, und die Wulst abdrücken.

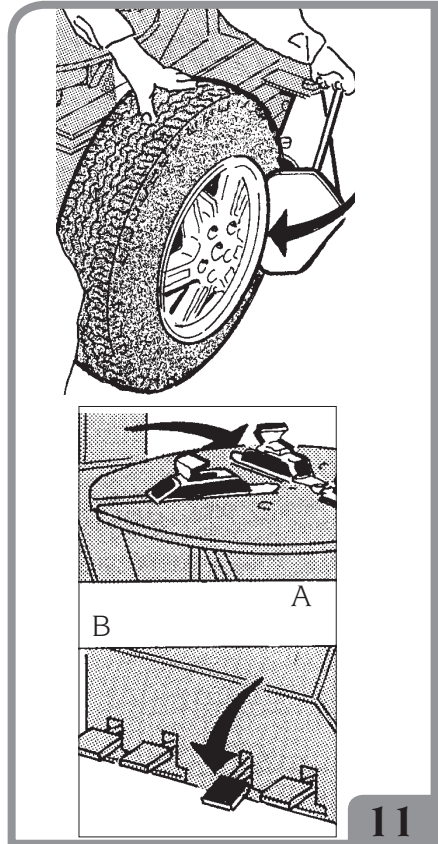

11

Vorgang auf der gegenüberliegenden Radseite wiederholen.

Bei Bedarf die Wulst an mehreren Stellen abdrücken.

Nach Abschluss des Abdrückvorgangs die Auswuchtgewichte abnehmen.

- Den Reifen sorgfältig entlang der gesamten unteren und oberen Wulst schmieren, um die Demontage zu erleichtern und Beschädigungen der Wulste zu vermeiden (Abb.12).

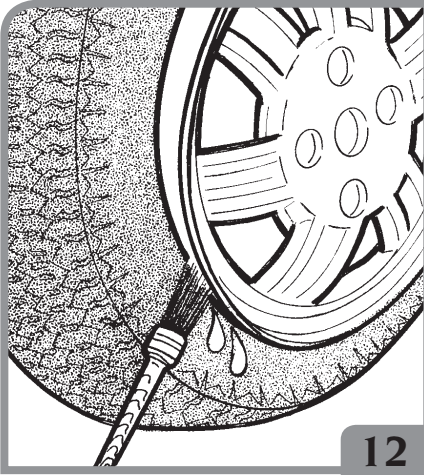

EINSPANNEN DES RADS

- Die Montagesäule nach hinten kippen, indem man die Taste in der Sperr-Position hält (Abb. 13).

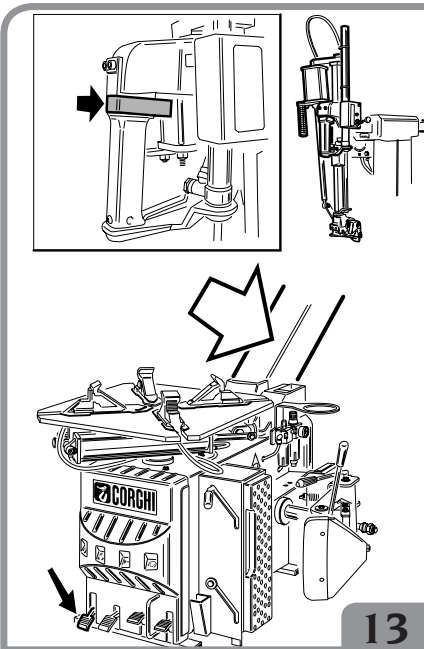

- Die Spannklaunen öffnen oder schließen (Abb. 14).
- Das Rad (mit dem engen Felgenhorn nach oben) auf den Spannteller aufsetzen, leicht nach unten drücken und das Steuerpedal betätigen, um das Rad in dieser Stellung zu blockieren (Abb. 14a).

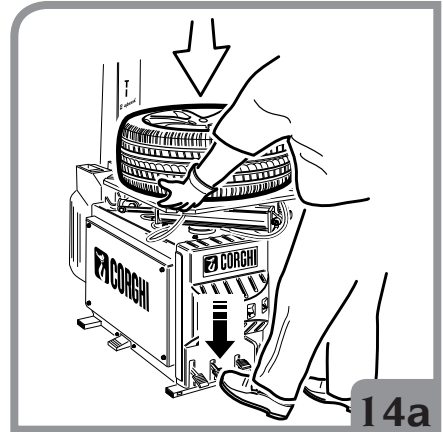

- Die Montagesäule nach vorne bringen (Abb. 15).

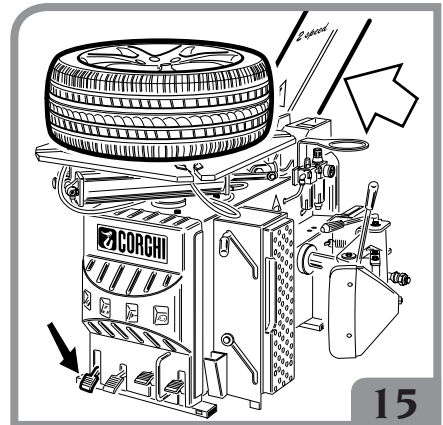

D

10"-20"

13"-23"

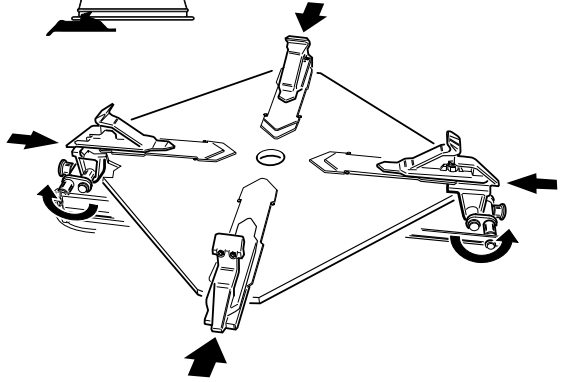
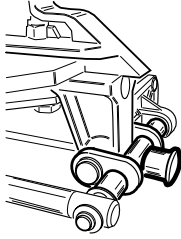

14"-24"

min 17"

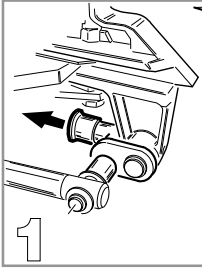
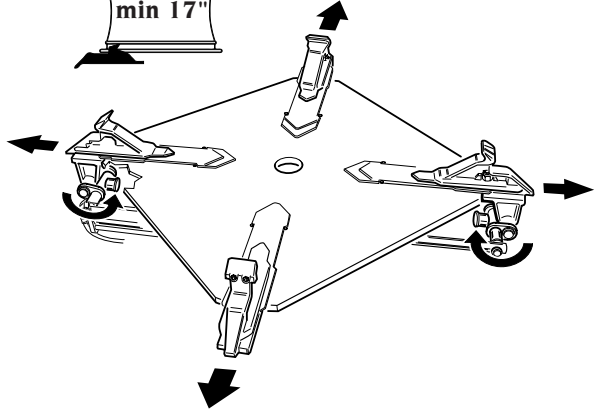
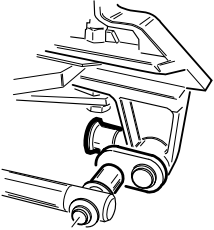

1

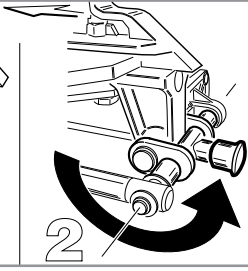

2

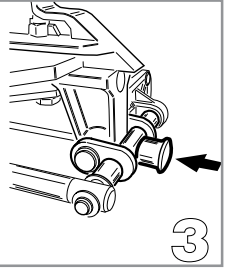

3

14

REIFEN MIT WEICHEN SEITEN

Demontage

- Die Sperrtaste entriegeln und so sowohl den Vertikal- als auch den Horizontalarm freigeben (Abb. 15a), um die korrekte Positionierung des Montier-/Demontierwerkzeugs am Felgenrand zu erreichen (Abb. 16).

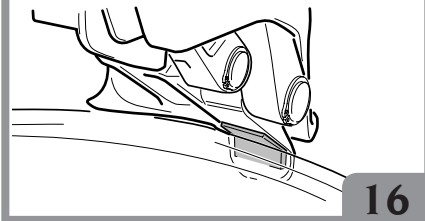
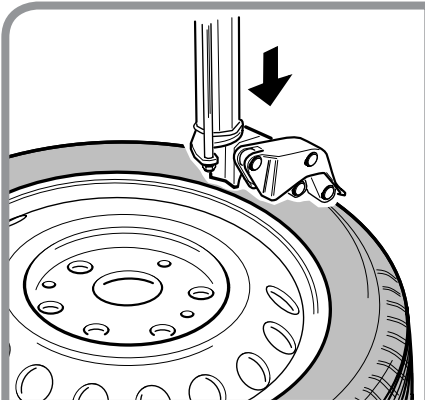
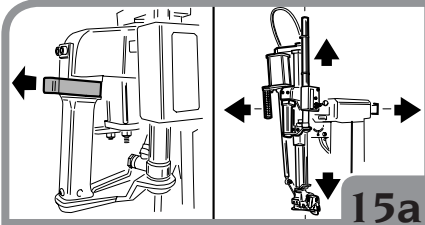

- WICHTIG:** Durch die Betätigung der Taste werden der Vertikal- und der Horizontalarm gleichzeitig blockiert. Diese Position zwischen Felge und Montagekopf wird festgehalten, solange die Taste in

Sperrposition ist.

Die Montagesäule kann vom Bediener ungehindert, ohne erneute Positionierung des Drehkopfes gekippt werden (z.B. beim Demontieren gleich großer Räder).

- die pneumatische Steuerung nach unten bringen (Abb. 17), um den Haken unter den Wulst zu führen (Abb. 17).

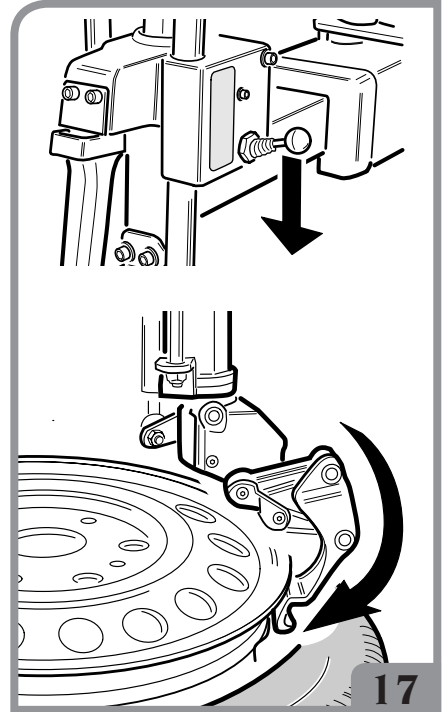

Hinweis: Sicherstellen, dass die Unterseite des Reifens nicht wieder aufgezogen wurde.

- die pneumatische Steuerung nach oben bringen (Abb. 18), um den Wulst anzuheben, bis er sich in einer Position über dem Demontagekopf befindet.
- Das Betätigungspedal des Spanntellers drücken und das Rad im Uhrzeigersinn drehen lassen. Der obere Wulst wird automatisch nach oben über den Felgenrand gedrückt (Abb. 19).

D

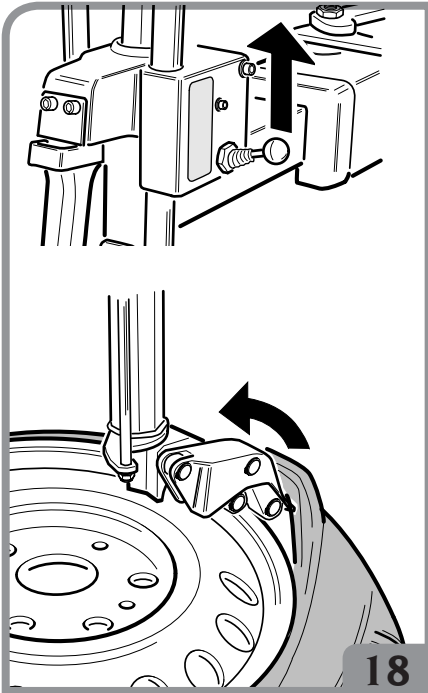

18

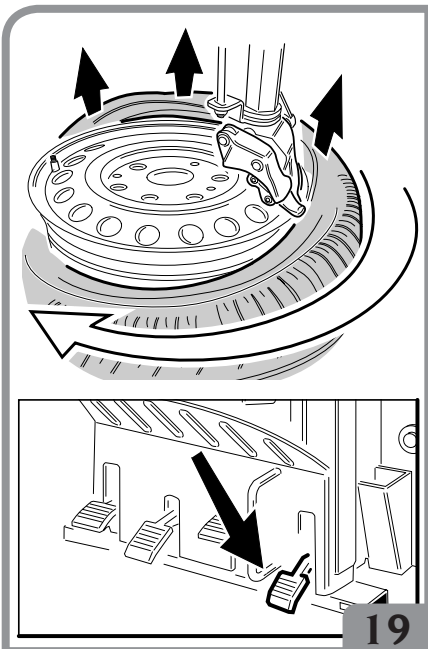

19

ANMERKUNG: Bei Reifen mit weichen Seiten kann es notwendig sein, den mitgelieferten Hebel einzusetzen, um die Demontage zu erleichtern (Abb. 20)

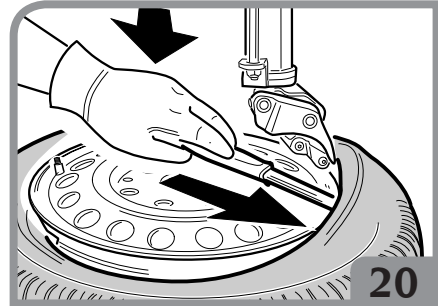

20



WARNUNG

Den Hebel bei der Benutzung gut festhalten.

- Den zweiten Wulst manuell über den Montagekopf bringen, dann den Spannteller im Uhrzeigersinn drehen, bis der Reifen vollkommen aus der Felge getreten ist.
- Die Montagesäule nach hinten kippen.

HINWEISE: Bei Reifen mit Luftschlauch muss man, nachdem man den oberen Wulst demontiert hat, die Montagesäule nach hinten kippen und den Luftschlauch herausnehmen, bevor man den unteren Wulst demontiert. Die Drehung des Spanntellers kann jederzeit angehalten werden, indem man das Antriebspedal loslässt.

Für die Drehung in umgekehrte Richtung braucht man nur das Pedal anzuheben.

Montage



WARNUNG

Immer die Übereinstimmung zwischen den Abmessungen des Reifens und denen der Felge überprüfen, bevor man sie montiert.

- Vor der Montage sind die Wülste sorgfältig mit Reifenpaste zu schmieren (Abb.21). Abgesehen von einem leichteren Montieren, werden die Wülste hierdurch auch gegen Beschädigungen geschützt.

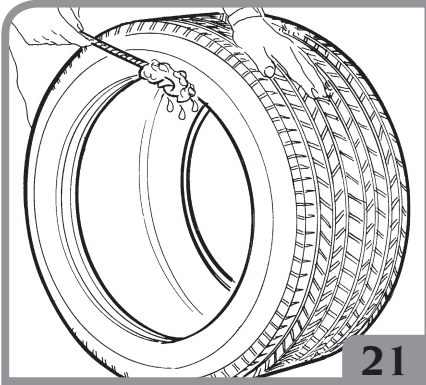

21

- Sicherstellen, dass sich der Reifen in einwandfreiem Zustand befindet und keine Schäden aufweist.
- Den Reifen auf die Felge legen und die Montagesäule nach vorne kippen.
- Den unteren Wulst (Abb.22) unter dem rechten Teil des Montagekopfs ansetzen.
- Den Spannteller über Pedaldruck zum Montieren im Uhrzeigersinn starten.

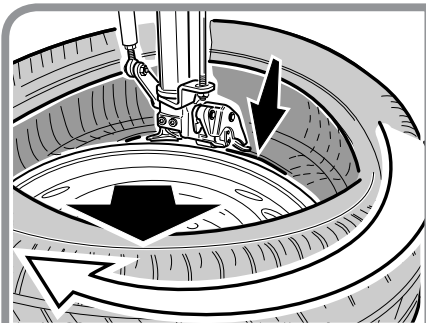

22

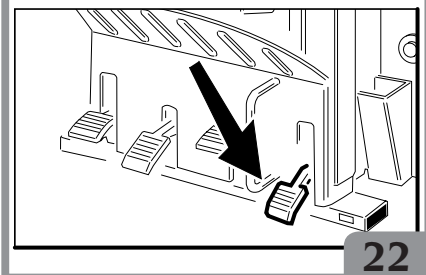

23

- Mithilfe des Felgenbettes und durch Ein-drücken der rechten Reifenseite wird die drehungsabhängige Zugkraft auf den Wulst verringert (Abb.22).
- Nachdem die erste Wulst montiert ist, den gleichen Vorgang an der zweiten Wulst ausführen (Abb.23).

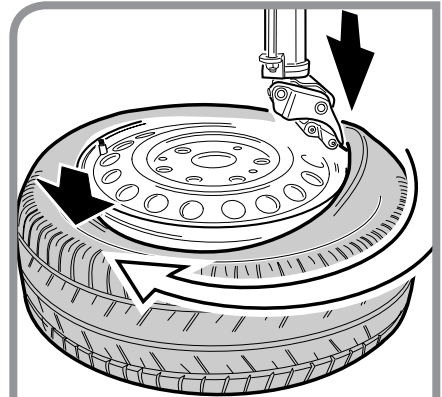

24

- HINWEIS:** Sicherstellen, dass der Wulst über der Rückseite des Montagekopfs vorbeigeht (Abb. 24)

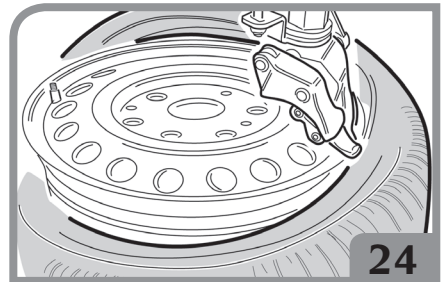

- Die Montagesäule nach hinten kippen, das Rad freigeben und von der Reifenmontiermaschine entfernen.

D

ANERKANNTES DEMONTAGE- UND MONTAGEVERFAH- REN FÜR UHP- UND RUNFLAT-REIFEN

Für das genaue Demontage-/Montagever-
fahren von UHP- und RUNFLAT-Reifen die
Anweisungen des von der WDK (Wirtschafts-
verband der deutschen Kautschukindustrie)
verfassten Handbuchs heranziehen.

REIFEN MIT ABGEFLACHTER SEITE

Demontage

- Das Montier-/Demontierwerkzeug korrekt
am Felgenreif positionieren (Abb. 25),
indem man wie für die Reifen mit weicher
Seite vorgeht.

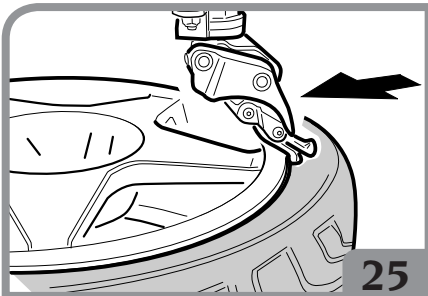

- die pneumatische Steuerung nach unten
bringen (Abb. 26), um den Haken unter den
Wulst zu führen (Abb. 26).

Hinweis: Sicherstellen, dass die Unterseite des
Reifens nicht wieder aufgezogen wurde.

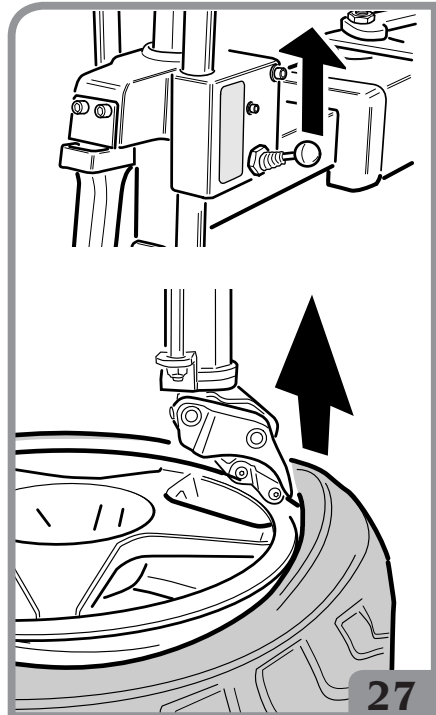
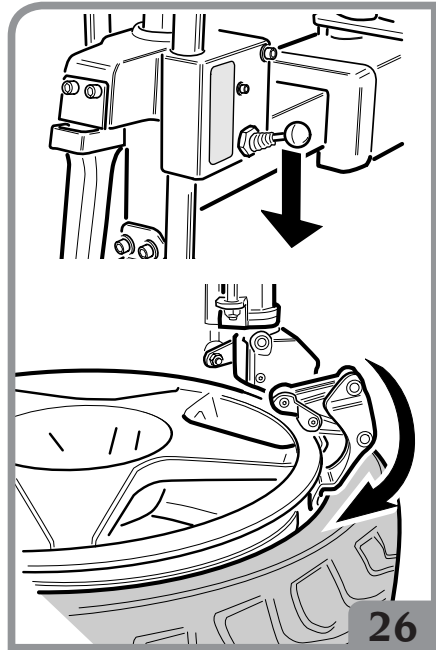

- die pneumatische Steuerung nach oben bringen (Abb. 27), um den Wulst anzuheben, bis er sich in einer Position über dem Demontagekopf befindet.
- Das Betätigungspedal des Spanntellers drücken und das Rad im Uhrzeigersinn drehen lassen. Der obere Wulst wird automatisch nach oben über den Felgenrand gedrückt (Abb. 28).

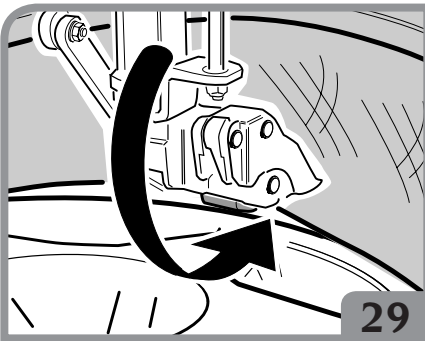
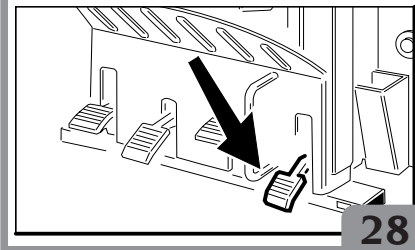
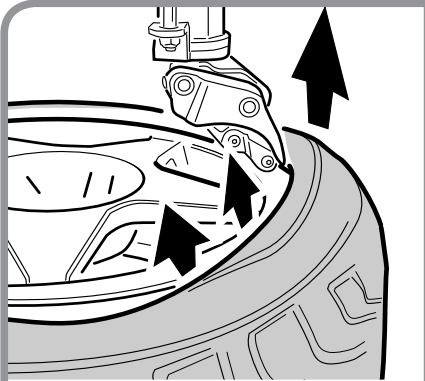

- Den zweiten Wulst manuell über den Montagekopf bringen (Abb. 29), dann den Spannteller im Uhrzeigersinn drehen, bis der Reifen voll-

- kommen aus der Felge getreten ist.
- Die Montagesäule nach hinten kippen.

HINWEIS: Bei der Arbeit an breiten Rädern (13" - 14") muss die Scheibe SP2000 benutzt werden, um den zweiten Wulst anzuheben und ihn auf das Demontier-/Montierwerkzeug zu bringen (Abb. 30).

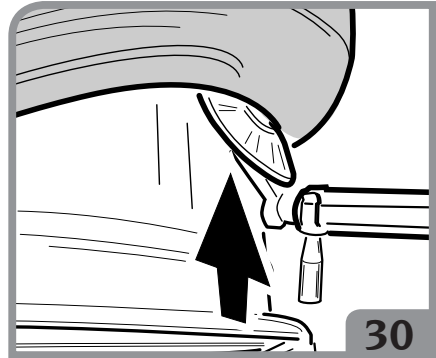

Montage



WARNUNG

Immer die Übereinstimmung zwischen den Abmessungen des Reifens und denen der Felge überprüfen, bevor man sie montiert.

- Sicherstellen, dass der Reifen sich in einwandfreiem Zustand befindet und nicht beschädigt ist. Dann die Wülste schmieren (siehe Kapitel zu den Rädern mit weicher Seite).
- Den Reifen auf die Felge legen und die Montagesäule nach vorne kippen.
- Den unteren Wulst montieren, indem man wie für die Räder mit weicher Seite vorgeht.

Für die Montage des oberen Wulsts wie folgt vorgehen:

- Die Scheibe SP2000 benutzen, um den notwendigen Freiraum für den Einsatz des Randschutzes und den Einsatz der Spannbacke auf dem Randschutz zu schaffen (siehe Abb. 31).

D

31

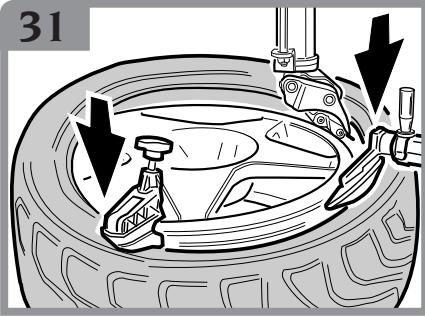

- Den Spannteller im Uhrzeigersinn drehen, bis der obere Wulst vollkommen eingesetzt ist.

HINWEIS: Sicherstellen, dass der Wulst über der Rückseite des Montagekopfs vorbeigeht.

- Die Montagesäule nach hinten kippen, das Rad freigeben und von der Reifenmontiermaschine entfernen.

BEFÜLLEN



ACHTUNG

Das Reifenfüllen ist ein Vorgang, der bekanntlich mit gewissen Gefahren verbunden ist. Aus diesem Grund sind die nachfolgend aufgeführten Anweisungen sorgfältig zu beachten.



WARNUNG

In dieser Arbeitsphase können Geräuschpegel von 85dB(A) auftreten. Es wird daher empfohlen, einen Hörschutz zu tragen.



ACHTUNG

Während des Wulsteindrückens und des Befüllens des Reifens wird der Einsatz von Schutzbrille und Hörschutz empfohlen.



GEFAHR

Auch wenn die Maschine den Druck begrenzt,

gewährleistet sie keinen ausreichenden Schutz im Falle einer Reifenexplosion während der Befüllphase. Die Nichtbeachtung der nachfolgenden Anweisungen erhöht die Gefahr beim Reifenfüllen.



GEFAHR

UNBEDINGT VERMEIDEN, den vom Reifenhersteller empfohlenen Druck zu überschreiten. Die Reifen könnten explodieren, wenn sie über die Grenzwerte hinaus aufgeblasen werden oder die Struktur der Reifen könnte nicht gleich sichtbar beschädigt werden. **WÄHREND DES BEFÜLLENS DES REIFENS HÄNDE UND KÖRPER VOM REIFEN ENTFERNT HALTEN**. Ablenkungen während des Befüllens vermeiden und den Reifendruck mehrmals überprüfen, um ein übermäßiges Befüllen des Reifens zu vermeiden. Durch berstende Reifen können umstehende Personen schwer oder sogar tödlich verletzt werden.

Befüllen

Die Maschine verfügt über ein Pedal für das Befüllen des Reifens und ein Manometer für das Ablesen des Drucks im Reifen.

- Das Rad von den Spannklauen des Spanntellers ausspannen.
- Den Horizontalarm in die vollständig ausgefahren Position führen.
- Die vertikalen Stange bis zur Berührung der Felge absenken.
- Den Horizontalarm und die vertikalen Stange in den oben beschriebenen Stellungen (Abb. 32) arretieren.
- Den Doyle-Anschluss der Füllleitung mit dem Ventilschaft verbinden.

Den Reifen mit dem vorgesehenen Pedal stoßweise füllen und dabei darauf achten, dass der jeweils auf dem Manometer angegebene Druck **NIE** die vom Hersteller des Reifens angegebenen Druckwerte überschreitet.

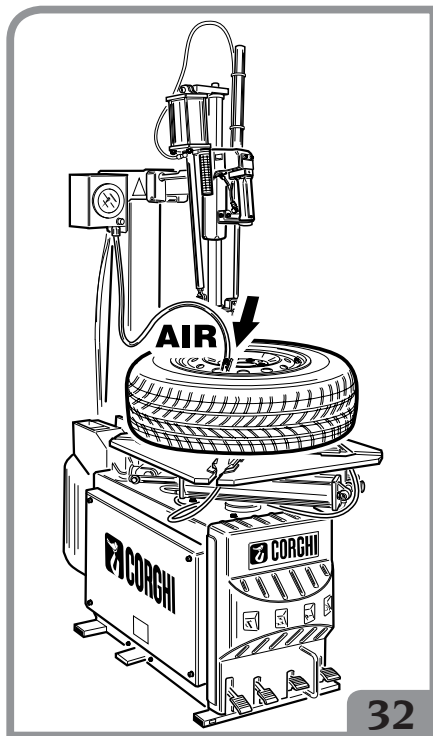

Befüllen von schlauchlosen Reifen (nur für T.I.-Ausführungen)

ACHTUNG

Bevor man die unten angegebenen Arbeitsschritte ausführt, immer sicherstellen, dass kein Schmutz, Staub oder anderes auf den Spannklaue an den Luftausgangsöffnungen ist.

- Das Rad muss von innen auf das Spannfutter gespannt sein.
- Den Doyle-Anschluss der Füllleitung mit dem Ventilschaft verbinden.
- Den Reifen mit den Händen halten, einen kleinen Spalt zwischen unterer Wulst und Felgenreand herstellen, anschließend obere Wulst und Felgenreand schließen.
- Das Füllpedal für kurze Zeit in die Stellung der Wulstabdichtung (Abb. 33a) ganz durchdrücken, der Reifen dehnt sich aus und bringt die Wülste in die Abdichtstellung.



- Das Pedal weiterhin in Füllstellung drücken (Abb. 33b), damit die Wülste komplett eingedrückt werden.



Hinweis: Der einwandfreie Betrieb des Füllsystems für schlauchlose Reifen wird bei einem Leitungsdruck von 8 bis 10 bar gewährleistet.

FEHLERSUCHE

Keine Drehung des Spanntellers

Leitungsdraht an Masse.

- ➔ Drähte überprüfen.

Motorkurzschluß.

- ➔ Sicherungen ersetzen
- ➔ Motor ersetzen.

Pedal zur Drehsteuerung kehrt nicht in mittlere Stellung zurück

Steuerfeder defekt.

- ➔ Steuerfeder ersetzen.

Pedale Abdrücker und Spannteller kehren nicht in Stellung zurück

Pedalrückholfeder defekt.

- ➔ Die Rückholfeder des Pedals ersetzen.

Kein Öl im Öl.

- ➔ Den Öl mit nicht detergierendem Öl SAE20 nachfüllen.

D

Luftleck in der Maschine

Leckstelle im Ventil auf Abdrückerseite.

- ➔ Ventil ersetzen.
- ➔ Abdrückzylinder ersetzen.

Leckstelle im Ventil auf Spanntellerseite.

- ➔ Spanntellerzylinder ersetzen.
- ➔ Drehverbindung ersetzen.

Abdrückzylinder mit geringer Kraft, drückt nicht ab und ist leak

Schalldämpfer verstopft.

- ➔ Schalldämpfer ersetzen

Zylinderdichtungen abgenutzt.

- ➔ Dichtungen ersetzen.
- ➔ Abdrückzylinder ersetzen.

Luftleck am Bolzen des Abdrückzylinders

Dichtungen abgenutzt.

- ➔ Dichtungen ersetzen.
- ➔ Abdrückzylinder ersetzen.

Keine Drehung des Spanntellers in einer bzw. anderen Richtung

Inverter defekt.

- ➔ Inverter ersetzen.

Riemen defekt.

- ➔ Riemen ersetzen.

Getriebe blockiert.

- ➔ Getriebe ersetzen.

Getriebelauf geräuschvoll. Spannteller führt 1/3 Drehung aus und blockiert sich

Getriebe festgefressen.

- ➔ Getriebe ersetzen.

Keine Einspannung der Felgen

Spanntellerzylinder defekt.

- ➔ Spanntellerzylinder ersetzen.

Spitzen der Spannklaue abgenutzt.

- ➔ Spannklaue ersetzen.

Probleme beim Demontieren bzw. Montieren der Reifen

Riemenspannung falsch.

- ➔ Riemenspannung einstellen (Abb. 34) oder Riemen ersetzen.

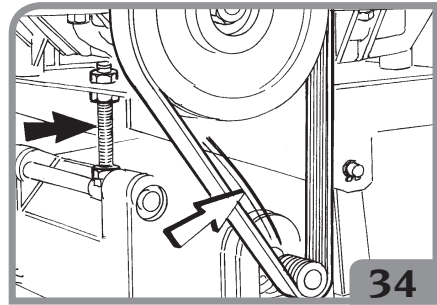

Kein Hub bzw. Überhub des Montagekopfes

Sperrplatte nicht eingestellt.

- ➔ Platte einstellen.

Hub des Vertikalarms mit überhöhtem Kraftaufwand

Sperrplatte defekt.

- ➔ Platte ersetzen.

Sperrplatte nicht eingestellt.

- ➔ Platte einstellen.

Vertikal- und Horizontalarm gleiten beim Kippen der Montagesäule zum Anschlag

Sperrplatte defekt.

- ➔ Platte ersetzen.

Sperrplatte nicht eingestellt.

- ➔ Platte einstellen.

Keine Funktion der senkrechten und waagrechten Sperren

Luftstrom durch Ventil unterbrochen.

- ➔ Ventil ersetzen.

Montagesäule kippt nicht

Zylinder defekt.

- ➔ Kippzylinder der Montagesäule ersetzen.

Zylinder nicht mit Luft angesteuert.

- ➔ Ventil ersetzen.

Ventil leak.

- ➔ Ventil oder Kippzylinder der Montagesäule ersetzen.

Sperrventil Vertikal- und Horizontalarm leakt

Ventildichtungen defekt.

- ➔ Griffventil ersetzen.

Leck an Armsperrzylindern

Kolben bzw. Dichtungen defekt.

- ➔ Kolben und Dichtungen ersetzen.

Montagesäule kippt ruckartig oder zu langsam

Rücklaufregler falsch eingestellt.

- ➔ Rücklaufregler einstellen.
Hase: Geschwindigkeitserhöhung.
Schildkröte: Geschwindigkeitsverringern.

Manometerzeiger für Reifendruck kehrt nicht auf 0 zurück

Manometer defekt oder beschädigt.

- ➔ Manometer ersetzen.



ACHTUNG

Das Handbuch "Ersatzteile" berechtigt den Benutzer nicht zu Eingriffen an der Maschine, außer wenn dies ausdrücklich in den Bedienungsanleitungen angegeben ist, aber es ermöglicht es dem Nutzer, dem technischen Kundendienst genaue Angaben zu machen, um die Zeiten der Eingriffe zu verringern.

WARTUNG



ACHTUNG

CORGI übernimmt keine Haftung für Beanstandungen durch Gebrauch von nicht originalen Ersatz- oder Zubehörteilen.



ACHTUNG

Der eingestellte Betriebsdruck der Überdruckventile und des Druckbegrenzers darf auf keinen Fall verändert werden. Der Hersteller übernimmt keinerlei Haftung bei Folgeschäden durch die Veränderung der Ventileinstellung.



ACHTUNG

Vor jedem Eingriff zur Einstellung oder Wartung ist die Ausrüstung von der Strom- und Druckluftversorgung abzutrennen und sicherzustellen, dass alle beweglichen Teile arretiert sind.



ACHTUNG

Die Teile dieser Maschine dürfen ausschließlich zwecks Servicearbeiten abgenommen oder geändert werden.



GEFAHR

Die Vorrichtungen mit dem o.a. Gefahrenschild können selbst nach Abtrennen der Druckluftversorgung noch unter Druck stehen.

Die Filter-Regel-Schmiersystem-Gruppe (FRL) hat die Aufgabe, die Luft zu filtern, deren Druck zu regeln und diese zu schmieren.

Das Aggregat "FRL" hält einem maximalen Eintrittsdruck von 18 bar stand, und es hat einen Regelbereich von 0,5 bis 10 bar. Die Regelung kann durch Herausziehen und Drehen des Drehgriffs verändert werden. Nach Abschluss der Regelung den Drehgriff wieder in die Sperrposition bringen, indem man ihn nach unten drückt (Abb. 35a).

Die Regelung des Schmiermittelflusses erfolgt durch Drehen der Schraube am Element "L",

(Abb. 35b). Normalerweise wird das Aggregat bei Schmiermittel mit Viskosität SAE20 auf einen Druck von 10 bar geeicht, um das Austreten eines Tropfens Schmiermittels je 4 Betätigungen des Abdrückers zu erreichen (sichtbar durch das Sichtfenster).



Vor jeglichen Wartungsarbeiten oder dem Nachfüllen des Schmiermittels die Maschine von der Druckluftversorgung trennen.

Regelmäßig den Füllstand des Schmiermittels über die vorgesehenen Inspektionsfenster prüfen und wie auf Abb. 35c nachfüllen. Nur nichtreinigendes Öl SAE20 gleich 50cc nachfüllen.

Der Filterregler "FR" verfügt über ein automatisches Kondensatablasssystem. Unter normalen Einsatzbedingungen ist daher keine besondere Wartung notwendig. Der Ablass kann in jedem Fall jederzeit manuell durchgeführt werden (Abb. 35d).

Normalerweise ist es nicht notwendig, die Tassen auszubauen, aber bei Wartungsarbeiten nach

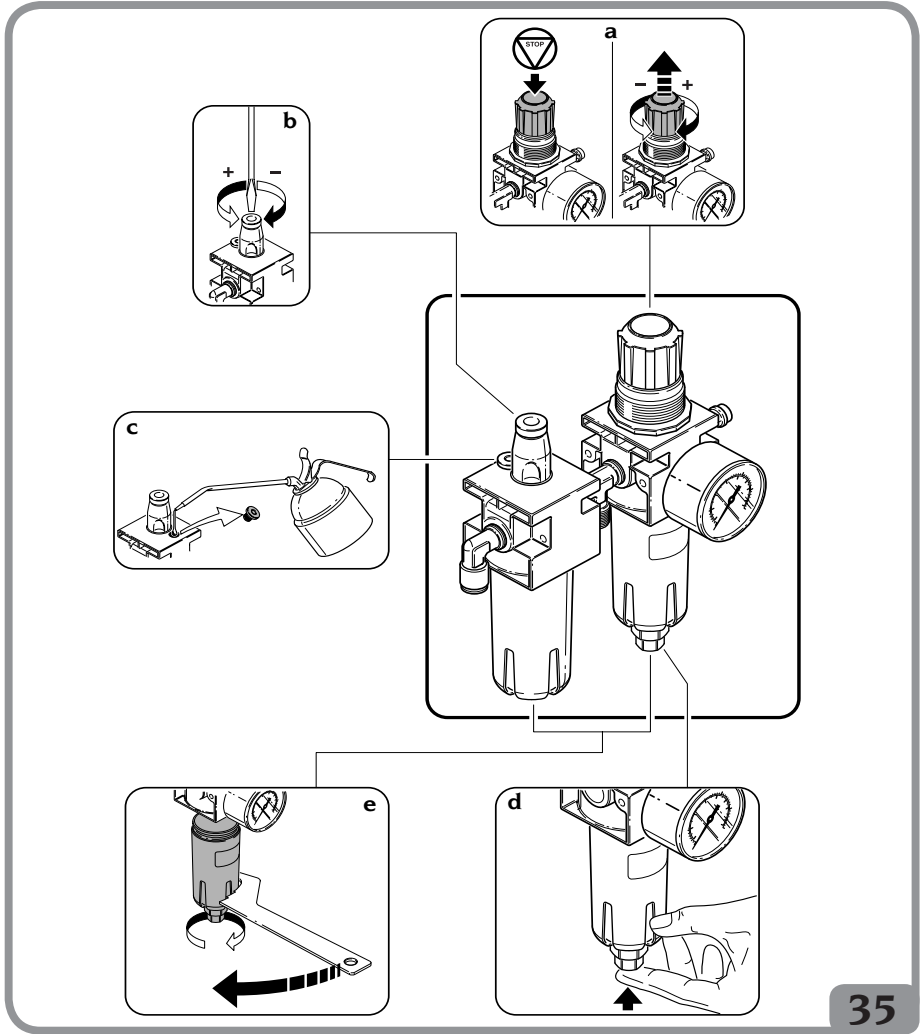

längeren Stillständen kann dies notwendig werden. Falls die Hände nicht ausreichen den mitgelieferten Schlüssel benutzen (Abb. 35e). Die Reinigung mit einem trockenen Lappen ausführen. Den Kontakt mit Lösungsmitteln vermeiden.



WARNUNG

Den Arbeitsbereich sauber halten. Niemals Druckluft, Wasserstrahlen oder Lösungsmittel verwenden, um Schmutz oder Rückstände von der Maschine zu entfernen. Bei Reinigungsarbeiten soweit wie möglich die Bildung oder das Aufwirbeln von Staub vermeiden.

INFOS ZUR ENTSORGUNG DES GERÄTS

Bei eventueller Verschrottung des Geräts die elektrischen, elektronischen, Kunststoff- und Eisenteile vorsorglich trennen. Anschließend die getrennte Entsorgung gemäß der gültigen Normen vornehmen.

UMWELTINFORMATI- ONEN

Das nachfolgend aufgeführte Entsorgungsverfahren gilt ausschließlich für Maschinen, die auf dem Maschinenkennschild das Symbol einer

durchkreuzten Mülltonne  haben.

Dieses Produkt kann Substanzen enthalten, die für die Umwelt und die Gesundheit schädlich sein können, wenn es nicht angemessen entsorgt wird.

Wir liefern Ihnen daher die folgenden Informationen, um das Freisetzen dieser Substanzen zu vermeiden und den Einsatz der natürlichen Ressourcen zu verbessern.

Die elektrischen und elektronischen Geräte dür-

fen nicht mit dem normalen Hausmüll entsorgt werden, sondern müssen als Sondermüll ihrer ordnungsgemäßen Wiederverwertung zugeführt werden.

Das Symbol der durchkreuzten Mülltonne auf dem Produkt und auf dieser Seite erinnert an die Vorschrift, dass das Produkt am Ende seines Lebenszyklus ordnungsgemäß entsorgt werden muss.

Auf diese Weise wird verhindert, dass eine ungeeignete Behandlung der in der/im Maschine/Gerät enthaltenen Substanzen oder eine unsachgemäße Nutzung von Teilen der/des Maschine/Geräts schädigende Auswirkungen auf die Umwelt und die menschliche Gesundheit hat. Darüber hinaus trägt man zum Auffangen, zur Wiederverwertung und Wiederaufbereitung der in diesen Produkten enthaltenen Materialien bei.

Zu diesem Zweck organisieren die Hersteller und Händler von elektrischen und elektronischen Geräten entsprechende Sammel- und Entsorgungssysteme für diese Produkte.

Am Ende des Einsatzes dieses Produkts wenden Sie sich bitte an Ihren Händler, Sie erhalten dort alle Informationen für die korrekte Entsorgung des Geräts.

Darüber hinaus wird Ihr Händler Sie beim Kauf dieses Produkts über die Möglichkeit informieren, ein diesem Produkt gleichartiges Gerät, das dieselben Funktionen wie das gekaufte erfüllt, am Ende seines Lebenszyklus kostenlos zurückgeben können.

Eine Entsorgung der/des Maschine/Geräts abweichend von den oben aufgeführten Vorgaben ist verboten und wird nach den einschlägigen Gesetzen und Vorschriften des Landes, in dem die/das Maschine/Gerät entsorgt werden soll, geahndet.

Wir empfehlen darüber hinaus weitere Maßnahmen zum Umweltschutz: die interne und externe Verpackung, mit der das Produkt geliefert wird, dem Recycling zuführen und die benutzten Batterien ordnungsgemäß entsorgen (nur wenn diese im Produkt enthalten sind).

Mit Ihrer Hilfe lässt sich die Menge der für die Herstellung elektrischer und elektronischer

Geräte verwendeten natürlichen Ressourcen reduzieren, die Kosten für die Entsorgung der Produkte minimieren und die Lebensqualität verbessern, da die Abgabe giftiger Substanzen in die Umwelt vermieden wird.

ANWEISUNGEN UND HINWEISE FÜR BETRIEBSÖL

Ältölentsorgung

Altöl nicht in die Kanalisation, in Gräben oder Gewässer leiten, sondern in geeigneten Behältern sammeln und Spezialbetriebe für die Entsorgung beauftragen.

Auslaufen oder Leckage von Öl

Ausgetretenes Öl mit Erde, Sand oder sonstigem geeigneten Material binden. Den verschmutzten Bereich mit Lösungsmittel entfetten, jedoch darauf achten, daß dabei die Bildung oder Stauung von Dämpfen vermieden wird. Die Reinigungsrückstände sind gemäß den einschlägigen Normen zu entsorgen.

Vorsichtsmaßnahmen beim Gebrauch von Öl

- Kontakt mit der Haut vermeiden.
- Bildung oder Ausbreitung von Ölnebeln in den Arbeitsbereichen vermeiden.
- Folgende Vorsichtsmaßnahmen bezüglich der Hygiene sind stets zu ergreifen:
 - Spritzer vermeiden (angemessene Kleidung, Schutzschirme an den Maschinen).
 - ölbeschmutzte Körperteile häufig mit Wasser und Seife waschen; Keine reizenden Produkte oder Lösungsmittel verwenden, die die Hautoberfläche schädigen könnten.
 - Die Hände nicht mit schmutzigen oder fettigen Lappen abtrocknen.
 - Mit Öl beschmutzte und nasse Kleidung wechseln; in jedem Fall nach der Arbeit wechseln.
 - Nicht rauchen oder mit fettigen Händen essen.
- Ferner sind folgende vorbeugende und schützende Vorkehrungen zu treffen:

- Gegen Mineralöle resistente Handschuhe mit Innenvlies.
- Brille im Falle von Ölspritzern.
- Gegen Mineralöle resistente Schürzen.
- Schutzschirme im Falle von Ölspritzern.

Mineralöl: Hinweise zur Ersten Hilfe

- Einnahme: Den ärztlichen Bereitschaftsdienst aufsuchen (Eigenschaften des betreffenden Öls mitteilen).
- Eintritt in die Atemwege: Bei Einatmung stärkerer Ölnebel- und Öldampfkonzentrationen die betroffene Person unverzüglich an die frische Luft führen und anschließend den ärztlichen Bereitschaftsdienst aufsuchen.
- Augen: reichlich mit Wasser spülen und den ärztlichen Bereitschaftsdienst aufsuchen.
- Haut: mit Wasser und Seife waschen.

EINZUSETZENDE BRANDSCHUTZMITTEL

Den geeigneten Feuerlöscher der nachstehenden Übersicht entnehmen:

Trockene Materialien

Wasser	JA
Schaum	JA
Pulver	JA*
CO ₂	JA*

Entflammbare Flüssigkeiten

Wasser	NEIN
Schaum	JA
Pulver	JA
CO ₂	JA

Elektrische Geräte

Wasser	NEIN
Schaum	NEIN
Pulver	JA
CO ₂	JA

JA* Kann in Ermangelung geeigneterer Mittel oder bei kleinen Bränden eingesetzt werden.



ACHTUNG

Die Hinweise dieser Übersicht haben allgemeinen Charakter und dienen nur als Leitfaden für die Anwender. Die speziellen Einsatzigenschaften der verwendeten Brandschutzmittel sind beim Hersteller anzufordern.

SACHBEGRIFFE

Füllsystems für schlauchlose Reifen

Reifenfüllsystem, mit dem das Füllen von schlauchlosen Reifen (Tubeless) erleichtert wird.

Einziehvorgang

Vorgang bei Reifenfüllung für die einwandfreie Ausrichtung von Wulst und Felgenreand.

Rücklaufregler

Anschluss zur Regelung des Luftdurchlasses.

ABDRÜCKEN

Vorgang durch den die Reifenwulst vom Felgenreand abgedrückt wird.

Wulst

Der mit der Felge in Berührung stehende Reifenrand.

Tubeless

Druckluftreifen.

ALLGEMEINER SCHALTPLAN

Reifenmontiermaschine 1Ph

Abb. 36

XS1	Steckdose
QS1	Inverter
M1	Motor
R1	Widerstand
CI	Kondensator

Reifenmontiermaschine 100-115-200- 230V DV

Abb. 38

XS1	Steckdose
AP1	Platine Motor einfache / doppelte Drehgeschwindigkeit
M1	Motor
SQ1	Mikroschalter doppelte Drehgeschwindigkeit
SQ2	Mikroschalter (Drehung im UHRZEIGERSINN)
SQ3	Mikroschalter (Drehung gegen UHRZEIGERSINN)

Reifenmontiermaschine 3Ph

Abb. 39

XS1	Steckdose
QS1	Inverter
M1	Motor

SCHEMA DER DRUCKLUFTANLAGE

- 1 Schnellkupplung
- 2 Filter-Gruppe Regler
- 3 Füllpedal
- 4 Füllpistole
- 5 Luftablasstaste.
- 6 Manometer
- 7 Ventil zur Verschiebung der Montagesäule
- 8 Ventil des Spanntellers
- 9 Ventil des Abdrückers
- 10 Zylinder des Abdrückers
- 11 Zylinder Spanntellers rechts
- 12 Zylinder des Spanntellers links
- 13 Kippzylinder der Montagesäule
- 14 Ventil des Sperrgriffs
- 15 Sperrzylinder vorne
- 16 Sperrzylinder hinten
17. Zylinder zur Verschiebung der Montagesäule
- 18 Drehverbindung
- 19 Schussventil
- 20 Speicher
- 21 Überdruckventil
- 22 Ventil 5/2 NO
- 23 Zylinder Werkzeugbewegung
- 32 Begrenzungsgruppe für das Befüllen

TRADUCCIÓN DEL MANUAL ORIGINAL

SUMARIO

INTRODUCCIÓN.....	124
TRANSPORTE, ALMACENAMIENTO Y DESPLAZAMIENTO.....	124
Condiciones para el transporte de la máquina.....	124
Condiciones de transporte y almacenamiento de la máquina.....	125
Desplazamiento.....	125
DESEMBALAJE/MONTAJE.....	125
ELEVACIÓN/DESPLAZAMIENTO.....	127
UBICACIÓN.....	127
Condiciones del ambiente de trabajo.....	128
CONEXIÓN ELÉCTRICA Y NEUMÁTICA.....	128
NORMAS DE SEGURIDAD.....	129
DESCRIPCIÓN DE LA DESMONTADORA DE NEUMÁTICOS.....	130
DATOS TÉCNICOS.....	130
DIMENSIONES TOTALES.....	131
ACCESORIOS BAJO PEDIDO.....	131
CONDICIONES DE USO PREVISTAS.....	131
PRINCIPALES ELEMENTOS DE FUNCIONAMIENTO.....	132
Leyenda de las etiquetas de peligro.....	134
DESTALONADURA.....	134
Cómo establecer de qué lado de la rueda desmontar el neumático.....	134
Instrucciones especiales.....	135
Destalonadura.....	135
BLOQUEO RUEDA.....	137
NEUMÁTICOS CON FLANCO BLANDO.....	139
Desmontaje.....	139
Montaje.....	140
PROCEDIMIENTO HOMOLOGADO DE DESMONTAJE Y MONTAJE DE NEUMÁTICOS	
UHP Y RUN FLAT.....	142
NEUMÁTICOS CON FLANCO REBAJADO.....	142
Desmontaje.....	142
Montaje.....	143
INFLADO.....	144
Inflado.....	144
Inflado de las ruedas tubeless (sólo para versiones T.I.).....	145
LOCALIZACIÓN DE AVERÍAS.....	145
MANTENIMIENTO.....	147
INFORMACIONES SOBRE EL DESGUACE.....	149
INFORMACIONES AMBIENTALES.....	149
INDICACIONES Y ADVERTENCIAS SOBRE EL ACEITE.....	150
MEDIOS CONTRA INCENDIOS A UTILIZAR.....	150
GLOSARIO.....	151
ESQUEMA GENERAL DE LA INSTALACIÓN ELÉCTRICA.....	151
ESQUEMA INSTALACIÓN NEUMÁTICA.....	151

INTRODUCCIÓN

Esta publicación se propone dar al propietario y al operador instrucciones útiles y seguras sobre el uso y mantenimiento de la desmontadora de neumáticos.

Si dichas instrucciones se respetan estrictamente, su máquina brindará la eficiencia y la duración características de nuestros productos, contribuyendo a facilitar notablemente su trabajo.

A continuación se transcriben las definiciones para identificar los niveles de peligro, con los correspondientes mensajes de señalización utilizados en el presente manual:

PELIGRO

Peligros inmediatos que provocan lesiones graves o la muerte.

ATENCIÓN

Peligros o procedimientos poco seguros, que pueden provocar lesiones graves o la muerte.

ADVERTENCIA

Peligros o procedimientos poco seguros que pueden provocar lesiones no graves o daños a materiales.

Antes de poner en funcionamiento la máquina leer detenidamente estas instrucciones. Guardar este manual, junto con todo el material ilustrativo entregado con la máquina, en una carpeta cerca de la misma, para facilitar su consulta por parte de los operadores.

La documentación técnica que se suministra al cliente es parte integrante de la máquina, por lo cual deberá entregarse con ésta en caso de sucesiva venta.

El manual debe considerarse válido exclusivamente para el modelo y la matrícula máquina que aparecen indicados en la placa.



ATENCIÓN

Atenerse a las indicaciones de este manual: los posibles usos del equipo no expresamente descritos quedarán bajo la completa responsabilidad del operador.

Nota

Algunas de las ilustraciones de este manual han sido realizadas con fotos de prototipos. las máquinas de la producción estándar pueden diferir en algunos aspectos.

Estas instrucciones están destinadas a personas con un cierto grado de conocimiento de mecánica. Por lo tanto, se omite la descripción de cada una de las operaciones como, por ejemplo, el método para aflojar o apretar los dispositivos de fijación. Evitar llevar a cabo operaciones que estén por encima del propio nivel de capacidad operativa, o en las cuales no se tenga experiencia. En caso de requerirse asistencia técnica contactar con un centro de asistencia autorizado

TRANSPORTE, ALMACENAMIENTO Y DESPLAZAMIENTO

Condiciones para el transporte de la máquina

La desmontadora de neumáticos debe transportarse en su embalaje original y mantenerse en la posición que se indica en el embalaje mismo.

- Dimensiones del embalaje:
 - ancho 800 mm
 - profundidad 1140 mm
 - altura 970 mm
- **Peso del embalaje:**
 - versión STD
 - de cartón** 259 kg
 - de madera** 269 kg
 - versión T.I.
 - de cartón** 273 kg
 - de madera** 283 kg.

Condiciones de transporte y almacenamiento de la máquina

Temperatura: $-25\text{ }^{\circ}\text{C} \div +55\text{ }^{\circ}\text{C}$.

ATENCIÓN

Para evitar que la máquina se dañe, no colocar ningún otro bulto sobre el embalaje.

Desplazamiento

Para desplazar la máquina embalada introducir las horquillas de una carretilla elevadora en las correspondientes cavidades presentes en la base del embalaje (palé) (fig.1).

Para desplazar la máquina tomar como referencia el Capítulo "ELEVACIÓN Y DESPLAZAMIENTO".

ADVERTENCIA

Conservar los embalajes originales para eventuales transportes en el futuro.

DESEMBALAJE/ MONTAJE



ATENCIÓN

Ejecutar cuidadosamente las operaciones de desembalaje, montaje, elevación e instalación que se describen a continuación.

Si no se cumple con estas recomendaciones, puede causar daños a la máquina y comprometer la seguridad del operador.

- Extraer la parte superior del embalaje y asegurarse de que la máquina no haya sufrido ningún daño durante el transporte. Identificar los puntos de fijación a la paleta.
- La máquina se compone de cinco grupos principales (fig.1):
 - 1 cabezal.
 - 2 protección columna.
 - 3 caja con manómetro.
 - 4 depósito de aire (sólo versión T.I.).
 - 5 cajón.
 - 6 válvula de accionamiento de la torreta LL.
 - 7 soporte manilla + cilindro.
- Una vez liberado el cabezal 1, se aconseja colocarlo en posición horizontal para evitar que se caiga y se dañe.

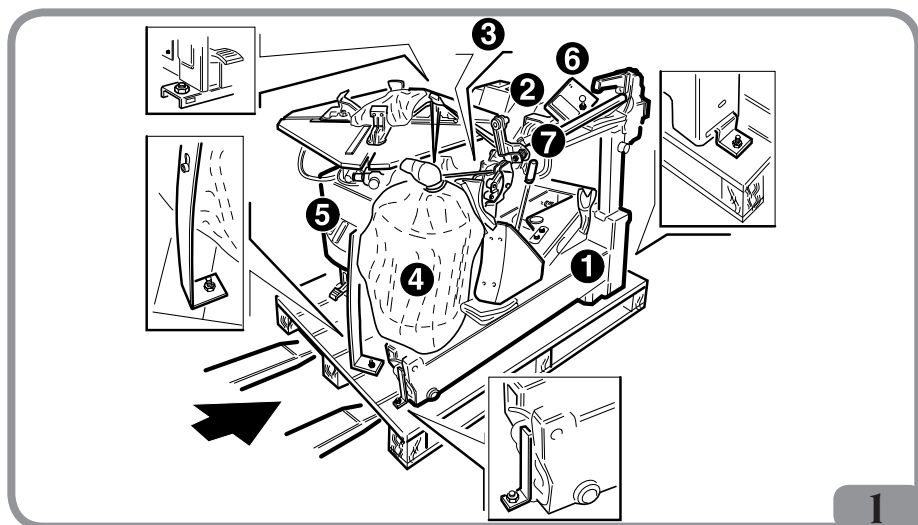

E

Proceder con el montaje de las diferentes partes (Fig. 2):

- Quitar la tapa lateral.
 - Introducir el tubo del aire G en el orificio A situado detrás del cilindro de vuelco de la columna.
 - Montar el cabezal 1, insertar el perno B en el orificio C y bloquear con tornillo y arandela D.
 - Insertar el perno E en el orificio F y en la abrazadera F1 del cilindro de vuelco de la columna y bloquearlo con el anillo M.
 - Conectar el tubo G al racor intermedio conectado a la válvula alza-columna H.
 - Montar la caja con manómetro 3 en la columna 1 y bloquearla con el tornillo y la arandela S.
 - Montar la protección de la columna 2 y bloquear con los tornillos y las arandelas L.
- Introducir la boca del depósito 4 en el tubo Q, fijar el depósito 4 a la máquina con las tuercas y arandelas R, y apretar la abrazadera O en el tubo Q (sólo versión T.I.).
 - Abrir el brazo destalonador Z.
 - Insertar el tampón separador U en el perno del cilindro destalonador V, cerrar el brazo destalonador haciendo pasar de nuevo el perno del cilindro destalonador a través del bloque orientable.
 - Ajustar la tuerca T en el perno del cilindro del destalonador V sólo después de haber instalado la máquina y de que la misma esté conectada a la línea neumática. Apretar la tuerca T hasta que P llegue a 3-4mm.
 - Montar la válvula de accionamiento de la torreta LL, el soporte manilla + cilindro y

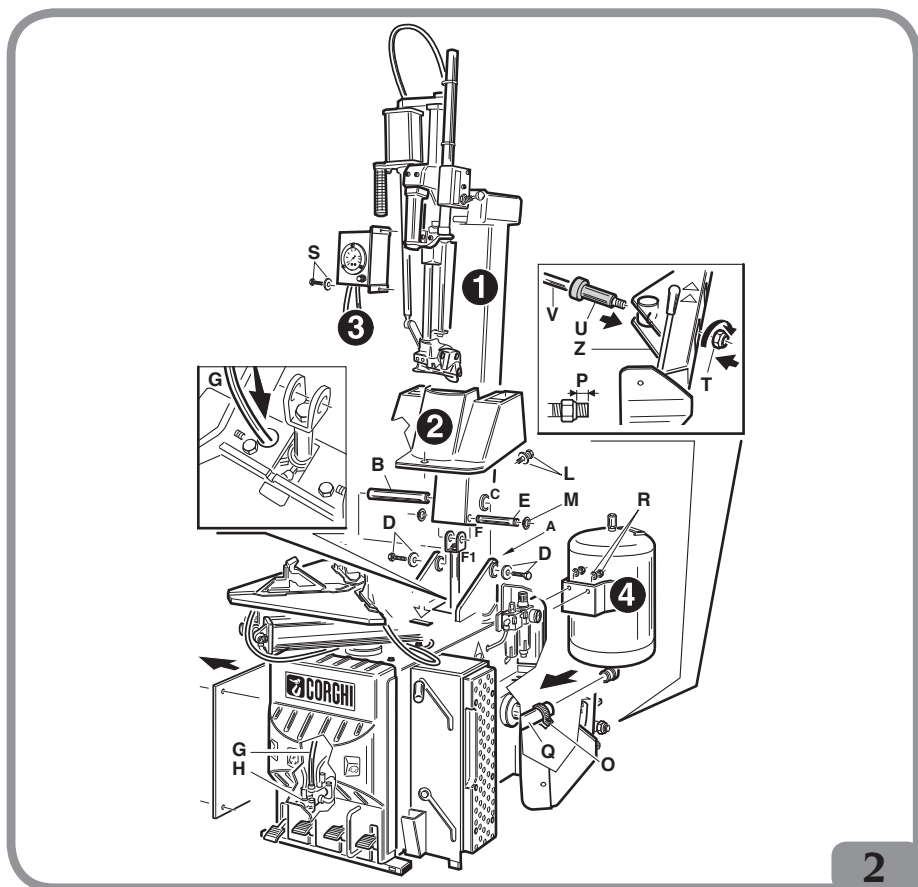

conectar los tubos de alimentación del aire.
(Ver Fig. 2a)

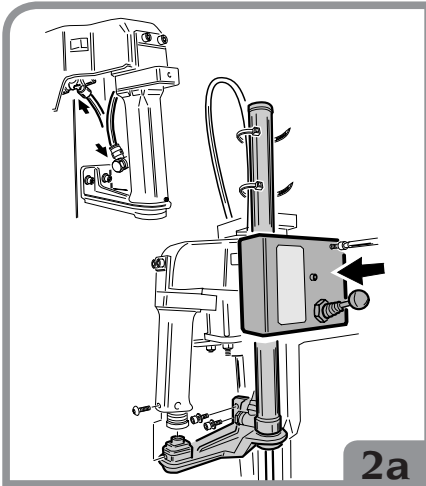

ELEVACIÓN/ DESPLAZAMIENTO

Para extraer la máquina de la paleta, engancharla como se muestra en la fig. 3.

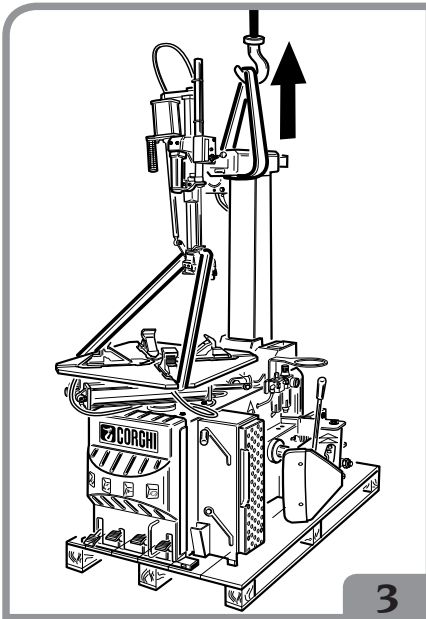

Este punto de elevación debe utilizarse cada vez que se desea cambiar el lugar de instalación de la máquina misma. Recordarse que esta operación debe efectuarse sólo previa desconexión de la máquina respecto de las redes eléctrica y neumática de alimentación.

UBICACIÓN



En el momento de elegir el lugar para la instalación, observar las normativas vigentes sobre la seguridad en el trabajo.

IMPORTANTE: para el uso correcto y seguro de los equipos, se aconseja un valor de alumbrado mínimo en el ambiente de 300 lux.



En caso de que la instalación se efectúe al aire libre, la máquina deberá estar protegida por un techado.

Llevar la desmontadora de neumáticos a la posición de trabajo deseada, respetando las medidas mínimas indicadas en la fig. 4.

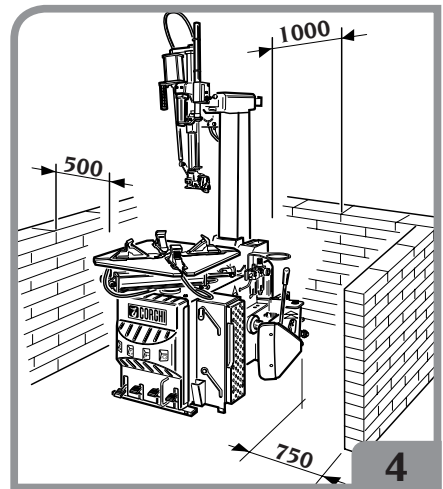

E

Condiciones del ambiente de trabajo

- Humedad relativa: 30% ÷ 95% sin condensación.
- Temperatura: 0°C ÷ 50°C.



ATENCIÓN

No se admite el uso de la máquina en atmósferas potencialmente explosivas.

CONEXIÓN ELÉCTRICA Y NEUMÁTICA



ATENCIÓN

Todas las operaciones para conectar la máquina con la red de alimentación eléctrica deben ser realizadas exclusivamente por personal cualificado profesionalmente.

- Las dimensiones de la conexión eléctrica deben calcularse basándose en:
 - la potencia eléctrica absorbida por la máquina, especificada en la placa de datos de la máquina.
 - la distancia entre la máquina operadora y el punto de conexión a la red eléctrica, de forma tal que la caída de tensión, con plena carga, no sea superior al 4% (10% en la fase de puesta en marcha) respecto del valor nominal de la tensión indicada en la placa.

El usuario debe:

- montar en el cable de alimentación un enchufe conforme con las normativas vigentes
- conectar la máquina a una conexión eléctrica propia, dotada de interruptor automático diferencial de tipo A o B con sensibilidad de 30mA.

ATENCIÓN: solo el interruptor automático diferencial de tipo A y B prescrito interviene correctamente para todas las corrientes de avería posible en la máquina.

- montar fusibles de protección de la línea de alimentación, cuyas dimensiones se establecerán conforme a las indicaciones

dadas en el esquema eléctrico general contenido en el presente manual.

- dotar la instalación eléctrica del taller con un circuito de protección de tierra eficaz.
- Para evitar que personas no autorizadas puedan usar la máquina, se aconseja desconectar el enchufe de alimentación cuando no vaya a utilizarse (apagada) la misma durante largos períodos.
- En el caso de que la conexión a la línea eléctrica de alimentación se haga directamente en el cuadro eléctrico general, sin utilizar ningún enchufe, es necesario instalar un interruptor de llave o que, en todo caso, pueda cerrarse con candado, para limitar el uso de la máquina exclusivamente al personal encargado de la misma.

Para obtener un correcto funcionamiento de la máquina es necesario que el campo de presión de la red de alimentación neumática esté comprendido entre 8 y 16 bares, ambos valores incluidos.

NOTA

La máquina está dotada de un regulador de presión calibrado a 10 bares (valor de uso estándar de la máquina). Cuando se opere con llantas débiles (por ejemplo, ruedas de automóviles históricos), se aconseja disminuir transitoriamente la presión a 7÷8 bares.



ATENCIÓN

Para el funcionamiento correcto de la máquina es indispensable que ésta tenga una buena conexión a tierra. NO conectar NUNCA el cable de tierra a la tubería del gas o del agua, al cable del teléfono ni a otros objetos no idóneos.

Antes de realizar la conexión eléctrica y neumática, asegurarse de que la máquina esté en la configuración abajo descrita (fig.5):

- los pedales A y B (si se incluye) en posición "todo abajo".
- la columna C en posición vertical (no volcada).

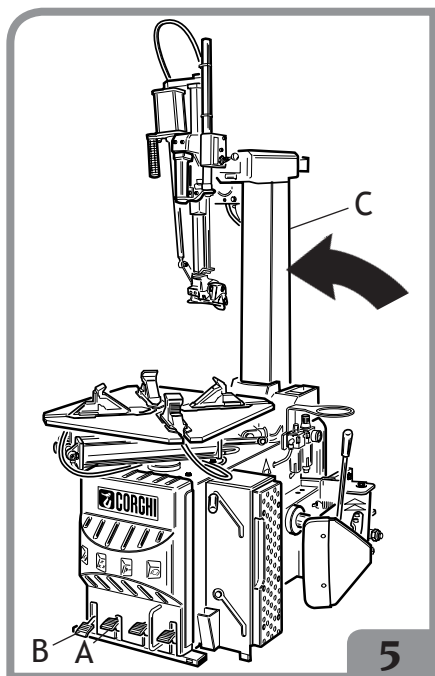

NORMAS DE SEGURIDAD

El equipo está destinado a un uso exclusivamente profesional.



En el equipo puede trabajar un solo operador a la vez.



El incumplimiento de las instrucciones y de las advertencias de peligro puede provocar lesiones graves a los operadores y a las personas presentes. No poner en funcionamiento la máquina antes de haber leído y comprendido todas las indicaciones de peligro, atención y advertencia de este manual.

Para utilizar correctamente esta máquina es necesario ser un operador cualificado y autorizado, capaz de comprender las instrucciones escritas que suministra el fabricante, tener un adecuado entrenamiento y conocer las reglas de seguridad. Un operador no debe ingerir alcohol o sustancias alucinógenas que puedan alterar su capacidad.

En todo caso es indispensable:

- Saber leer y comprender las indicaciones.
- Conocer las capacidades y características de esta máquina.
- Impedir que personas no autorizadas se acerquen a la zona de trabajo.
- Verificar que la instalación de la máquina se haya efectuado de conformidad con lo establecido por todas las normas y reglamentaciones vigentes sobre la materia.
- Controlar que todos los operadores estén debidamente capacitados, que sepan utilizar la máquina de modo correcto y seguro y que se mantenga una adecuada supervisión.
- No dejar nunca sobre la máquina tuercas, tornillos, herramientas u otros objetos que durante el trabajo puedan introducirse entre las partes móviles de la misma.
- No tocar líneas ni la parte interna de motores ni equipos eléctricos sin controlar previamente que haya sido interrumpida la alimentación de corriente.
- Leer con atención este manual y aprender a utilizar la máquina correctamente y en condiciones seguras.
- Conservar este manual siempre a mano en un lugar fácilmente accesible y no dejar de consultarlo.



No quitar ni hacer ilegibles las etiquetas autoadhesivas de Advertencia, Atención o Instrucción. Sustituir todo adhesivo ausente o que no sea legible. En el caso de que se haya despegado o deteriorado alguna etiqueta, se podrán obtener ejemplares nuevos dirigiéndose al revendedor más próximo.

E

- Durante el uso y la ejecución de operaciones de mantenimiento de la máquina deberá respetarse lo dispuesto por las normas unificadas sobre prevención de accidentes en la industria en cuanto a altas tensiones.
- Toda alteración o modificación hecha en la máquina sin la autorización del fabricante, exoneran a éste de toda responsabilidad por posibles daños o accidentes que ello pueda provocar. Especialmente la alteración o remoción de los dispositivos de seguridad constituyen una violación de las normas de Seguridad en el Trabajo.



ATENCIÓN

Durante las operaciones de trabajo y mantenimiento recogerse el cabello largo y no usar ropa demasiado holgada ni suelta, como corbatas colgando, collares, anillos, relojes de pulsera que pudieran engancharse en las piezas móviles de la máquina.

DESCRIPCIÓN DE LA DESMONTADORA DE NEUMÁTICOS

La A 2025LL es una desmontadora de neumáticos de funcionamiento electro-neumático.

Trabaja con cualquier tipo de llanta entera con canal cuyas dimensiones y pesos estén con-

templados en el punto DATOS TÉCNICOS. De construcción sólida, la máquina trabaja sosteniendo la rueda en posición vertical para practicar la destalonadura, y horizontal para el montaje y el desmontaje. El operador realiza todos los accionamientos: del pedalier con los pies y de las válvulas y palancas con las manos.

DATOS TÉCNICOS

- Capacidad de bloqueo del autocentrante
 - desde el interior.....de 13" min
 - desde el exterior.....de 10" a 24"
- Anchura de la llanta.....de 3,5" a 14"
- Diámetro máximo de cobertura 1100 mm (43")
- Anchura máxima de cobertura 360 mm (14")
- Apertura destalonador:
 - posición normalde 45 mm a 300 mm
 - posición racingde 125 mm a 380 mm
- Fuerza de destalonadura 15000 N (pres. 10 bar)
- Tensión de alimentación
 - monofásica115-230±10% Volt 50/60Hz
 - trifásica230-400±10% Volt 50/60Hz
 - DV230±10% Volt 1ph 50/60Hz
- Presión de trabajo8 - 10 bar
- Peso.....244 kg (versión T.I. 258 kg)
- Nivel de ruido en condiciones de trabajo.....< 70 dB (A)

Modelo	Motor	Kw	Número de rpm	Par Nm	Peso de las partes eléctricas/electrónicas Kg
A2025LL	400Volt/3ph 50Hz	0,75	8,5	1200	11,5
	200/230Volt/3ph 60Hz	0,75	8,5	1200	11,5
	200/230Volt/3ph 50Hz	0,75	8,5	1200	11,5
	200/230Volt/1ph 50Hz	0,75	8,5	800	11,5
	200/230Volt/1ph 60Hz	0,75	8,5	800	11,5
	115Volt/1ph 60Hz	0,75	8,5	800	11,5
	200/230Volt/1ph 50/60Hz	0,75	6-15	1200	10,2
	MOTOR AIRE	/	6,5	800	/

DIMENSIONES TOTALES

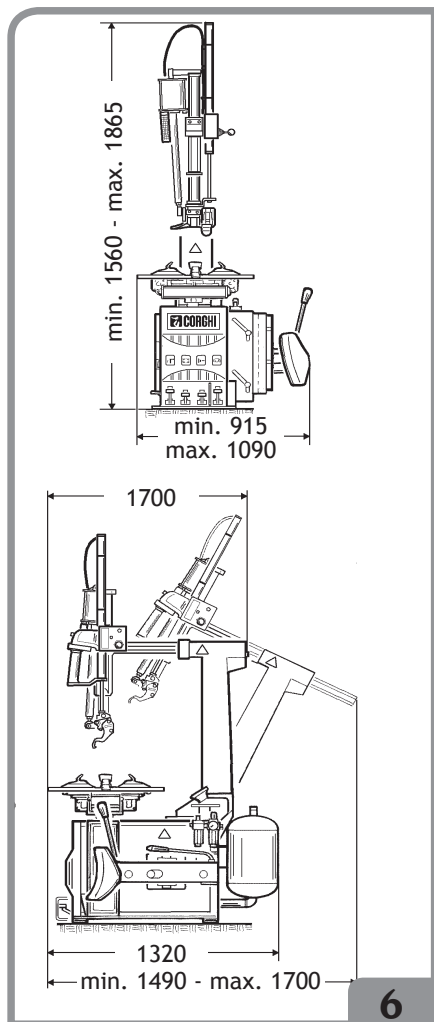

ACCESORIOS BAJO PEDIDO

Kit KDP MK2 para SP2000	8-11100013
Montante SP2000	8-11100026
Destal. neumático SP2000D.....	80125567
Módulo base PU1500.....	8-11100027

Montante PU1500.....	8-11100031
Kit prensa-alza talones	8-11100030
Kit montante SP3000.....	8-11100122
Kit SP3000	8-11100123

CONDICIONES DE USO PREVISTAS

La desmontadora de neumáticos ha sido proyectada únicamente para montar y desmontar neumáticos, utilizando los instrumentos con los que está equipada, tal como se indica en este manual.



Cualquier otro uso del equipo, diferente al descrito debe considerarse impropio e irrazonable.

La máquina está equipada con un sistema de inflado independiente de las restantes funciones antedichas. Este sistema debe utilizarse prestando particular atención (ver el Capítulo "INFLADO").

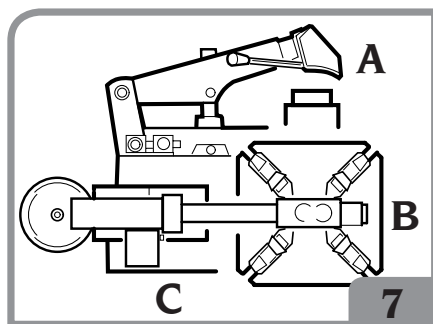

La fig.7 representa las posiciones ocupadas por el operador durante las distintas fases de trabajo:

- A Destalonadura
- B Desmontaje y montaje
- C Zona de inflado



La operación de basculación de la columna se debe ejecutar desde la posición de trabajo

C (fig.7), manteniendo las manos alejadas de las partes en movimiento de la máquina.



ATENCIÓN

Para detener la máquina en caso de emergencia:

- desconectar el enchufe de la alimentación eléctrica;
- aislar la red de alimentación neumática desconectando la válvula de interrupción (inserción rápida) (fig. 7a).

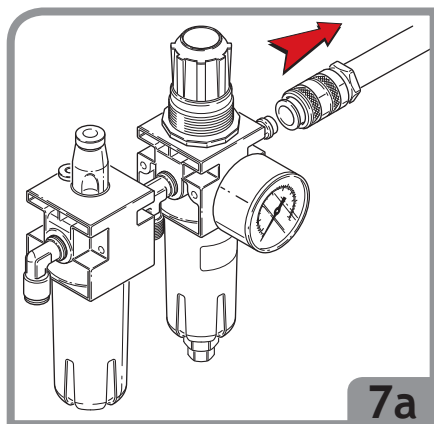

ATENCIÓN

Se desaconseja utilizar durante el trabajo equipos que no sean originales CORGHI.

PRINCIPALES ELEMENTOS DE FUNCIONAMIENTO



ATENCIÓN

Aprender a conocer la máquina: conocer perfectamente su exacto funcionamiento es la mejor garantía de seguridad y de calidad de las prestaciones.

Memorizar la función y la ubicación de cada

uno de los mandos.

Comprobar cuidadosamente que cada mando de la máquina funcione correctamente. Para prevenir accidentes y lesiones, es preciso instalar el equipo de forma adecuada, usarlo correctamente y someterlo periódicamente a mantenimiento.

- 1 Cilindro de accionamiento del brazo vertical
- 2 Pulsador de bloqueo: pulsador de tres posiciones estables
 - A) Ascenso
 - B) Descenso
 - C) Bloqueo
- 3 Brazos vertical y horizontal (para empujar la herramienta de desmontar/montar).
- 4 Herramienta "Leva la leva" (sin palanca) de montaje/desmontaje (para desmontar y montar el neumático de la llanta).
- 5 Columna móvil basculante.
- 6 Cuña de bloqueo (para bloquear la llanta en el autocentrante).
- 7 Plato autocentrante (plataforma giratoria sobre la cual se apoya la rueda).
- 8 Pedal de mando de la columna móvil (5) (pedal con dos posiciones estables para volcar el grupo columna).
- 9 Pedal de mando de apertura y cierre de las cuñas de bloqueo (6) (pedal con tres posiciones estables para apertura/cierre acercamiento cuñas).
- 10 Pedal de mando del destalonador (pedal con dos posiciones, para accionar la pala destalonadora (13)).
- 11 Pedal de mando de la rotación del plato autocentrante (7) (pedal con tres posiciones):
 - Posición 0 (estable) plato inmóvil.
 - Presionado hacia abajo (Posición inestable) rotación en el sentido de las agujas del reloj.
 - Levantado (Posición inestable) rotación en el sentido contrario al de las agujas del reloj.
- 12 Pedal de inflado (pedal de dos posiciones en el modelo STD y de tres posiciones en la versión T.I. que permite inflar la rueda a través del racor Doyfe (21)).
- 13 Pala destalonadora (elemento móvil para

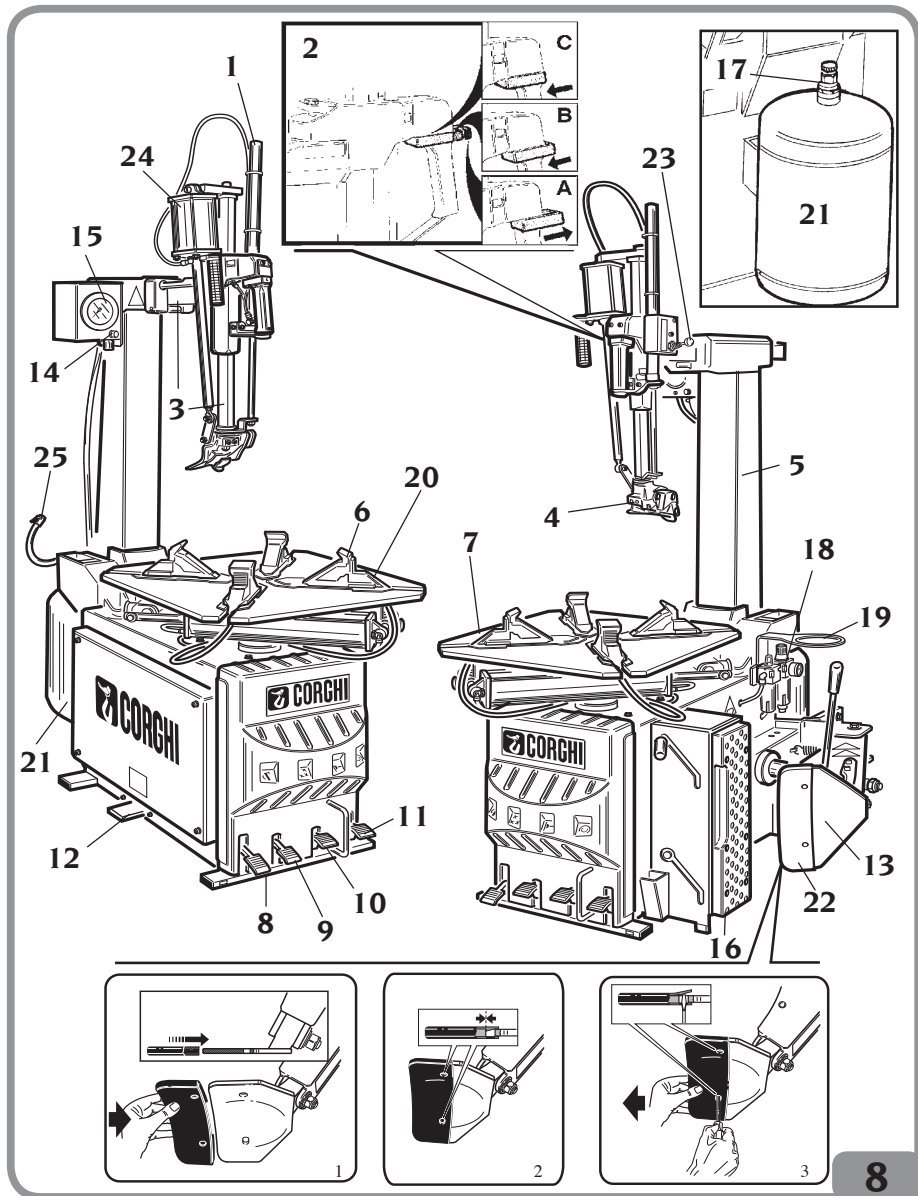

E

8

separar el talón de la llanta).

- 14 Pulsador de desinflado (pulsador que permite descargar el aire en exceso contenido en la rueda).
- 15 Manómetro (para leer la presión de la rueda).

- 16 Apoyo de la llanta.
- 17 Válvula de seguridad (presión máx. 12 bares) (solo en la versión T.I.).
- 18 Grupo Filtro Regulador+ Lubricador (grupo que permite regular, filtrar, deshumidificar y lubricar el aire de alimentación).

- 19 Recipiente para la grasa.
- 20 Boquillas de inflado (pasando por las boquillas un chorro de aire expande los talones de la cubierta, para realizar la estanqueidad y permitir el inflado) (sólo en las versiones T.I.).
- 21 Depósito de aire (sólo en la versión T.I.).
- 22 Protección pala.
- 23 Válvula de accionamiento de la torreta LL.
- 24 Cilindro movimiento uña.
- 25 Racor Doyfe (boca para aplicar en la válvula de la rueda para el inflado)

 **ATENCIÓN**

Para las características técnicas, las advertencias, el mantenimiento y cualquier otra información relativa al depósito de aire, consultar el correspondiente Manual de uso y mantenimiento que se suministra junto con la documentación de la máquina.

Legenda de las etiquetas de peligro



Peligro de aplastamiento. Nunca introducir ninguna parte del cuerpo entre la pala destalonadora, la llanta y el apoyo de la llanta.



Durante la fase de bloqueo de la llanta en el autocentrante, nunca introducir las manos entre las cuñas de bloqueo y la llanta.



No colocarse NUNCA detrás de la máquina.



Durante el descenso de la torreta NUNCA introducir las manos entre la rueda y la torreta.

DESTALONADURA

 **ADVERTENCIA**

En esta fase de trabajo se pueden presentar niveles de ruido medidos en 85dB(A). Se aconseja por lo tanto llevar una protección antirruído.

Cómo establecer de qué lado de la rueda desmontar el neumático

Fig.9

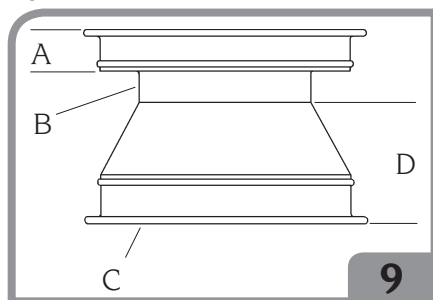

- A Lado estrecho - Lado de montaje del neumático
- B Canal de la llanta
- C Rueda
- D Lado ancho - No se puede montar un neumático desde el lado ancho.
Los dos lados pueden ser iguales, pero para el montaje y desmontaje se usa solamente el lado estrecho.

Individualizar el lado de montaje de la rueda y ponerlo hacia arriba (hacia la torreta de montaje/desmontaje de la máquina).

Instrucciones especiales

Ruedas de aleación

Existen en el mercado llantas con canales muy reducidos o, incluso, sin ellos. Estas llantas no cuentan con la aprobación DOT.

Fig. 9a

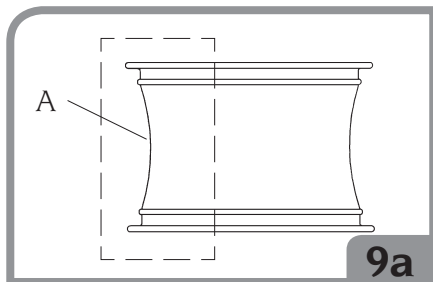

A Llanta faltante de canal



PELIGRO

En estos casos pueden dañarse el neumático, la llanta o ambos, con el riesgo de que el neumático explote bajo presión provocando lesiones graves, incluso letales. Cuando se deban desmontar estas ruedas, realizar la operación con mucho cuidado.

Ruedas europeas de altas prestaciones (curvatura asimétrica)

Algunas ruedas europeas presentan unas curvaturas muy acentuadas, excepto en el punto donde se encuentra el orificio de la válvula. En estas ruedas la destalonadura se debe hacer en dicho punto, y tanto en el lado inferior como en el superior.

Fig. 9b

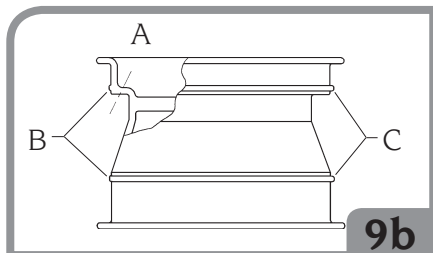

- A Orificio de la válvula
- B Curvatura ligera
- C Curvatura acentuada

Ruedas para Corvette, BMW y Lamborghini, y otras ruedas con "sistema de señalización para baja presión"

Algunos tipos de ruedas de altas prestaciones están dotadas de un transmisor de presión, fijado a la llanta con una correa en el lado opuesto al del orificio de la válvula. En estas ruedas, la destalonadura se debe hacer primero a la altura del orificio de la válvula, tanto en el lado inferior como en el superior.

Fig. 9c

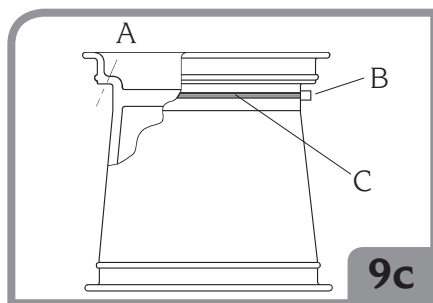

- A Orificio de la válvula
- B Transmisor
- C Correa de montaje

Destalonadura

- Desinflar completamente la rueda, extrayendo la válvula.

Además de accionar la palanca A fig.10, para regular el apoyo de la llanta en la posición requerida por la anchura de la rueda para destalonar, se debe regular la posición de la pala mediante el perno, B fig.10a, de acuerdo al tamaño del neumático.

E

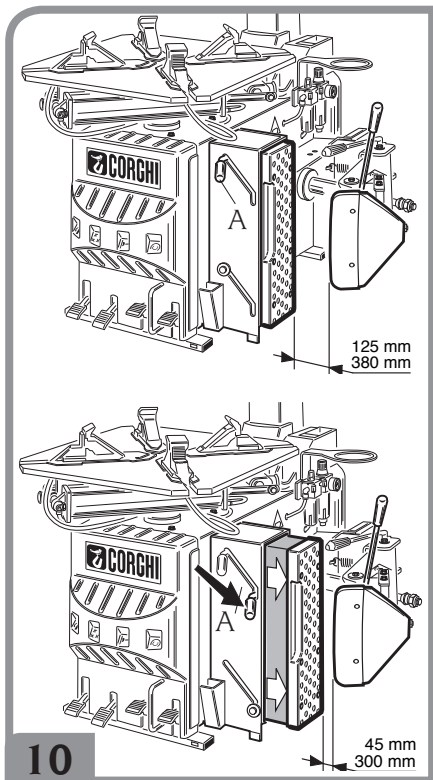

10

EXTENSIBLE ARM

A Standard position

B Large wheels position

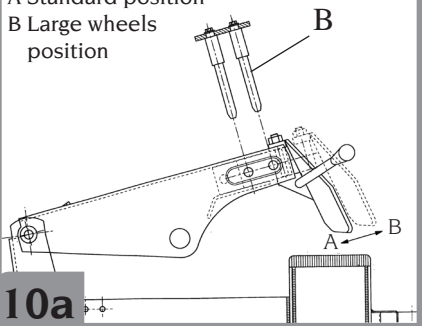

10a

- Colocar la rueda como se ilustra en la fig. 11 y acercar la pala del destalonador al borde de la llanta.

IMPORTANTE: Durante la operación de destalonadura, se aconseja dejar el auto-

centrante cerrado (cuñas de bloqueo hacia el centro) (A fig.11).

- Pisar el pedal 10 (fig.11) que acciona el destalonador y separar el talón.

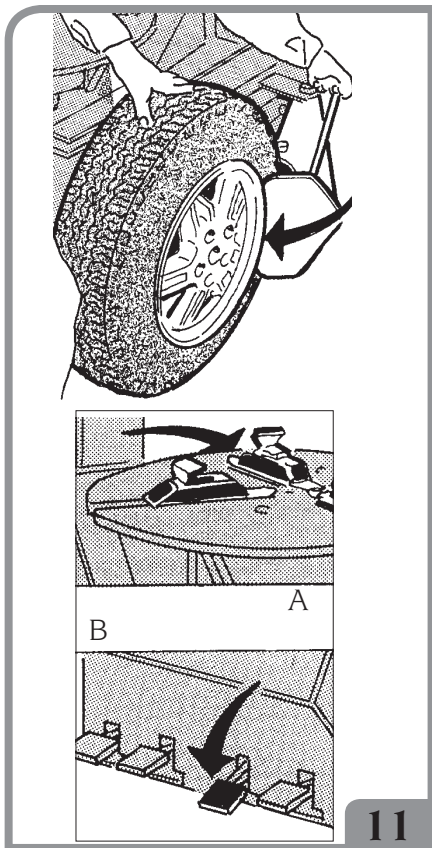

11

Repetir la operación en el lado opuesto de la rueda.

Para liberar el talón completamente puede ser necesario realizarlo en varios puntos.

Una vez separados los talones, quitar los pesos de equilibrado existentes.

- Lubricar cuidadosamente el neumático a lo largo de toda la circunferencia del talón inferior y del superior para facilitar el desmontaje y evitar daños a los talones (fig.12).

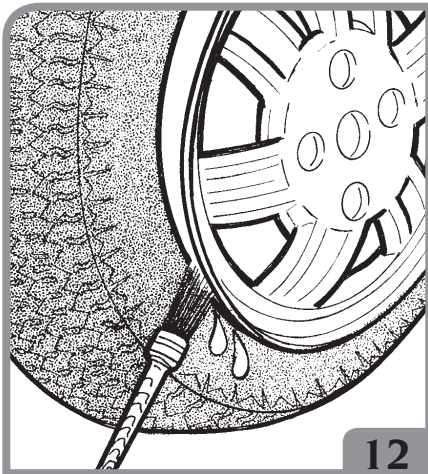

BLOQUEO RUEDA

- Volcar hacia atrás la columna manteniendo el pulsador en posición "bloqueado" (fig.13).

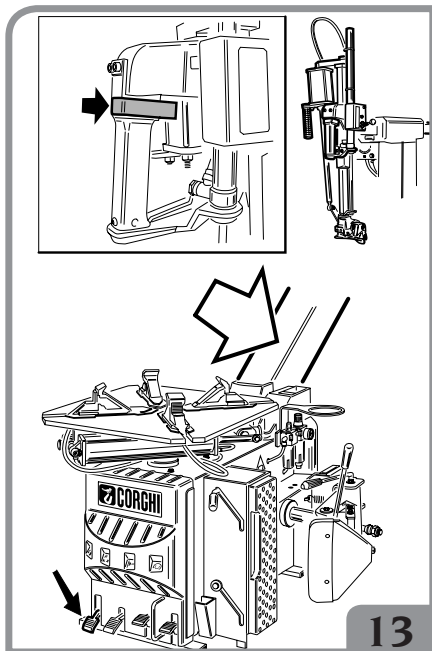

- Colocar las cuñas en posición abierta o cerrada (fig.14).
- Colocar la rueda (con el hombro más estrecho de la llanta hacia arriba) en el autocentrante, empujar ligeramente hacia abajo y pisar el pedal de mando para bloquear la rueda en posición (fig.14a).

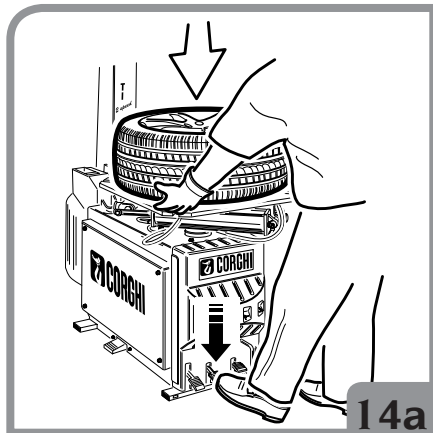

- Posicionar la columna hacia adelante (fig.15).

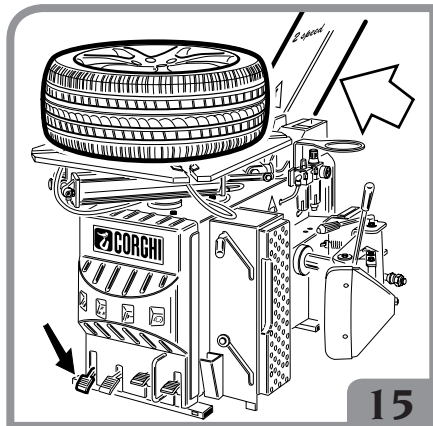

10"-20"

13"-23"

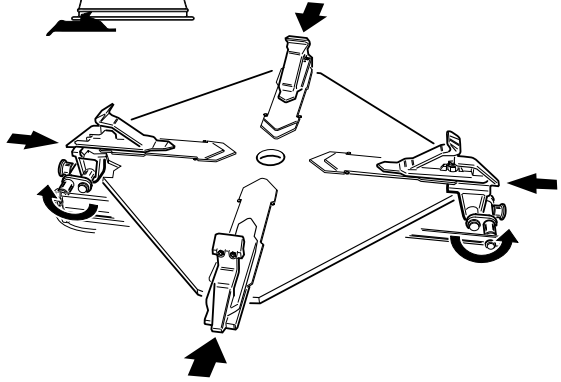
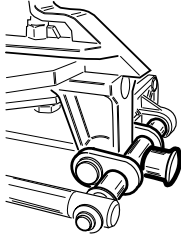

14"-24"

mín 17"

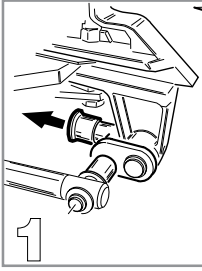
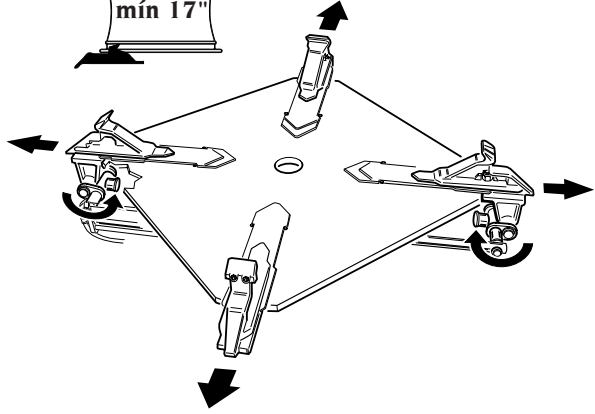
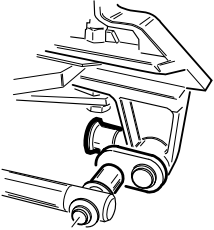

1

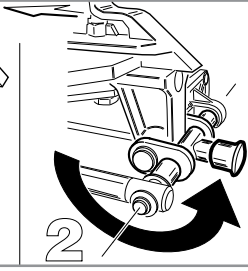

2

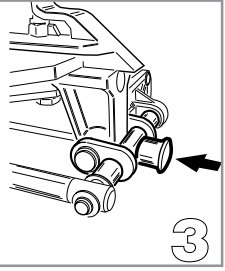

3

14

NEUMÁTICOS CON FLANCO BLANDO

Desmontaje

- Desbloquear el pulsador de bloqueo liberando tanto el brazo vertical como el horizontal (fig. 15a), para posicionar correctamente el dispositivo de montaje/desmontaje contra el borde de la llanta (fig.16).

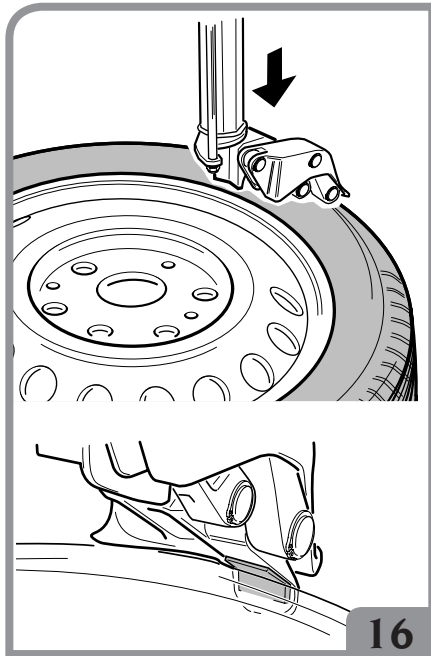
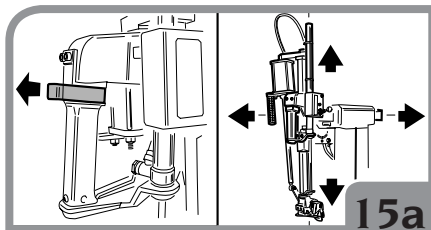

IMPORTANTE: presionando el pulsador se bloquean simultáneamente los brazos vertical y horizontal.

El espacio entre la llanta y la torreta sigue estando mientras el pulsador se encuentre en posición de bloqueo.

El operador puede volcar libremente la columna (por ejemplo, en el caso de desmontaje de ruedas de igual tamaño) sin tener que volver a emplazar la torreta.

- mover hacia abajo el mando neumático (Fig. 17) para poder colocar la uña debajo del talón (Fig. 17).

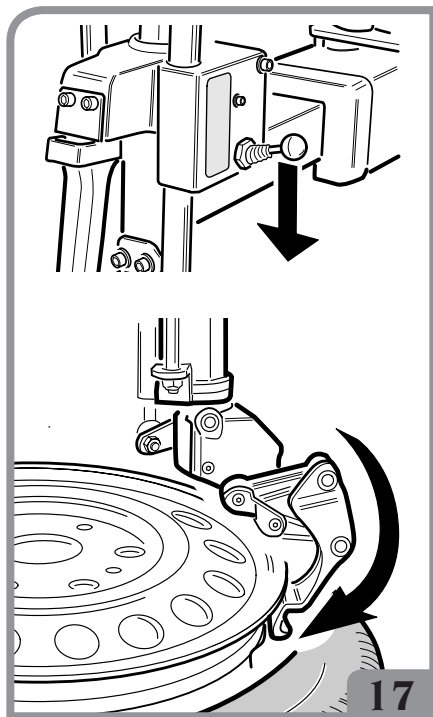

Nota: Asegurarse de que el lado inferior del neumático no se haya re-entalonado.

- Mover hacia arriba el mando neumático (Fig. 18) para levantar el talón hasta colocarlo encima de la torreta de desmontaje.
- Pisar el pedal de accionamiento del auto-centrante, haciendo girar la rueda en sentido horario. El talón superior será guiado automáticamente hacia arriba del borde de la llanta (Fig.19).

E

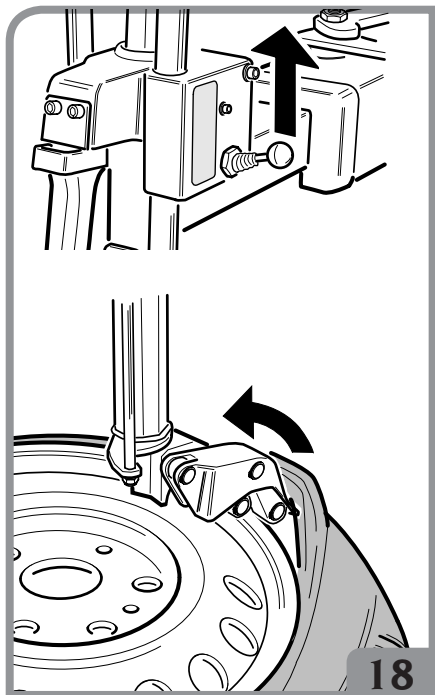

18

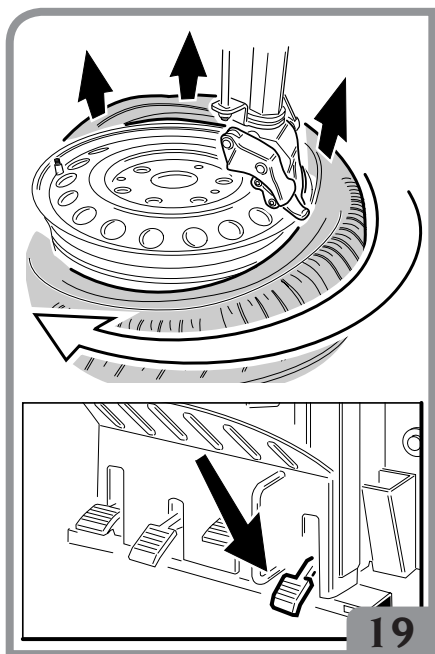

19

NOTA: Si los neumáticos tienen los flancos blandos, podría ser necesario introducir una palanca, que se suministra, para facilitar el desmontaje (fig. 20)

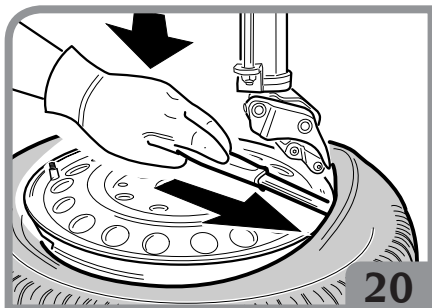

20



ADVERTENCIA

Utilizar la palanca agarrándola firmemente.

- Colocar manualmente el segundo talón encima de la torreta y girar el autocentrante en el sentido de las agujas del reloj hasta que salga completamente el neumático de la llanta.
- Volcar la columna hacia atrás.

NOTAS: para neumáticos con cámara de aire, tras haber desmontado el talón superior, volcar la columna hacia atrás y extraer la cámara antes de desmontar el talón inferior.

La rotación del autocentrante puede detenerse en cualquier momento soltando el pedal de accionamiento.

Para la rotación en sentido opuesto es suficiente levantar el pedal.

Montaje



ADVERTENCIA

Comprobar siempre la compatibilidad entre las dimensiones del neumático y las de la llanta antes de ensamblarlos.

- Antes de comenzar las operaciones de montaje, lubricar los talones (fig.21). El talón lubricado se puede montar más fácilmente y queda protegido de posibles daños.

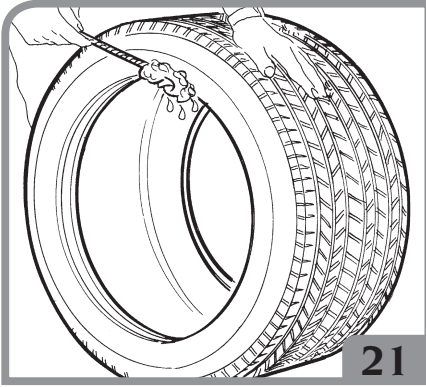

- Controlar que la cubierta se encuentre en buen estado y no presente daños.
- Acomodar el neumático sobre la llanta y volcar la columna hacia adelante.
- Colocar el talón inferior (fig.22) debajo de la parte derecha de la torreta.
- Pisar el pedal de accionamiento del dispositivo autocentrante para hacerlo girar en el sentido de las agujas del reloj y efectuar el montaje.

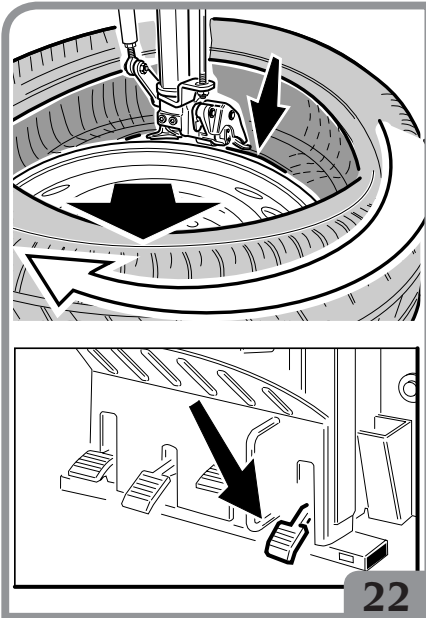

- Aprovechar el canal de la llanta, empujando la pared derecha del neumático para reducir

la fuerza de tracción sobre el talón durante la rotación (fig.22).

- Después de montar el primer talón, repetir las mismas operaciones para el segundo (fig.23).

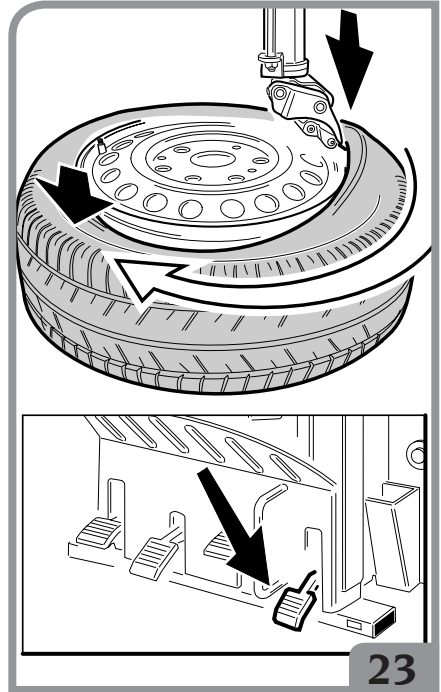

NOTA: Asegurarse de que el talón pase encima de la cola de la torreta (Fig. 24)

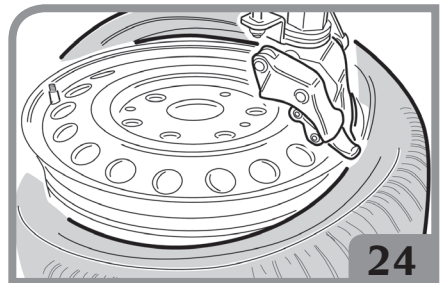

- Volcar hacia atrás la columna, liberar la rueda y sacarla de la desmontadora de neumáticos.

E

PROCEDIMIENTO HOMOLOGADO DE DESMONTAJE Y MONTAJE DE NEUMÁTICOS UHP Y RUN FLAT

Para interiorizarse sobre el procedimiento detallado de desmontaje/montaje de neumáticos UHP y RUN FLAT, consultar las instrucciones del manual redactado por WDK (Asociación Alemana de la Industria del Neumático).

NEUMÁTICOS CON FLANCO REBAJADO

Desmontaje

- Ubicar correctamente la herramienta de desmontaje/montaje en el borde de la llanta (Fig. 25) operando tal como se describe para las ruedas de flanco blando.

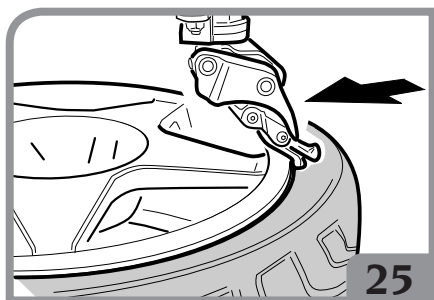

- Mover hacia abajo el mando neumático (Fig. 26) para poder colocar la uña debajo del talón (Fig. 26).

Nota: Asegurarse de que el lado inferior del neumático no se haya re-entalonado.

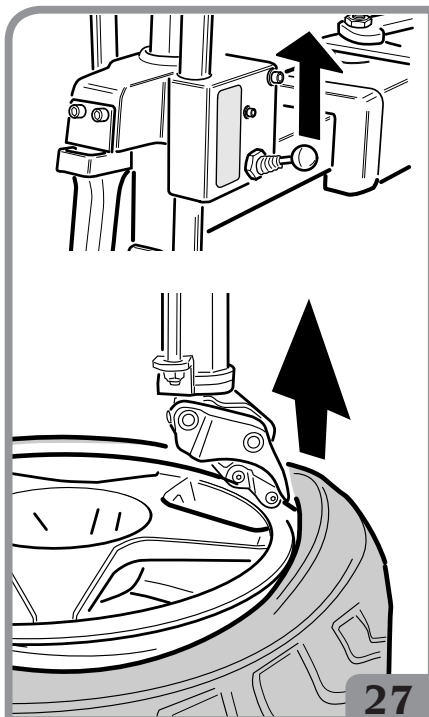
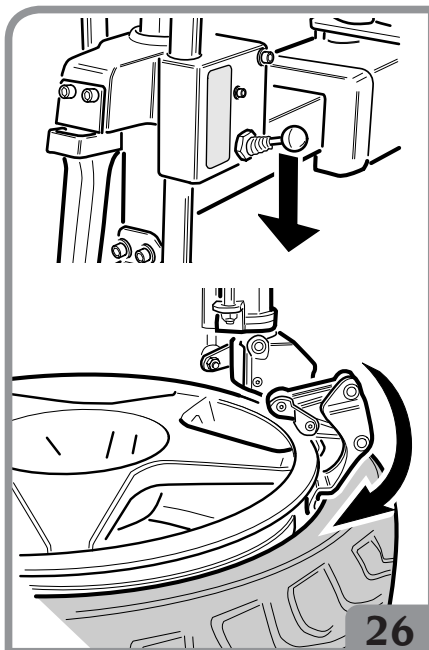

- Mover hacia arriba el mando neumático (Fig. 27) para levantar el talón hasta colocarlo encima de la torreta de desmontaje.
- Pisar el pedal de accionamiento del auto-centrante, haciendo girar la rueda en sentido horario. El talón superior será guiado automáticamente hacia arriba encima del borde de la llanta (Fig.28).

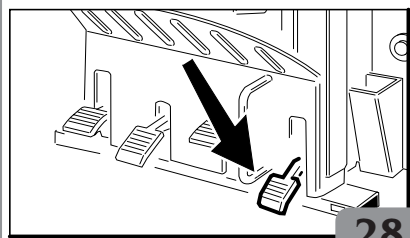
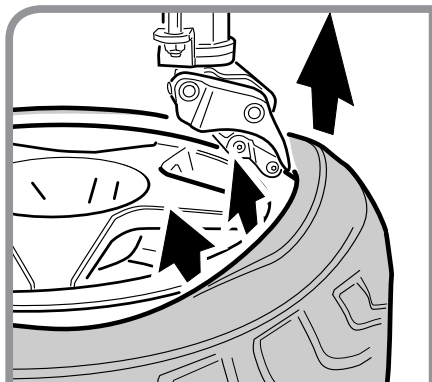

28

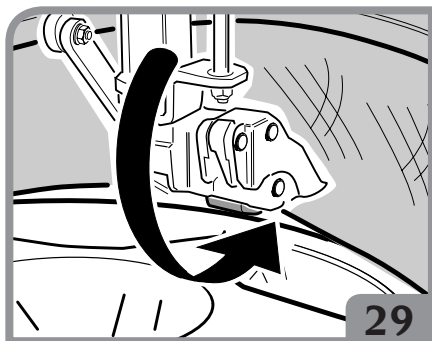

29

- Colocar manualmente el segundo talón encima de la torreta (Fig. 29) y girar el auto-centrante en el sentido de las agujas del reloj hasta que salga completamente

- el neumático de la llanta.
- Volcar la columna hacia atrás.

NOTA: Trabajando con ruedas anchas (13" - 14") se debe utilizar el disco SP2000 para levantar el segundo talón y colocarlo sobre la herramienta de desmontaje/montaje (Fig. 30)

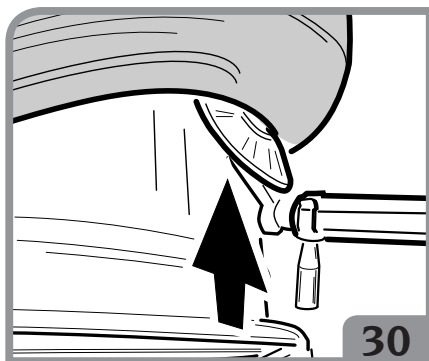

30

Montaje



ADVERTENCIA

Comprobar siempre la compatibilidad entre las dimensiones del neumático y las de la llanta antes de ensamblarlos.

- Asegurarse de que la cubierta esté en buen estado y no presente daños, luego lubricar los talones (véase capítulo correspondiente a las ruedas con flanco blando).
- Acomodar el neumático sobre la llanta y volcar la columna hacia adelante.
- Montar el talón inferior operando tal como se describe para las ruedas con flanco blando.

Para el montaje del talón superior, proceder del siguiente modo:

- Utilizar el disco SP2000 para crear el espacio suficiente para introducir el protector de borde, y sobre éste la mordaza (ver Fig. 31).

E

31

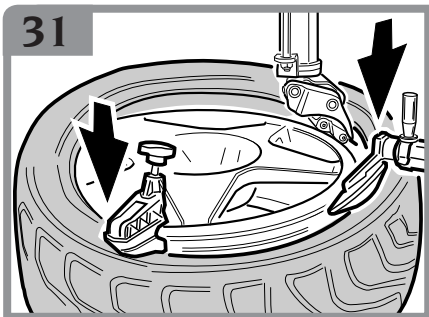

- Girar el autocentrante en el sentido de las agujas del reloj hasta que el talón superior entre completamente.

NOTA: Asegurarse de que el talón pase encima de la cola de la torreta.

- Volcar hacia atrás la columna, liberar la rueda y sacarla de la desmontadora de neumáticos.

INFLADO



ATENCIÓN

La operación de inflado es una acción particularmente peligrosa. Esta operación debe ejecutarse respetando las indicaciones que se detallan a continuación.



ADVERTENCIA

Durante esta fase de trabajo pueden presentarse niveles de ruido de 85 dB (A). Se aconseja por lo tanto llevar una protección antirruído.



ATENCIÓN

Durante las operaciones de entalonadura e inflado se recomienda el uso de gafas y cascos antirruído.



PELIGRO

Aunque la máquina limite la presión, esto no garantiza la suficiente protección si el neumático explotara durante el inflado. No observando las siguientes instrucciones la operación de inflado del neumático puede resultar peligrosa.



PELIGRO

EVITAR ABSOLUTAMENTE superar la presión recomendada por el fabricante del neumático. Los neumáticos pueden explotar si se inflan superando los límites o pueden dañarse gravemente las estructuras de forma no visible en el momento. **MANTENER LAS MANOS Y TODO EL CUERPO LEJOS DEL NEUMÁTICO DURANTE EL INFLADO.** No distraerse durante esta operación y controlar a menudo la presión del neumático para evitar un inflado excesivo. El estallido del neumático puede provocar graves lesiones e incluso la muerte.

Inflado

La máquina cuenta con un pedal para el inflado del neumático y con un manómetro para leer la presión interna del mismo.

- Desbloquear la rueda de las cuñas del autocentrante.
- Poner el brazo horizontal completamente extendido.
- Bajar la varilla vertical hasta que toque la llanta.
- Bloquear el brazo horizontal y la varilla vertical en las posiciones antedichas fig.32.
- Conectar el racor Doyfe del tubo de inflado al vástago de la válvula.

Inflar el neumático con el pedal previsto con intervalos breves, prestando atención que la presión indicada cada vez en el manómetro **NUNCA** supere los niveles de presión indicados por el fabricante del neumático.

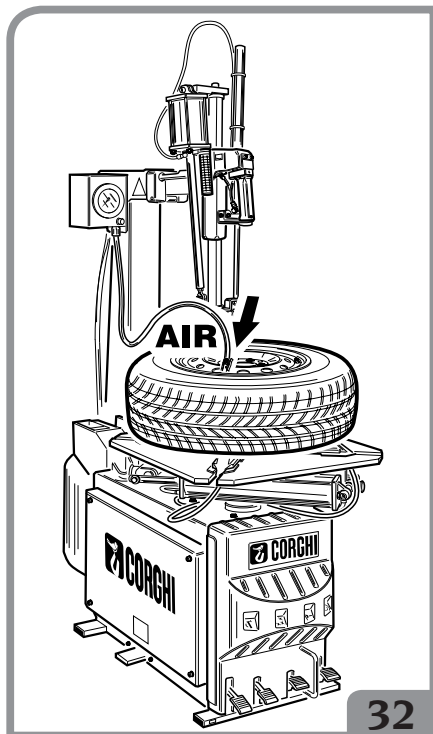

Inflado de las ruedas tubeless (sólo para versiones T.I.)

ATENCIÓN

Antes de efectuar las operaciones indicadas a continuación, comprobar siempre que no haya suciedad, polvo u otros elementos en las garras en correspondencia de los orificios de salida del aire.

- Asegurarse de que la rueda esté bloqueada en el autocentrante por la parte interna.
- Conectar el racor Doyfe del tubo de inflado al vástago de la válvula.
- Sostener el neumático con las manos, crear un pequeño huelgo entre el talón y el borde inferior, y cerrar el borde y el talón superior.
- Pisar a fondo por un breve tiempo el pedal de inflado en la posición de retención de los talones (fig.33a), el neumático se expande y pone los talones en posición hermética.



- Seguir pisando el pedal en posición de inflado (fig.33b) para conseguir la entaladura completa.

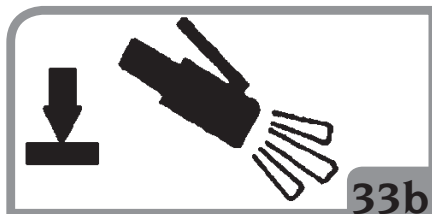

Nota: para optimizar el funcionamiento del sistema de inflado de ruedas sin cámara (tubeless), la presión de la línea ha de estar comprendida entre 8 y 10 bares.

LOCALIZACIÓN DE AVERÍAS

El autocentrante no gira

El cable de la línea hace masa.

- Controlar los cables.

El motor está en cortocircuito.

- Sustituir fusibles.
- Sustituir el motor.

El pedal de mando de la rotación no vuelve a la posición central

El muelle de mando está roto.

- Sustituir el muelle de mando.

El pedal para destalonar y el pedal para autocentrante no vuelven a su posición

El muelle de retorno del pedal está roto.

- Sustituir el muelle de retorno del pedal.

Falta aceite en el lubricador.

- Añadir aceite SAE20 no detergente en el lubricador.

E

Hay una pérdida interna de aire

Pierde aire la válvula de la parte del destalonador.

- ➔ Sustituir la válvula.
- ➔ Sustituir el cilindro destalonador.

Pierde aire la válvula de la parte del autocentrante.

- ➔ Sustituir el cilindro autocentrante.
- ➔ Sustituir el racor giratorio.

El cilindro destalonador tiene poca fuerza, no destalona y pierde aire

El silenciador está atascado.

- ➔ Sustituir el silenciador

Las juntas del cilindro están deterioradas.

- ➔ Sustituir las juntas.
- ➔ Sustituir el cilindro destalonador.

El cilindro destalonador pierde aire por el vástago

Juntas de retén deterioradas.

- ➔ Sustituir las juntas.
- ➔ Sustituir el cilindro destalonador.

El autocentrante no gira en un sentido o en el otro

Inversor defectuoso.

- ➔ Sustituir el inversor.

Correa rota.

- ➔ Sustituir la correa.

Reductor bloqueado.

- ➔ Sustituir el reductor.

El reductor hace ruido. El autocentrante da un 1/3 de vuelta y se para

El reductor se está bloqueando.

- ➔ Sustituir el reductor.

El autocentrante no bloquea las llantas

Cilindro del autocentrante defectuoso.

- ➔ Sustituir el cilindro autocentrante.

Puntas de las cuñas de bloqueo desgastadas.

- ➔ Sustituir las cuñas de bloqueo.

El autocentrante tiene dificultad para desmontar o montar las ruedas

Tensión de la correa inadecuada.

- ➔ Regular la tensión de la correa (fig.34) o sustituirla.

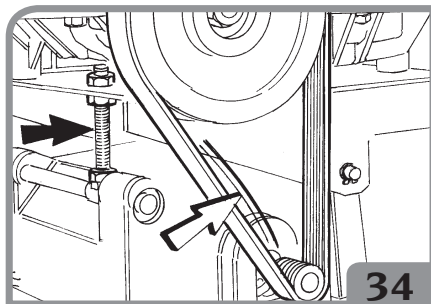

La torreta no se eleva o se levanta demasiado de la llanta

Plaqueta de bloqueo no registrada.

- ➔ Ajustar la placa.

El brazo vertical se levanta con esfuerzo

Plaqueta de bloqueo defectuosa.

- ➔ Sustituir la placa.

Plaqueta de bloqueo no registrada.

- ➔ Ajustar la placa.

Durante el vuelco de la columna, los brazos horizontal y vertical patinan al final de la carrera

Plaqueta de bloqueo defectuosa.

- ➔ Sustituir la placa.

Plaqueta de bloqueo no registrada.

- ➔ Ajustar la placa.

Los dispositivos de bloqueo vertical y horizontal no funcionan

No pasa aire por la válvula.

- ➔ Sustituir la válvula.

La columna no bascula

Cilindro de vuelco de la columna defectuoso.

- Sustituir el cilindro de vuelco de la columna.

No llega aire al cilindro.

- Sustituir la válvula.

Sale aire por la válvula.

- Sustituir la válvula o el cilindro de vuelco de la columna.

La válvula de bloqueo de brazos vertical y horizontal pierde aire

Juntas de la válvula defectuosas.

- Cambiar la válvula de la manilla.

Los cilindros de bloqueo del brazo pierden aire

Pistón o juntas defectuosas.

- Sustituir pistones y juntas.

La columna bascula con violencia o demasiado lentamente

Reguladores de descarga descalibrados.

- Regular los reguladores de descarga.
Liebre: aumento de velocidad.
Tortuga: disminución de velocidad.

La aguja del manómetro de lectura de la presión de los neumáticos no vuelve a 0

Manómetro defectuoso o dañado.

- Sustituir el manómetro.



ATENCIÓN

El folleto "Piezas de repuesto", no autoriza al usuario para efectuar operaciones en las máquinas salvo para cuanto descrito expresamente en el Manual de uso, pero permite al usuario proporcionar indicaciones exactas a la asistencia técnica para reducir los tiempos de intervención.

MANTENIMIENTO



ATENCIÓN

CORGIH declina toda responsabilidad en caso de inconvenientes causados por el uso de piezas de repuesto o accesorios no originales.



ATENCIÓN

Está prohibida toda modificación del valor de calibrado de la presión de funcionamiento de las válvulas de máxima o del limitador de presión. El fabricante declina toda responsabilidad por los daños que deriven de la alteración de dichas válvulas.



ATENCIÓN

Antes de efectuar cualquier operación de regulación o mantenimiento, es indispensable desconectar la alimentación eléctrica y neumática de la máquina, y asegurarse de que todas las partes en movimiento estén convenientemente bloqueadas.



ATENCIÓN

No retirar ni modificar ninguna pieza de esta máquina (excepto en caso de intervención de asistencia).



PELIGRO

Cuando se desconecta la máquina de la red neumática, los dispositivos que cuentan con la placa arriba indicada pueden permanecer bajo presión.

El grupo filtro regulador más lubricador (FRL), tiene la función de filtrar el aire, regular su presión y lubricarla.

El grupo "FRL" soporta una presión máxima de entrada de 18 bar y tiene un campo de regulación que va de 0.5 a 10 bar, dicha regulación se puede modificar tirando el pomo hacia la posición de extraído y girándolo; al finalizar la regulación volver a colocar el pomo en la posición de bloqueo empujándolo hacia abajo (fig.35a).

La regulación del caudal del lubricante se obtiene girando el tornillo en el elemento "L", (fig.35b); normalmente el grupo se entrega precalibrado a la presión de 10Bar, con lubricante con viscosidad SAE20, de manera de obtener la salida de una gota de lubricante, visible desde el casquete correspondiente, cada 4 accionamientos del destalonador.



Antes de efectuar cualquier operación de

mantenimiento o relleno de lubricante, desconectar la máquina de la línea de alimentación neumática.

Controlar periódicamente el nivel del lubricante a través de las correspondientes mirillas y llenar si fuera necesario como se indica en la fig.35c. Utilizar solamente lubricantes sin detergente tipo SAE20 de 50 cm³.

El filtro regulador "FR" cuenta con un sistema automático de descarga de agua de condensación, por lo tanto, en condiciones de uso normal,

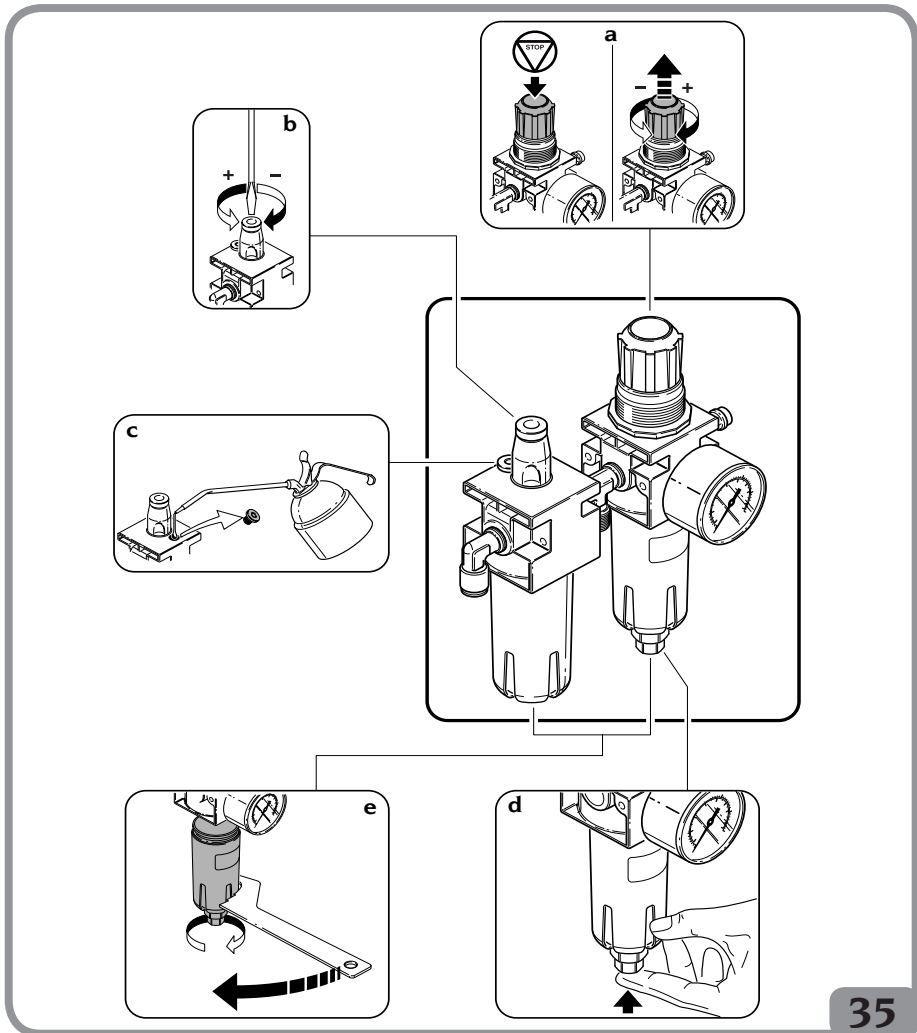

no necesita ningún mantenimiento especial, de todas maneras puede ser vaciado manualmente en cualquier momento (fig. 35d).

Normalmente no es necesario desmontar las tazas, pero para operaciones de mantenimiento después de largos períodos de utilización, puede ser necesario: utilizar la llave especial provista en dotación si no alcanzaran las manos para desmontarlas (fig. 35e).

Limpiar con paño seco. Evitar el contacto con solventes.



ADVERTENCIA

Mantener siempre limpia la zona de trabajo. Nunca usar aire comprimido, chorros de agua o diluyente para remover suciedades o residuos en la máquina. En las operaciones de limpieza, evitar en la medida de lo posible que se forme o levante polvo.

INFORMACIONES SOBRE EL DESGUACE

Para desechar la máquina, separar previamente los componentes eléctricos, electrónicos, plásticos y ferrosos.

Luego proceder a la eliminación selectiva, conforme a lo dispuesto por las leyes vigentes.

INFORMACIONES AMBIENTALES

El siguiente procedimiento de eliminación tiene que ser aplicado exclusivamente a las máquinas con placa datos máquina que trae el símbolo

del bidón barrado .

Este producto puede contener sustancias que pueden ser dañinas para el entorno y para la salud humana si no es eliminado adecuadamente.

Les entregamos por tanto la siguiente información para evitar el vertido de estas sustancias y para mejorar el uso de los recursos naturales.

Los equipamientos eléctricos y electrónicos no deben ser eliminados a través de los normales desechos urbanos, tienen que ser enviados a una recogida selectiva para su correcto tratamiento.

El símbolo del bidón tachado, colocado sobre el producto y en esta página, recuerda la necesidad de eliminar adecuadamente el producto al final de su vida.

De esta manera es posible evitar que un tratamiento no específico de las sustancias contenidas en estos productos o un uso impropio de partes de los productos mismos pueda tener consecuencias dañinas para el ambiente y para la salud humana. Además, se contribuye a la recuperación, reciclaje y reutilización de muchos materiales contenidos en estos productos.

Con tal objetivo los fabricantes y distribuidores de los equipamientos eléctricos y electrónicos organizan adecuados sistemas de recogida y eliminación de estos productos.

Al final de la vida del producto contacte con su distribuidor para obtener información acerca de las modalidades de recogida.

En el momento de la adquisición de un nuevo producto su distribuidor le informará también de la posibilidad de devolver gratuitamente otro instrumento con vida finalizada a condición que sea de tipo equivalente y haya desarrollado las mismas funciones del producto adquirido.

Una eliminación del producto diferente de aquella arriba indicada podrá conllevar las sanciones previstas por la normativa vigente en el país de eliminación del producto.

Les recomendamos también de adoptar otras medidas favorables al entorno: reciclar el embalaje interior y exterior con el cual el producto es suministrado y eliminar de manera adecuada las baterías usadas (sólo si están contenidas en el producto).

Con su ayuda se puede reducir la cantidad de recursos naturales empleados en la fabricación de equipos eléctricos y electrónicos, minimizar el empleo de los vertederos para la eliminación de los productos y mejorar la calidad de la vida, evitando que sustancias potencialmente peligrosas sean vertidas al medio ambiente.

INDICACIONES Y ADVERTENCIAS SOBRE EL ACEITE

Eliminación del aceite usado

No arrojar el aceite usado a la red de alcantarillado, en zanjas ni en cursos de agua. Es necesario recogerlo y entregarlo a una empresa especializada en la ejecución de estas tareas.

Derrames o pérdidas de aceite

Neutralizar el producto derramado mediante tierra, arena u otro material absorbente. La zona contaminada debe ser desgrasada con solventes evitando la formación y la acumulación de vapores. El material residual de la limpieza debe ser eliminado de la forma establecida por la ley.

Precauciones para la manipulación del aceite.

- Evitar el contacto con la piel.
- Evitar que se formen o difundan nieblas de aceite en la atmósfera.
- Adoptar las siguientes precauciones higiénicas fundamentales:
 - evitar las salpicaduras (utilizar ropas apropiadas, pantallas protectoras en las máquinas)
 - lavarse frecuentemente con agua y jabón, no usar productos irritantes o disolventes que retiran el revestimiento sebáceo de la piel
 - no secarse las manos con trapos sucios o grasientos
 - cambiarse de ropa si ésta está impregnada y, hacerlo siempre al finalizar el trabajo
 - no fumar o comer con las manos grasientas
- Además se deberán utilizar los siguientes medios de prevención y protección:
 - guantes resistentes a los aceites minerales, felpados por dentro
 - gafas, en caso de salpicaduras
 - delantales resistentes a los aceites minerales
 - pantallas protectoras, en caso de salpicaduras

Aceite mineral indicaciones de primeros auxilios

- Ingestión: acudir a una guardia médica con el envase del aceite ingerido o una descripción exacta del mismo.
- Inhalación: en caso de exposición a fuertes concentraciones de vapores o nieblas, sacar a la persona afectada al aire libre y a continuación llevarla a la guardia médica.
- Ojos: lavar abundantemente con agua y acudir lo antes posible a la guardia médica.
- Piel: lavar con agua y jabón.

MEDIOS CONTRAINCENDIOS A UTILIZAR

Para escoger el extintor más indicado consultar la tabla siguiente.

Materiales secos

Hídrico	SÍ
Espuma	SÍ
Polvo	SÍ*
CO ₂	SÍ*

Líquidos inflamables

Hídrico	NO
Espuma	SÍ
Polvo	SÍ
CO ₂	SÍ

Equipos eléctricos

Hídrico	NO
Espuma	SÍ
Polvo	SÍ
CO ₂	SÍ

SÍ* Utilizar en ausencia de medios más adecuados o para incendios de poca importancia.



ATENCIÓN

Las indicaciones de esta tabla son de carácter general y están destinadas a servir como mera orientación para los usuarios. Respecto a las posibilidades de uso de cada uno de los extintores indicados, consultar el fabricante respectivo.

GLOSARIO

Inflado de ruedas sin cámara

Sistema destinado a facilitar la operación de inflado de los neumáticos tubeless.

Entalonadura

Operación que se realiza en la etapa de inflado y que garantiza un perfecto centrado del talón con el borde de la llanta.

Regulador de descarga

Racor que permite regular el paso del aire.

Destalonadura

Operación que permite separar el talón del neumático respecto del borde de la llanta.

Talón

Borde de la cubierta que está en contacto con la llanta.

Tubeless

Neumático con presión de aire.

ESQUEMA GENERAL DE LA INSTALACIÓN ELÉCTRICA

Desmontadora de neumáticos 1Ph

Fig.36

XS1	Toma de alimentación
QS1	Inversor
M1	Motor
R1	Resistencia
CI	Condensador

Desmontadora de neumáticos

100-115-200-230V DV

Fig.38

XS1	Toma de alimentación
AP1	Tarjeta motor de simple / doble velocidad
M1	Motor
SQ1	Microinterruptor de doble velocidad
SQ2	Microinterruptor (rotación sentido HORARIO)
SQ3	Microinterruptor (rotación sentido ANTIHORARIO)

Desmontadora de neumáticos 3Ph

Fig.39

XS1	Toma de alimentación
QS1	Inversor
M1	Motor

ESQUEMA INSTALACIÓN NEUMÁTICA

1	Junta acoplamiento rápido
2	Grupo filtro regulador
3	Pedal de inflado
4	Pistola de inflado
5	Pulsador de desinflado
6	Manómetro
7	Válvula de traslación de la columna
8	Válvula autocentrante
9	Válvula destalonador
10	Cilindro destalonador
11	Cilindro autocentrante dch.
12	Cilindro autocentrante izq.
13	Cilindro de vuelco de la columna
14	Válvula manilla de bloqueo
15	Cilindro bloqueo delantero
16	Cilindro bloqueo trasero
17	Cilindro de traslación de la columna
18	Racor giratorio
19	Válvula de disparo
20	Depósito
21	Válvula de sobrepresión
22	Válvula 5/2 NA
23	Cilindro movimiento herramienta
32	Grupo limitador de inflado

SCHEMA ELETTRICO GENERALE GENERAL ELECTRIC LAYOUT DIAGRAM SCHEMA ELECTRIQUE GENERAL ALLGEMEINERSCHALTPLAN ESQUEMA GENERAL DE LA INSTALACIÓN ELÉCTRICA

Posizione / Position	Situazione	Situation
A QS1	Pedale abbassato Rotazione antioraria del motore Rotazione oraria del piatto autocentrante	Pedal depressed Motor anti-clockwise rotation Turntable clockwise rotation
B QS1	Pedale alzato Rotazione oraria del motore Rotazione antioraria del piatto autocentrante	Pedal lifted Motor clockwise rotation Turntable anti-clockwise rotation
Neutral QS1	Pedale in posizione orizzontale Motore spento Piatto autocentrante fermo	Pedal in horizontal position Motor off Turntable still

Solo versione CSA — CSA version only

115V 50-60Hz	220V 50-60Hz
C1=40uF 450V	C1=30uF 450V
R1 = 330K 1W	R1 = 330K 1W

Versione standard — Standard version

115V 60Hz	220V 50-60Hz
C1=45uF 450V	C1=35uF 500V
R1 = 330K 1W	R1 = 330K 1W

FU1-FU2	
110V 50/60Hz	25A
220V 50/60Hz	20A

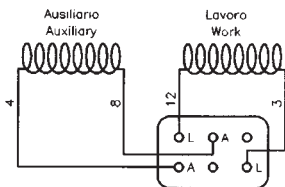

Schema cablaggio morsettiere
Wiring diagram terminal-blok

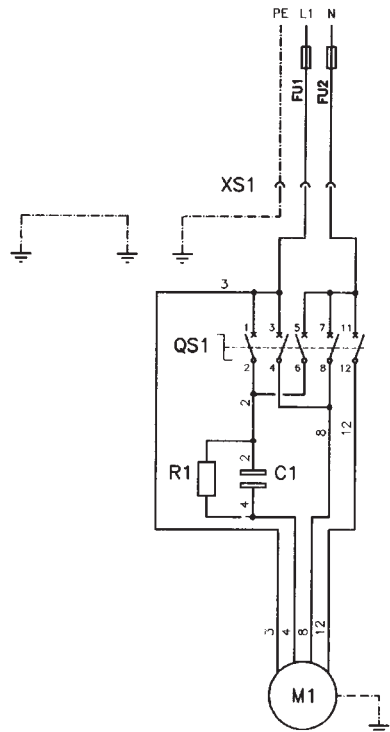

L1 — FU01 — 20AT 115-200-230V 50/60Hz
N — FU02 — 20AT
PE

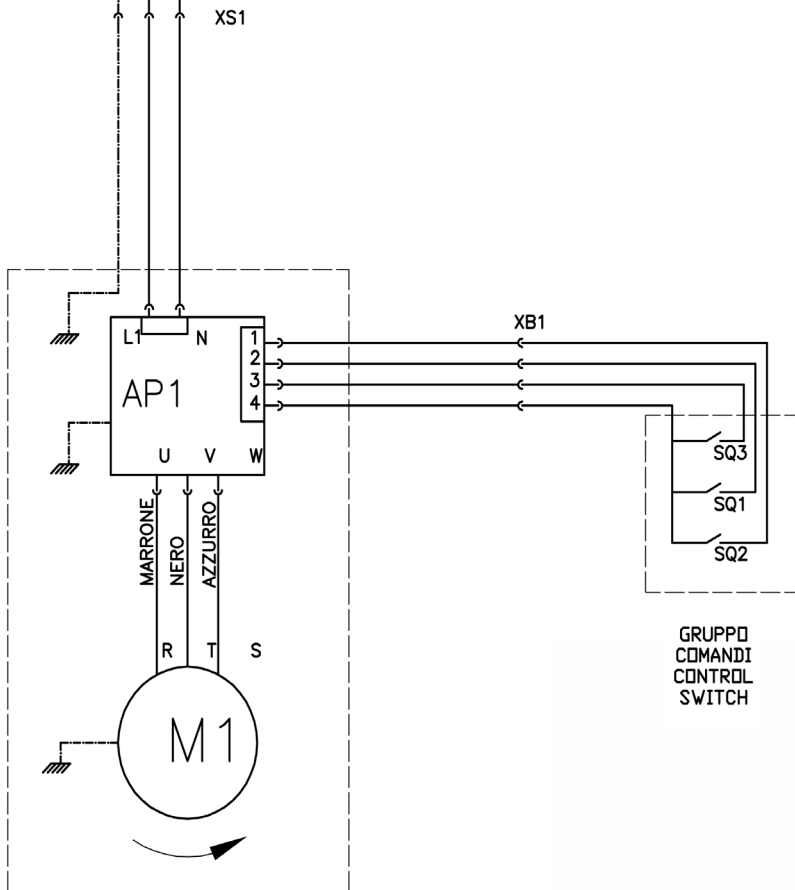

GRUPPO MOTORE
MOTOR UNIT

GRUPPO COMANDI
CONTROL SWITCH

Posizione / Position	Situazione	Situation
A QS1	Pedale abbassato Rotazione antioraria del motore Rotazione oraria del piatto autocentrante	Pedal depressed Motor anti-clockwise rotation Turntable clockwise rotation
B QS1	Pedale alzato Rotazione oraria del motore Rotazione antioraria del piatto autocentrante	Pedal lifted Motor clockwise rotation Turntable anti-clockwise rotation
Neutral QS1	Pedale in posizione orizzontale Motore spento Piatto autocentrante fermo	Pedal in horizontal position Motor off Turntable still

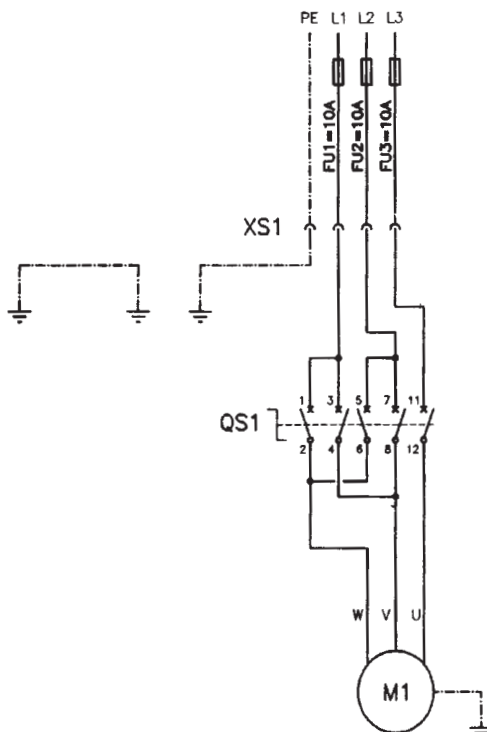

SCHEMA IMPIANTO PNEUMATICO - PNEUMATIC SYSTEM DIAGRAM - SCHEMA CIRCUIT PNEUMATIQUE - SCHEMA DER DRUCKLUFTANLAGE - ESQUEMA INSTALACIÓN NEUMÁTICA

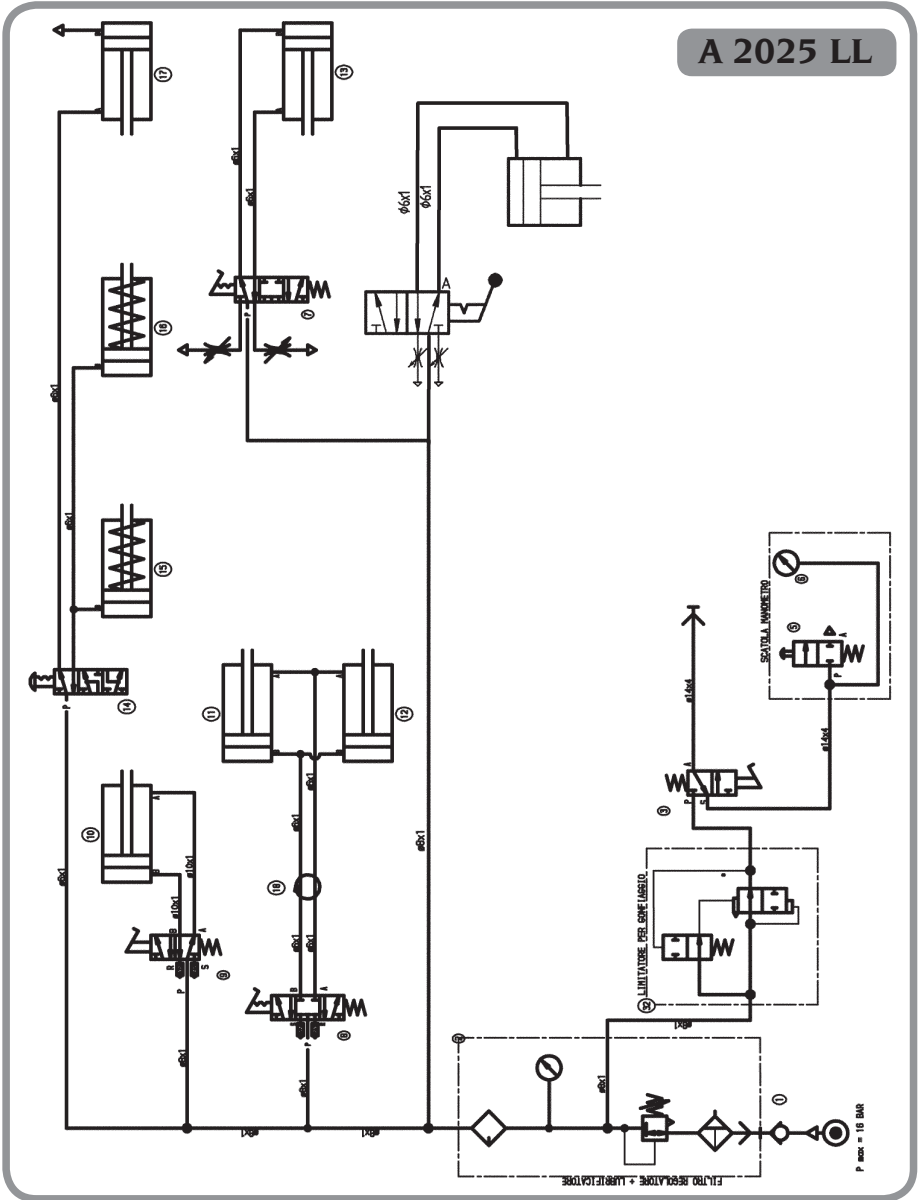

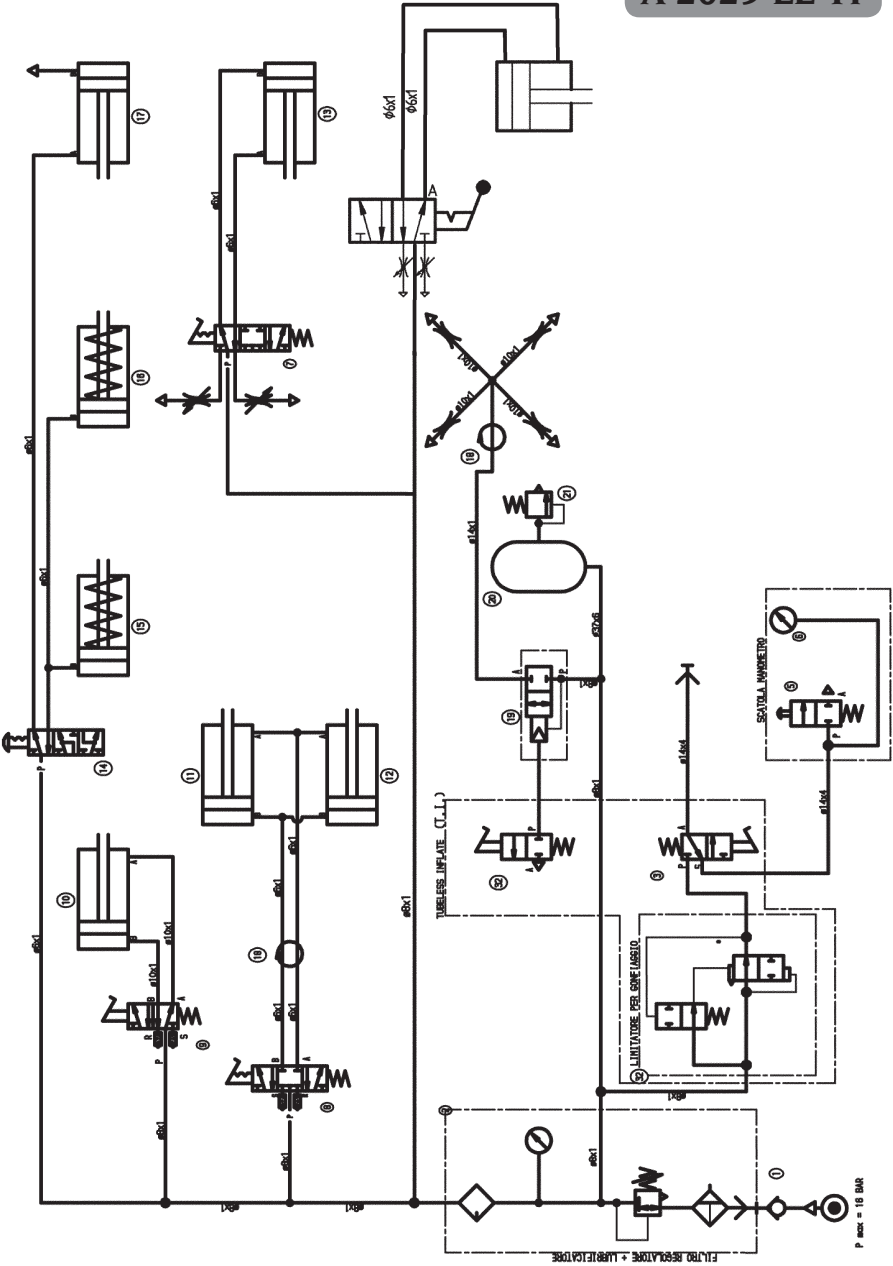

EC declaration of conformity

We, CORGHI SPA, Strada Statale 468 n°9, Correggio (RE), ITALY, do hereby declare, that the product

A 2025 LL tyre changer

to which this statement refers, manufactured by us and for which we hold the relative technical dossier, is compliant with the following standards:

- EN ISO 12100; EN 60204-1

according to directives:

- 2006/42/CE

- 2006/95/CE

- 86/217/CEE of 26/05/86

- 2004/108/CE

- 2009/105/CE*

* Only for T.I. version

Correggio, 04 / 2012



CORGHI S.p.A.
Technical Director
Corrado Bassoli, engineer

IMPORTANT: This declaration is no longer valid in the event of modifications to the product that alter its original conformation as sold, modifications to its components made without prior authorisation from the manufacturer, or failure to observe the indications of the user's manual.

The form of this statement conforms to EN ISO/IEC 17050-1 and EN ISO/IEC 17050-2 specifications.

Déclaration EC de conformité

Nous, CORGHI SPA, Strada Statale 468 n°9, Correggio (RE), ITALIE, déclarons que le matériel

démonte-pneus A 2025 LL

objet de cette déclaration, dont nous avons élaboré le livret technique, restant en notre possession, est conforme aux normes suivantes:

- EN ISO 12100; EN 60204-1

Sur la base de ce qui est prévu par les directives:

- 2006/42/CE

- 2006/95/CE

- 86/217/CEE du 26/05/86

- 2004/108/CE

- 2009/105/CE*

* Seulement pour version avec T.I.

Correggio, 04 / 2012



CORGHI S.p.A.
Directeur Technique
Ing. Corrado Bassoli

IMPORTANT : Cette déclaration perd sa validité si le produit a subi des modifications par rapport à sa conformation de vente ou bien de ses composants, sans avoir reçu préalablement l'autorisation du fabricant. Il en va de même si les indications contenues dans le manuel d'utilisation n'ont pas été suivies.

Le modèle de la présente déclaration est conforme à ce qui est prévu par la norme EN ISO/IEC 17050-1 et EN ISO/IEC 17050-2.

EC - Konformitätserklärung

CORGHI SPA, Strada Statale 468 n°9, Correggio (RE), ITALY, erklärt hiermit, daß das Produkt

Reifenmontiermaschine A 2025 LL

worauf sich die vorliegende Erklärung bezieht und dessen technische Akte diese Firma entwickelt hat und innehält, den Anforderungen folgender Normen entspricht:

- EN ISO 12100; EN 60204-1

auf Grundlage der Vorgaben durch die Richtlinien:

- 2006/42/CE

- 2006/95/CE

- 86/217/CEE vom 26/05/86

- 2004/108/CE

- 2009/105/CE*

* Nur version T.I.

Correggio, 04 / 2012



CORGHI S.p.A.

Technische Abteilung Direktor

Ing. Corrado Bassoli

WICHTIG: Diese Erklärung verliert im Falle von Produktumrüstungen, durch die die Konfiguration, in der es verkauft wurde, abgeändert wird, oder Änderungen an seinen Komponenten, die nicht vorab vom Hersteller genehmigt wurden, sowie bei Nichtbeachtung der Anweisungen im Betriebshandbuch ihre Wirkung.

Die vorliegende Erklärung entspricht in Form und Inhalt den Vorgaben der Norm EN ISO/IEC 17050-1 und EN ISO/IEC 17050-2.

Declaración EC de conformidad

La mercantil abajo firmante, CORGHI SPA, con sede en Strada Statale 468 n°9, Correggio (RE), ITALIA, declara que el producto

desmontagoma A 2025 LL

al cual se refiere la presente declaración y del que hemos redactado y poseemos el correspondiente expediente técnico, se conforma a las siguientes normas:

- EN ISO 12100; EN 60204-1

a tenor de lo dispuesto en las Directivas:

- 2006/42/CE

- 2006/95/CE

- 86/217/CEE de 26/05/86

- 2004/108/CE

- 2009/105/CE*

* Solo por version con T.I.

Correggio, 04 / 2012



CORGHI S.p.A.

Director Técnico

Ing. Corrado Bassoli

IMPORTANTE: La presente declaración pierde su validez en caso de modificaciones del producto respecto a la configuración en la que es vendido o de modificaciones en sus componentes no autorizadas previamente por el fabricante, así como en el caso de inobservancia de las indicaciones contenidas en el manual de uso.

El modelo de la presente declaración es conforme a lo dispuesto en la EN ISO/IEC 17050-1 y EN ISO/IEC 17050-2.

Dichiarazione CE di conformità

Noi CORGHI SPA, Strada Statale 468 n°9, Correggio (RE), ITALY, quale produttore, dichiariamo che il prodotto

smontagomme A 2025 LL

al quale questa dichiarazione si riferisce e di cui abbiamo costituito e deteniamo il relativo fascicolo tecnico è conforme alle seguenti norme e/o documenti normativi:

- EN ISO 12100
- EN 60204-1

in base a quanto previsto dalle direttive:

- 2006/42/CE
- 2006/95/CE
- 86/217/CEE del 26/05/86
- 2004/108/CE
- 2009/105/CE*

* Valida solo per versione T.I.

Correggio, 04 / 2012



CORGHI S.p.A.
Direttore Tecnico
Ing. Corrado Bassoli

IMPORTANTE: La presente dichiarazione perde di efficacia nel caso di modifiche del prodotto rispetto alla conformazione in cui è venduto o di modifiche ai suoi componenti non previamente autorizzate dal costruttore, come pure per il caso di inosservanza delle indicazioni contenute nel manuale d'uso.

Il modello della presente dichiarazione è conforme a quanto previsto nella EN ISO/IEC 17050-1 e EN ISO/IEC 17050-2.



CORGHI S.p.A. - Strada Statale 468 n.9
42015 CORREGGIO - R.E. - ITALY
Tel. ++39 0522 639.111 - Fax ++39 0522 639.150
www.corgi.com - info@corgi.com

COMIM - Cod. 4-102943B - 04/2012