

ET88



»» Allgemeine Beschreibung

Die ET88 ist das **Spitzenmodell** unter den Auswuchtmaschinen für LKW-Räder aus dem Hause Corghi.

Niedrige Auswuchtdrehzahl, Optimierung der mittleren Messlaufzeit, 7 ALU-Programme für LKW und PKW, automatische Erfassung des Radabstands von der

Maschine, automatisches Anbringen der Klebengewichte, intuitive und sehr effektive grafische Benutzeroberfläche, automatische Positionierung beim Anbringen der Gewichte, Sichtkontrolle der Rad-Unrundheit, automatische Erkennung des montierten Radtyps (LKW / PKW), "OPT

FLASH"-Programm, Radheber für bis zu 200kg mit Sicherheitsgriff: dies sind einige der Eigenschaften, die die ET88 gemeinsam mit ihrem Original-Design zu einer Spitzenmaschine in dieser Kategorie machen.

Auswuchtdrehzahl PKW-Räder	120 U/min
Auswuchtdrehzahl LKW-Räder	80 U/min
Höchstwert der berechneten Unwucht	1990 g
Auflösung	1 g
Durchschnittliche Messlaufzeit PKW-Räder	8 s
Durchschnittliche Messlaufzeit LKW-Räder	18 s
Wellendurchmesser	46 mm
Einstellbare Felgenbreite PKW-Räder	4" ÷ 22"
Einstellbare Felgenbreite LKW-Räder	4" ÷ 22"
Einstellbarer Felgendurchmesser PKW-Räder	12" ÷ 30"
Einstellbarer Felgendurchmesser LKW-Räder	12" ÷ 30"
Maximalabstand Rad/Maschine	400 mm
Maximale Radbreite (mit Schutzvorrichtung)	700 mm
Maximaler Raddurchmesser (mit Schutzvorrichtung)	1220 mm
Maximaler Raddurchmesser (ohne Schutzvorrichtung)	1380 mm
Maximales Radgewicht	200 kg
Stromversorgung	115V 60Hz / 230V 50Hz 1ph
Gesamt-Stromaufnahme	320 W
Maschinengewicht (mit Schutzvorrichtung)	255 kg

Technische Daten

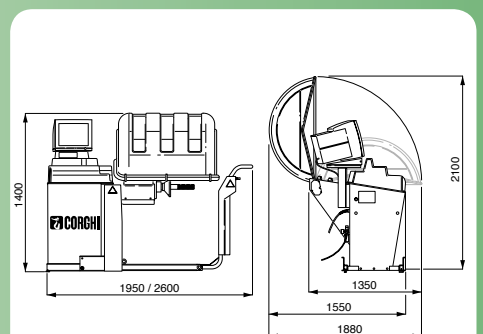

»» Haupteigenschaften

- ▣ Mikroprozessorgesteuerte elektronische Auswuchtmaschine für demontierte Räder von LKW's, Autobussen, PKW's und Nutzfahrzeugen
- ▣ Geringe Auswuchtdrehzahl (80 U/min für LKW-Räder und 120 U/min für PKW-Räder) für kürzere Messlaufzeiten, verminderte Gefahren durch drehende Elemente und zum Einsparen von Energie
- ▣ Automatische Erkennung des montierten Radtyps (PKW oder LKW)
- ▣ Automatischer Sensor zur Messung des Abstands und zum Anbringen von Klebegewichten in den Alu P - Programmen
- ▣ Automatische Positionierung (RPA): nach Beendigung des Messlaufs positioniert die Maschine das Rad automatisch zum Anschlagpunkt der Gewichte
- ▣ Automatische Bremse zum Anhalten des Rads bei Messlaufende
- ▣ Bremse zum Blockieren der Radträgerwelle
- ▣ STOP-Taster für das sofortige Stoppen der Maschine
- ▣ Radheber mit Sicherheitsgriff, um das Kippen des Rads zu verhindern und das Bewegen zu erleichtern. Der Sicherheitsgriff ist auch ein bequemer Flanschen- und Zubehörträger
- ▣ Auswuchtgewichtdeckel mit Schalen für die Aufnahme aller Typen von Gewichten und des meistgebrauchten Zubehörs
- ▣ Automatischer Start bei Absenken des Schutzgehäuses
- ▣ **Hochauflösender 15"-Farbmonitor**, ideal zur Ausführung der Programme in der neuen **3D-Grafikoberfläche**
- ▣ Einfach und intuitiv zu bedienende Tastatur für die Eingabe der Daten und die Programmwahl
- ▣ **Interaktive Hilfe** für Vorschläge zu den Programmen in denen die Hilfe aufgerufen wird
- ▣ Möglichkeit der Auswahl 16 verschiedener Sprachen
- ▣ Datenverarbeitungseinheit mit 16-Bit-Mikroprozessor
- ▣ Auflösung von 1g (1/10oz) im PKW-Bereich und 10g (0,5oz) im LKW-Bereich
- ▣ Anzeige der Unwuchtwerte in Gramm oder Unzen
- ▣ Möglichkeit zur Anzeige gerundeter Unwuchtwerte
- ▣ Verfügbare Auswuchtarten:
 - Standard beidseitiges dynamisches Auswuchten von Felgen
 - Alu / Alu P sieben verschiedene Möglichkeiten für Leichtmetallfelgen (mit Profilmessung)
 - Statik auf nur einer Ebene



➤ Auswahl der ALU-Programme



➤ Auswahl der Dienstprogramme

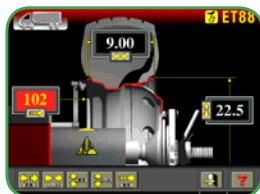

➤ Eingabe der Radmaße



➤ Dynamisches Standard-Auswuchtprogramm

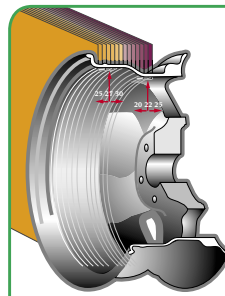

Programm Bewegliche Ebene "Shift Plane" (in Alu P) für die Verwendung von Gewichten, die ein Vielfaches von fünf Gramm sind, ohne Notwendigkeit zur Unterteilung der Auswuchtgewichte (Corghi-Patent)



Programm Verstecktes Gewicht "Hidden Weight" (in Alu P) zur Unterteilung des Auswuchtklebegewichts der Außenseite in zwei gleichwertige, hinter den Speichen der Felgen positionierte Gewichte

- ▣ "OPT Flash"-Programm zur schnellen Optimierung der Laufruhe. Bei nur einmaligem Versetzen des Reifens auf der Felge und einem Messlauf zeigt die Maschine folgendes an:
 - die tatsächliche Unwucht des Rads (das OPT-Verfahren ist beendet, wenn dies für annehmbar erachtet wird)
 - die geringste Unwucht, die erhalten werden kann, wenn der Reifen ein weiteres Mal auf der Felge gedreht wird
- ▣ Dienstprogramme:
 - Kalibrierung
 - persönliche Einstellung
 - Messlaufzähler für Teil- und Gesamtzahl der Messläufe
 - **schnelles Aufrufen der 3 meistverwendeten Programme**
 - Service
 - Diagnose
- ▣ Drei separate Arbeitsumgebungen, die drei verschiedenen Anwendern erlauben, gleichzeitig zu arbeiten, ohne dafür die Daten neu einstellen zu müssen
- ▣ VEI (Sichtkontrolle der Exzentrizität), zur Überprüfung der Rundheitsfehler des Rads und der Felge



➤ Radheber mit Sicherheitsgriff, um das Kippen des Rads zu verhindern und das Bewegen zu erleichtern