



ERCO 4022 ELX ERCO 5022 CEL



4 t



5 t



Elévateurs électromécaniques à deux colonnes

La portée de ces élévateurs est comprise entre 4 000 et 5 000 kg. Leur conception répond aux exigences du garagiste moderne, avec un grand souci pour les détails.



Elektromechanische Hebevorrichtungen mit zwei Säulen

Die Hebevorrichtungen sind mit Aufnahmeleistungen von 4000 und 5000 kg verfügbar. Die Konstruktionskriterien passen sich den Anforderungen des modernen Autoreparateurs an, ohne die Detailgenauigkeit außer Acht zu lassen





Ils sont équipés de deux moteurs (un par colonne), pilotés par une carte électronique qui contrôle la synchronisation des deux colonnes.

ERCO 4022 ELX - 4 t de portée, bras symétriques extra longs à 4 stades, étudiés spécialement pour maximaliser le rectangle de prise de la SMART et des fourgons à empattement long comme le Sprinter. La hauteur minimale des bras de soulèvement est de 70 mm seulement, ce qui permet d'opérer en toute sécurité sur des véhicules avec des coques particulièrement basses.

ERCO 5022 CEL - 5 t de portée, étudié spécialement pour le soulèvement de véhicules particulièrement lourds comme les voitures officielles ou les fourgons blindés. Il est équipé de 4 longs bras symétriques à 3 stades.

- Son entretien est réduit au minimum grâce à son système de lubrification à vie des vis et des écrous.
- Tous les élévateurs ont un dispositif de sécurité automatique en cas d'usure excessive de la vis-mère portante.



Mit zwei Motoren (einem pro Säule), mit Ansteuerung durch elektronische Karte zur Gewährleistung des Bewegungsgleichlaufs zwischen den beiden Säulen:

ERCO 4022 ELX - mit 4 Tonnen Tragfähigkeit, symmetrische, extralange Armen mit 4 Stufen, eigens entwickelt, um das Rechteck der Aufnahme, vom SMART bis zu den Transportern mit langem Radstand wie dem Sprinter zu maximieren. Die minimale Höhe der Hubarme beträgt nur 70 mm, um sicher an Fahrzeugen mit besonders niedrigen Fahrzeugaufbauten zu arbeiten.

ERCO 5022 CEL - mit 5 Tonnen Tragfähigkeit, wurde speziell zum Anheben von Transportern und gepanzerten Luxus-Fahrzeugen entwickelt, die besonders schwer sind. Sie verfügt über 4 lange symmetrische Arme mit 3 Stufen.

- Die Wartung wird dank des automatischen und kontinuierlichen Schmiersystems der Schrauben und der Mutterschlösser auf ein Minimum reduziert.
- Alle Hebevorrichtungen haben eine automatische Sicherheitsvorrichtung für den Fall eines übermäßigen Verschleißes der Tragmutter.



4 t - 5 t



Le dispositif de blocage automatique de la rotation des bras se déclenche dès la montée, mais peut être annulé en intervenant sur les boutons en correspondance du point de rotation.

Das automatische Einspannungssystem der Rotation der Arme wird ausgelöst, sobald die Hubfahrt beginnt, kann jedoch bei Bedarf vom Bediener durch Betätigung der vorgesehenen Bedienelemente am Drehzapfen freigegeben werden

Les bras télescopiques coulissent et se déboitent facilement ; ils peuvent accueillir des rallonges adaptées aux différents utilitaires légers (voir la liste des équipements en option).

Die Teleskoparme mit hoher Gleitfähigkeit können einfach verlängert werden und sind für das Anbringen von Verlängerungen für verschiedene Arten von Nutzfahrzeugen vorgerüstet (siehe Liste der verfügbaren Zubehörteile).

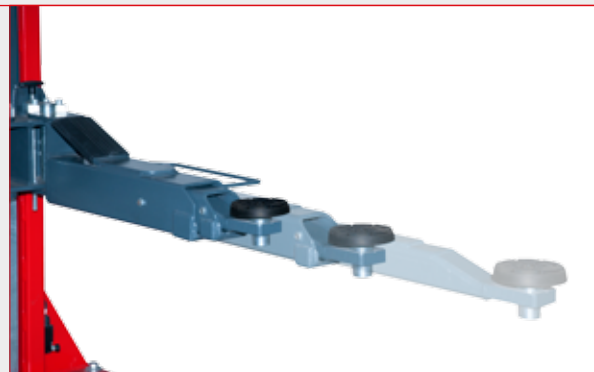

ERCO 4022 ELX / ERCO 5022 CEL

La hauteur des tampons est réglable à travers leur filet.

Die Puffer sind höhenverstellbar über Gewinde



Elévateurs
électromécaniques
à deux colonnes
Elektrische
Hebevorrichtungen
mit zwei Säulen



Le tableau électrique est en ABS thermoformé et son design a été particulièrement soigné. Le butoir profilé et intégré dans la colonne de l'élévateur protège les portières contre les chocs.

Schaltschrank mit besonders sorgfältig gestaltetem Design aus thermogeformtem ABS. Die vorgeformte und in die Säule der Hebevorrichtung integrierte Schutzleiste schützt die Fahrzeuge vor jedweder Beschädigung der Türen.

DIMENSIONS HORS-TOUT - ABMESSUNGEN

ERCO 4022 ELX

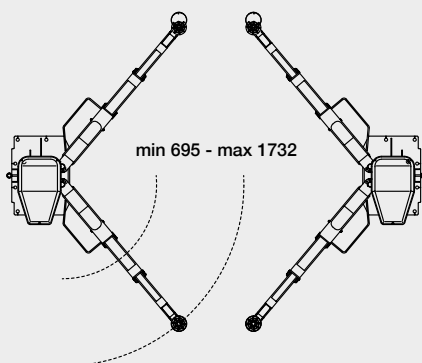
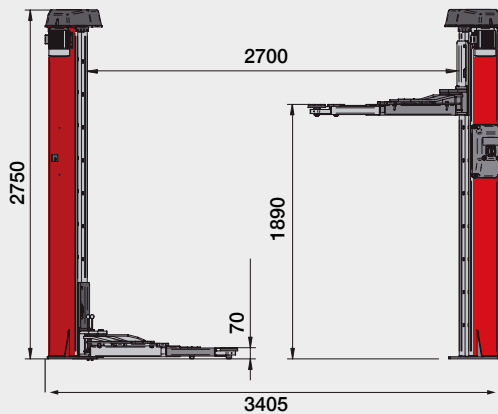

ERCO 5022 CEL

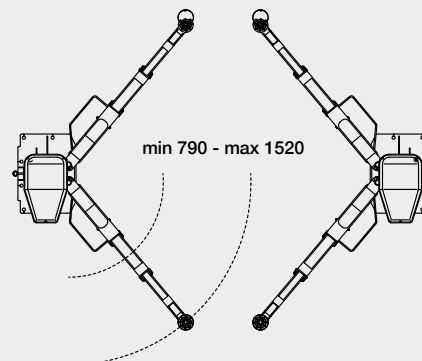
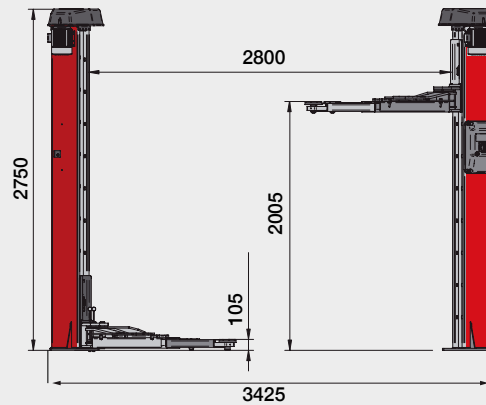

DONNEES TECHNIQUES / TECHNISCHE DATEN



ERCO 4022 ELX	4000 kg	2 x 3,5 kW	400V - 3Ph - 50Hz
ERCO 5022 CEL	5000 kg	2 x 3,5 kW	400V - 3Ph - 50Hz



EQUIPEMENT DE SERIE / AUSSTATTUNG

Kit d'ancrage au sol / Bodenbefestigungs-Kit

EQUIPEMENT PRECONISE / EMPFOHLENES ZUBEHÖR

- A** réf. / Code 8-43300028
- Jeu de porte-câbles pour branchement électrique en hauteur
- Kabelhalter-Kit für Elektroanschluss für Hängeleitung
- C** réf. / Code 8-43300015
- Jeu de 4 entretoises h. 140 mm
- Kit 4 Abstandsstücke h. 140 mm
- E** réf. / Code 8-43300021
- Jeu de 4 entretoises h. 35 mm
- Kit 4 Abstandsstücke h. 35 mm
- G** réf. / Code 8-43300017
- Jeu di 4 supports spéciaux pour tout-terrain
- Set mit 4 Spezialhalterungen für Geländewagen
- B** réf. / Code 8-43300003
- Jeu photocellules pour deux colonnes
- Lichtschranken-Kit für zwei Säulen
- D** réf. / Code 8-43300014
- Jeu de 4 entretoises h. 80 mm
- Kit 4 Abstandsstücke h. 80 mm
- F** réf. / Code 8-43300016
- Adaptateurs pour Mercedes Sprinter
- Adapter für Mercedes Sprinter

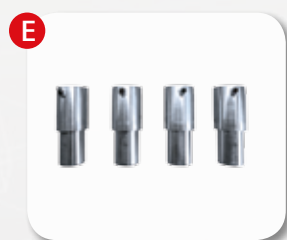
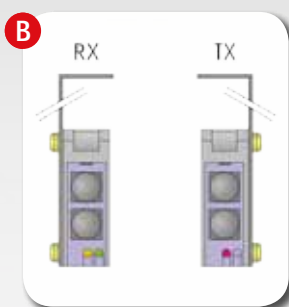

Pour de plus amples informations, consultez le catalogue complet des accessoires - Für weitere Informationen schlagen Sie bitte im Gesamtkatalog des Zubehörs nach



NEXION SPA - www.corghi.com - info@corghi.com



Les photographies, caractéristiques et données techniques n'engagent en rien le fabricant. Elles peuvent subir des modifications sans préavis. Die Fotografien, die angegebenen Eigenschaften und die technischen Daten sind nicht verbindlich und können ohne Vorankündigung geändert werden. Code DPCG0005888 11/2020

Afin de respecter la planète en limitant la consommation de papier, nos catalogues sont consultables sur le site www.corghi.com. Imprimer de façon responsable permet de préserver l'environnement. Um unserem Planeten zu helfen und den Papierverbrauch zu optimieren, sind unsere Kataloge online auf der Webseite www.corghi.com einzusehen. Ein verantwortungsbewusster Ausdruck hilft, die Umwelt zu schützen.

