

# SP 2300

 **CORGHI**  
Made in Italy



Disponibile également en version WDK  
Disponibile también versión WDK  
Também disponível na versão WDK



**Dispositif multifonctions universel**  
pour faciliter le montage et le démontage du pneu



**Dispositivo multifuncional universal**  
para facilitar el montaje y el desmontaje del neumático



**Dispositivo multifuncional universal**  
para facilitar a montagem e desmontagem do pneu

 **CORGHI**  
seguí Corghi - follow Corghi

# SP2300 Standard

# SP2300 WDK



Le dispositif **SP2300** est un Helper pratique et fonctionnel, spécialement conçu pour rendre les opérations de montage et de démontage plus rapides, précises et sûres. Disponible en deux versions :

- SP2300 **Standard**, composée de trois unités opérationnelles intégrées en mesure d'intervenir sur tous les types de pneus, très surbaissés, run-flat et jantes en alliage léger.
- SP2300 **WDK**, qui se différencie de la version de base par la présence du disque à la place du rouleau presse-talon.



*El dispositivo **SP2300** es un cómodo y funcional Helper estudiado convenientemente para hacer las operaciones de montaje y desmontaje más rápidas, precisas y seguras.*

*Disponible en dos versiones:*

- SP2300 **Estándar**, compuesta por tres unidades operativas integradas capaces de trabajar en todos los tipos de neumáticos, superbajos, run-flat y llantas de aleación ligera.
- SP2300 **WDK**, que se diferencia de la básica por la presencia del disco en lugar del rodillo prensa-talón.



O dispositivo **SP2300** é um confortável e funcional Helper especialmente estudado para tornar as operações de montagem e desmontagem mais rápidas, precisas e seguras.

Disponível em duas versões:

- SP2300 **Padrão**, composta de três unidades de operação integradas capaz de trabalhar em todos os tipos de pneus, super rebaixados, run-flat e jantes de liga leve.
- SP2300 **WDK**, que se diferencia da básica pela presença do disco ao invés do rolo pressionador de talão.



## SP2300 STANDARD



**1 ROULEAU CONIQUE.** Il facilite les opérations de démontage et de montage du premier talon, en maintenant celui-ci dans le creux de la jante. **a** Il rend la phase de démontage du second talon plus aisée. **1 RODILLO CÓNICO.** Facilita las operaciones de desmontaje y montaje del primer talón, manteniendo el talón en el canal de la llanta. **a** Agiliza la fase de desmontaje del segundo talón. **1 ROLO CÓNICO.** Facilita as operações de desmontagem e montagem do primeiro talão, mantendo o talão no canal da jante. **a** Ajuda na fase de desmontagem do segundo talão.

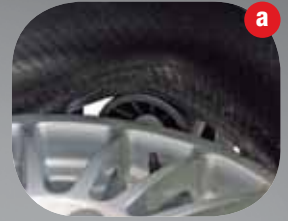

**2** Le **GRAND DISQUE** permet de soulever le pneu et de détacher le talon inférieur. **2 El DISCO GRANDE** permite la elevación del neumático y la desconexión del talón inferior. **2 O DISCO GRANDE** permite a elevação do pneu e a separação do talão inferior.



**3 PRESSE-TALON PIVOTANT.** Il suit radialement le pneu dans les opérations de montage et de démontage, à l'aide du rouleau presse-talon ou du disque WDK. **3 PRENSA-TALÓN GIRATORIO.** Sigue radialmente el neumático en las operaciones de montaje y desmontaje, con la ayuda del rodillo prensa-talón o alternativamente del disco WDK. **3 PRESSIONADOR DE TALÃO GIRATÓRIO.** Segue o pneu radialmente nas operações de montagem e desmontagem, com a ajuda do rolo pressionador de talão ou, alternativamente, do disco WDK.



## SP2300 WDK

**4 VERSION WDK** avec le disque à la place du rouleau. Avec l'application de la procédure WDK, elle garantit des opérations de travail homologuées. **4 VERSIÓN WDK** con el disco en lugar del rodillo. Junto a la aplicación del procedimiento WDK, garantiza operaciones de trabajo homologadas. **4 VERSÃO WDK** com o disco no lugar do rolo. Juntamente com a aplicação do procedimento WDK, garante operações de trabalhos homologadas.



## ACCESSOIRE SUR DEMANDE - ACCESORIO BAJO PEDIDO - ACESSÓRIO SOB ENCOMENDA



• Blocage de la jante sur l'étau à l'aide du **CÔNE PRESSE-JANTE**.  
• Bloqueo de la llanta en la mordaza con la ayuda del **CONO PRENSA-LLANTA**. • Bloqueio da jante na morsa com a ajuda do **CONE PARA PREMIR JANTE**.

8-11100311

## DONNEES TECHNIQUES

plage de travail	jusqu'à 26"
hauteur maxi roue	14"
force de pression sur outils	7 000 N
alimentation	pneumatique
pression d'exercice	10 bars
poids version standard	53 kg
poids version WDK	53 kg

## DATOS TÉCNICOS

campo de trabajo	hasta 26"
altura máxima rueda	14"
fuerza de presión en herramientas	7000 N
alimentación	neumática
presión de trabajo	10 bar
peso versión estándar	53 kg
peso versión WDK	53 kg

## DADOS TÉCNICOS

campo de trabalho	até 26"
altura máxima da roda	14"
força de pressão nas ferramentas	7000 N
alimentação	pneumática
pressão de exercício	10 bar
peso versão padrão	53 Kg
peso versão WDK	53 Kg

## DIMENSIONS ENCOMBREMENT - DIMENSIONES TOTALES - DIMENSÕES TOTAIS

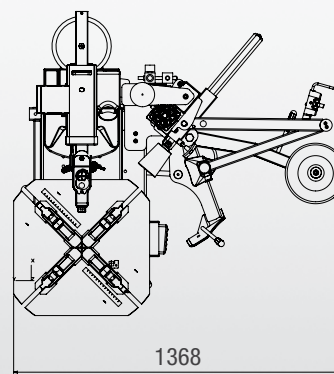
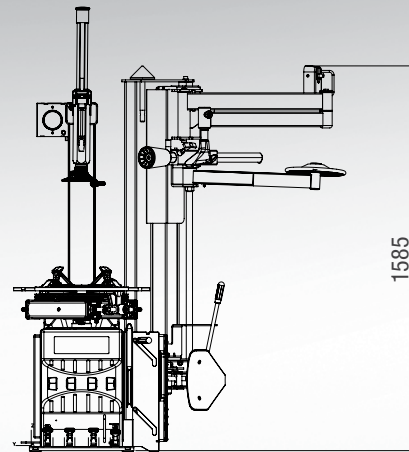

## SCHEMA CONFIGURATION A COMMANDER - ESQUEMA CONFIGURACIÓN PARA PEDIR - ESQUEMA DE CONFIGURAÇÃO A SOLICITAR

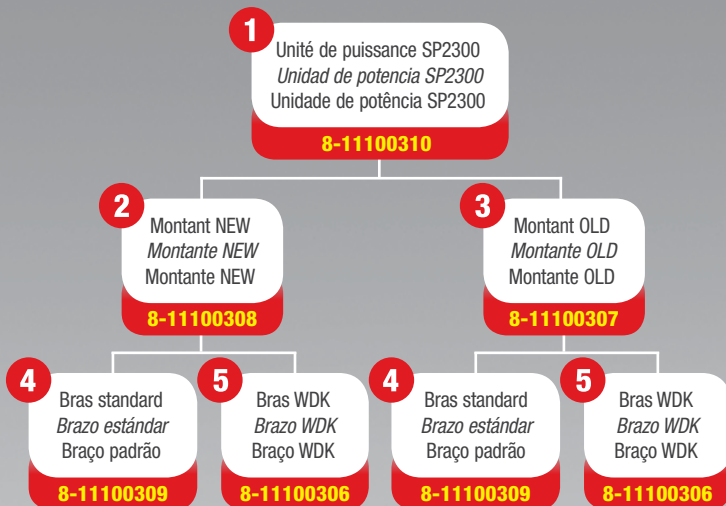

**1 + 2 + 4** **SP2300 STANDARD** pour démonte-pneus légers à partir de 2004\* - para desmontadoras de neumáticos ligeras desde 2004\* - para desmonta pneus leves a partir de 2004\*

**1 + 2 + 5** **SP2300 WDK** pour démonte-pneus légers à partir de 2004\* - para desmontadoras de neumáticos ligeras desde 2004\* - para desmonta pneus leves a partir de 2004\*

**1 + 3 + 4** **SP2300 STANDARD** pour A210 et démonte-pneus légers de 1999 à 2004 - para A210 y desmontadoras de neumáticos ligeras desde 1999 hasta 2004 - para A210 e desmonta pneus leves de 1999 a 2004

**1 + 3 + 5** **SP2300 WDK** pour A210 et démonte-pneus légers de 1999 à 2004 - para A210 y desmontadoras de neumáticos ligeras desde 1999 hasta 2004 - para A210 e desmonta pneus leves de 1999 a 2004

\* A2025LL - A2025 - A2024 - A2020 - A2015 - A2005

Fotografie, caratteristiche ed i dati tecnici non sono vincolanti, possono subire modifiche senza preavviso. The manufacturer reserves the right to modify the features of its products at any time. Les photographes, les descriptions et les données techniques ne sont pas contraignantes. Le fabricant se réserve le droit d'apporter des modifications sans préavis. Fotografieren, Eigenschaften und technische Daten sind nicht bindend und können ohne Vorankündigung geändert werden. Las fotografías, las características y los datos técnicos no son vinculantes. La empresa se reserva el derecho de modificaciones en cualquier momento. As fotografias, as características e os dados técnicos não são vinculantes, podem ser modificados sem prévio aviso. Code: DPC6000358 04/2011

Per aiutare il pianeta ottimizzando il consumo di carta, i nostri cataloghi sono consultabili sul sito [www.corghi.com](http://www.corghi.com). Una stampa responsabile aiuta a preservare l'ambiente. To protect the planet and reduce paper usage, our catalogues are viewable online at the website [www.corghi.com](http://www.corghi.com). Printing responsibly contributes to saving the environment.

